

Phần 1 (Toán cao cấp: C1): (3 điểm)

Chương 1: Giải tích: Hàm nhiều biến.

Chương 2: Tích phân bội hai.

Phần 2 (Toán cao cấp: C2): (3 điểm)

Chương 1: Ma trận.

Chương 2: Định thức.

Chương 3: KGVT.

Phần 3 (XS+TK): (4 điểm)

Chương 1: Phân phối nhị thức, phân phối chuẩn.

Chương 2: Vectơ ngẫu nhiên.

Chương 3: Ước lượng.

0. Hàm riêng:

0.1 Hàm riêng bậc cao:

0.1 Hàm riêng hỗn hợp

Nhị lý (Schwarz):

Giải số z'_x, z'_y, z''_{xy} tồn tại và liên tục thì có $z''_{yx} = z''_{xy} = z''_{yx}$

1. Cực trị của hàm 2, 3 biến:

Nhị lý về điều kiện cần: $f = f(x,y)$ hay $f = f(x, y, z)$ có cực trị nội tại tại $M_0(x_0, y_0)$

($M_0(x_0, y_0, z_0)$) và các hàm riêng tồn tại $\implies M_0(x_0, y_0) = (M_0(x_0, y_0, z_0))$ là điểm dừng.

Nhị lý về điều kiện đủ: Nếu $M_0(x_0, y_0)$ là điểm dừng, thì chưa chắc

$M_0(x_0, y_0)$ là điểm cực trị, mà cần phải coi thêm những điều kiện cụ thể về hàm bậc hai nhờ phương pháp sau:

Hai biến:

$$1/ \quad H_1 = f''_{xx} > 0, \quad H_2 = \begin{vmatrix} f''_{xx} & f''_{xy} \\ f''_{xy} & f''_{yy} \end{vmatrix} > 0 \implies f \text{ \u0111\u00e1t c\u01b0c ti\u00eau t\u00e0i } X_0.$$

$$2/ \quad H_1 = f''_{xx} < 0, \quad H_2 = \begin{vmatrix} f''_{xx} & f''_{xy} \\ f''_{xy} & f''_{yy} \end{vmatrix} > 0 \implies f \text{ \u0111\u00e1t c\u01b0c \u0111\u00e0i t\u00e0i } X_0.$$

Ba biến:

• Cực tiểu: (đồng cao) $H_1 = f''_{xx} > 0, \quad H_2 = \begin{vmatrix} f''_{xx} & f''_{xy} \\ f''_{yx} & f''_{yy} \end{vmatrix} > 0, \quad H_3 = \begin{vmatrix} f''_{xx} & f''_{xy} & f''_{xz} \\ f''_{yx} & f''_{yy} & f''_{yz} \\ f''_{zx} & f''_{zy} & f''_{zz} \end{vmatrix} > 0$

• Cực đại: (đồng sâu, bát sâu)

$$H_1 = f''_{xx} < 0, \quad H_2 = \begin{vmatrix} f''_{xx} & f''_{xy} \\ f''_{yx} & f''_{yy} \end{vmatrix} > 0, \quad H_3 = \begin{vmatrix} f''_{xx} & f''_{xy} & f''_{xz} \\ f''_{yx} & f''_{yy} & f''_{yz} \\ f''_{zx} & f''_{zy} & f''_{zz} \end{vmatrix} < 0$$

Nhị lý về điều kiện đủ: $M_0(x_0, y_0, z_0)$ là điểm dừng, xét dạng vi phân

$d^2f(X_0)$:

a/ Là xác định dương ($d^2f(X_0) > 0$) thì f đạt cực tiểu tại X_0 .

b/ Là xác định âm ($d^2f(X_0) < 0$) thì f đạt cực đại tại X_0 .

c/ ($d^2f(X_0) = 0$) thì tại X_0 chưa có kết luận. Phải xét vi phân cấp 3...

Vi phân cấp 2: $f = f(x,y)$

$$d^2f = f''_{xx}dx^2 + 2f''_{xy}dxdy + f''_{yy}dy^2$$

Vi phân cấp 2: $f=f(x,y,z)$

$$d^2f = f''_{x^2}dx^2 + f''_{y^2}dy^2 + f''_{z^2}dz^2 + 2f''_{xy}dxdy + 2f''_{xz}dxdz + 2f''_{yz}dydz$$

2. Cực trị vòng ham 2 biến coi 1 ràng buộc: Cực trị $f = f(x_1, x_2)$ với 1 ràng buộc $j(x_1, x_2) = 0$

Ham Lagrange: $f(x_1, x_2, l) = f(x_1, x_2) + l j(x_1, x_2)$

Nhiều điều kiện: $f = f(x_1, x_2)$ nhất cực trị tại M_0 thì M_0 thỏa $\nabla f = 0$ (giải hệ phương trình này để tìm M_0 là nghiệm đồng của ham $f(x_1, x_2, l)$).

Nhờ lý về nhiều điều kiện như:

i/ $H_2 < 0 \Rightarrow$ thì f nhất cực tiểu.

ii/ $H_2 > 0 \Rightarrow$ thì f nhất cực đại.

$$\text{Trong đó } H_2 = \begin{vmatrix} 0 & j'_x & j'_y \\ j'_x & f''_{x_1x_1} & f''_{x_1x_2} \\ j'_y & f''_{x_2x_1} & f''_{x_2x_2} \end{vmatrix} = \begin{vmatrix} f''_{ll} & f''_{lx_1} & f''_{lx_2} \\ f''_{lx_1} & f''_{x_1x_1} & f''_{x_1x_2} \\ f''_{lx_2} & f''_{x_2x_1} & f''_{x_2x_2} \end{vmatrix}$$

Nhiều điều kiện vi phân tổng quát cho ham Lagrange f :

$f(x_1, x_2, l) = f(x_1, x_2) + l g(x_1, x_2)$, xét dạng vi phân $d^2f(X_0)$:

a/ Lấy xác định đồng ($d^2f(X_0) > 0$) thì f nhất cực tiểu tại X_0 .

b/ Lấy xác định âm ($d^2f(X_0) < 0$) thì f nhất cực đại tại X_0 .

c/ ($d^2f(X_0) = 0$) thì tại X_0 chưa có kết luận. Phải xét vi phân cấp 3...

• Ta tính ham 2 biến: $L(x, y, \lambda) = f(x, y) + \lambda \phi(x, y)$

$$d^2L = L''_{x^2} dx^2 + 2L''_{xy} dx dy + L''_{y^2} dy^2. (*)$$

• Chú ý: $j'_x dx + j'_y dy = 0, dx^2 + dy^2 > 0$

• Nếu: $d^2L(x_0, y_0) > 0$ thì (x_0, y_0) là nghiệm cực tiểu.

$d^2L(x_0, y_0) < 0$ thì (x_0, y_0) là nghiệm cực đại.

$d^2L(x_0, y_0) = 0$ thì (x_0, y_0) không là nghiệm cực trị.

• Tổng tối ham 3 biến: $L(x, y, z, \lambda) = f(x, y, z) + \lambda \phi(x, y, z)$

$$\text{Thì } d^2L = L''_{x^2} dx^2 + L''_{y^2} dy^2 + L''_{z^2} dz^2 + 2(L''_{xy} dx dy + L''_{xz} dx dz + L''_{yz} dy dz)$$

3. Cực trị vòng ham 3 biến coi 1 ràng buộc:

Cực trị $f = f(x_1, x_2, x_3)$ với ràng buộc $g(x_1, x_2, x_3) = 0$

Ham Lagrange: $f(x_1, x_2, x_3, l) = f(x_1, x_2, x_3) + l g(x_1, x_2, x_3)$

Nhiều điều kiện vi phân tổng quát ham Lagrange f :

$f(x_1, x_2, x_3, l) = f(x_1, x_2, x_3) + l g(x_1, x_2, x_3)$, xét dạng vi phân $d^2f(X_0)$:

a/ Lấy xác định đồng ($d^2f(X_0) > 0$) thì f nhất cực tiểu tại X_0 .

b/ Lấy xác định âm ($d^2f(X_0) < 0$) thì f nhất cực đại tại X_0 .

c/ $(d^2f(\mathbf{X}_0) = \mathbf{0})$ thì tại \mathbf{X}_0 chưa có kết luận. Phải xét vi phân cấp 3...

Nhieu kiện nui veinh thoi Hess, xet 2 nhinh thoi:

i/ $H_2 < 0, H_3 < 0 \Rightarrow$ thì f ñait cöc tieu.

ii/ $H_2 > 0, H_3 < 0 \Rightarrow$ thì f ñait cöc ñai.

$$H_2 = \begin{array}{c|cc|ccc} & \mathbf{0} & \frac{\partial g}{\partial x_1} & \frac{\partial g}{\partial x_2} & & & \\ & & & & f''_{11} & f''_{1x_1} & f''_{1x_2} \\ \hline \frac{\partial g}{\partial x_1} & f''_{x_1x_1} & f''_{x_1x_2} & & f''_{1x_1} & f''_{x_1x_1} & f''_{x_1x_2} \\ \frac{\partial g}{\partial x_2} & f''_{x_2x_1} & f''_{x_2x_2} & & f''_{1x_2} & f''_{x_2x_1} & f''_{x_2x_2} \end{array}$$

$$H_3 = \begin{array}{c|ccc|cccc} & \mathbf{0} & \frac{\partial g}{\partial x_1} & \frac{\partial g}{\partial x_2} & \frac{\partial g}{\partial x_3} & & & & \\ & & & & & f''_{11} & f''_{1x_1} & f''_{1x_2} & f''_{1x_3} \\ \hline \frac{\partial g}{\partial x_1} & f''_{x_1x_1} & f''_{x_1x_2} & f''_{x_1x_3} & & f''_{1x_1} & f''_{x_1x_1} & f''_{x_1x_2} & f''_{x_1x_3} \\ \frac{\partial g}{\partial x_2} & f''_{x_2x_1} & f''_{x_2x_2} & f''_{x_2x_3} & & f''_{1x_2} & f''_{x_2x_1} & f''_{x_2x_2} & f''_{x_2x_3} \\ \frac{\partial g}{\partial x_3} & f''_{x_3x_1} & f''_{x_3x_2} & f''_{x_3x_3} & & f''_{1x_3} & f''_{x_3x_1} & f''_{x_3x_2} & f''_{x_3x_3} \end{array}$$

4. Cöc trò vöiöng ham 3 bién coi 2 rang buöc: Cöc trò $f = f(x_1, x_2, x_3)$ vai 2 rang buöc

$$\begin{cases} g_1(x_1, x_2, x_3) = 0 \\ g_2(x_1, x_2, x_3) = 0 \end{cases}$$

$$f(x_1, x_2, x_3, l_1, l_2) = f(x_1, x_2, x_3) + l_1 g_1(x_1, x_2, x_3) + l_2 g_2(x_1, x_2, x_3)$$

Nhieu kiện nui veinh thoi Hess, xet 2 nhinh thoi:

xet 1 nhinh thoi H_3 : $H_3 < 0$ thì CD vai $H_3 > 0$ thì CT

$$H_3 = \begin{array}{c|cc|ccc|ccc} & \mathbf{0} & \mathbf{0} & f''_{l_1x_1} & f''_{l_1x_2} & f''_{l_1x_3} & \mathbf{0} & \mathbf{0} & g'_{1,x_1} & g'_{1,x_2} & g'_{1,x_3} \\ & \mathbf{0} & \mathbf{0} & f''_{l_2x_1} & f''_{l_2x_2} & f''_{l_2x_3} & \mathbf{0} & \mathbf{0} & g'_{2,x_1} & g'_{2,x_2} & g'_{2,x_3} \\ \hline f''_{l_1x_1} & f''_{l_2x_1} & f''_{x_1x_1} & f''_{x_1x_2} & f''_{x_1x_3} & g'_{1,x_1} & g'_{2,x_1} & f''_{x_1x_1} & f''_{x_1x_2} & f''_{x_1x_3} \\ f''_{l_1x_2} & f''_{l_2x_2} & f''_{x_2x_1} & f''_{x_2x_2} & f''_{x_2x_3} & g'_{1,x_2} & g'_{2,x_2} & f''_{x_2x_1} & f''_{x_2x_2} & f''_{x_2x_3} \\ f''_{l_1x_3} & f''_{l_2x_3} & f''_{x_3x_1} & f''_{x_3x_2} & f''_{x_3x_3} & g'_{1,x_3} & g'_{2,x_3} & f''_{x_3x_1} & f''_{x_3x_2} & f''_{x_3x_3} \end{array}$$

- Töong töi ham 3 bién: $L(x,y,z, \lambda) = f(x,y,z) + \lambda \phi(x,y,z)$
 Thì $d^2L = L''_{x^2} dx^2 + L''_{y^2} dy^2 + L''_{z^2} dz^2 + 2L''_{xy} dx dy + 2L''_{xz} dx dz + 2L''_{yz} dy dz$.

3.3 Cai ví dui:

Ví dui 1:

Tìm cai ñieim töi haiñ cüa: $f(x, y, z) = x + \frac{y^2}{4x} + \frac{z^2}{y} + \frac{2}{z}, x \neq 0, y \neq 0, z \neq 0$.

Dung nhieu kiñ cap 2 cüa ñao ham ñeiphaiñ bieñ ñieim Max vai Min.

Giải: Giải 3 phương trình: $f'_x = 1 - \frac{y^2}{4x^2} = 0$; $f'_y = \frac{y}{2x} - \frac{z^2}{y^2} = 0$;

$$f'_z = \frac{2z}{y} - \frac{2}{z^2} = 0 \Leftrightarrow \left\{ \frac{y}{2x} = \pm 1, \frac{y}{2x} = \frac{z^2}{y^2}, \frac{z}{y} = \frac{1}{z^2} \right\}, \text{ vậy } y, x, z \text{ cùng dấu.}$$

Khử y trong 3 phương trình trên còn phương trình 2 biến x, z: $z^8 = 1 \Rightarrow z = \pm 1, \dots$
 tìm nôiic ứng 2 nghiệm đòng: M(1/2, 1, 1) và N(-1/2, -1, -1). Tính:

$$\begin{aligned} f''_{xx} &= \frac{y^2}{2x^3} & f''_{yy} &= \frac{1}{2x} + \frac{2z^2}{y^3} & f''_{zz} &= \frac{2}{y} + \frac{4}{z^3} \\ f''_{xy} &= -\frac{y}{2x^2} & f''_{xz} &= 0 & f''_{yz} &= \frac{-2z}{y^2} \end{aligned}$$

+ Bày giới xét nghiệm tại M(1/2, 1, 1):

Xét vi phân bậc 2:

$$d^2f = f''_{xx}dx^2 + f''_{yy}dy^2 + f''_{zz}dz^2 + 2(f''_{xy}dxdy + f''_{xz}dxdz + f''_{yz}dydz)$$

lại mỗi dạng toán phương theo dx, dy. Ta có ma trận:

$$\begin{vmatrix} f''_{xx} & f''_{xy} & f''_{xz} \\ f''_{yx} & f''_{yy} & f''_{yz} \\ f''_{zx} & f''_{zy} & f''_{zz} \end{vmatrix} = \begin{vmatrix} 4 & -2 & 0 \\ -2 & 3 & -2 \\ 0 & -2 & 6 \end{vmatrix} = H_3 = 32 > 0, H_1 = 4 > 0,$$

$$H_2 = \begin{vmatrix} 4 & -2 \\ -2 & 3 \end{vmatrix} = 8 > 0$$

$d^2f(M) > 0$ (DTP xác ãnh đòng) $\forall dx, dy \Rightarrow M(1/2, 1, 1)$ cõc tiẽu.

+ Bày giới xét nghiệm tại N(-1/2, -1, -1)

$$H_1 = -4 < 0, H_2 = \begin{vmatrix} -4 & 2 \\ 2 & -3 \end{vmatrix} = 8 > 0$$

$$\begin{vmatrix} f''_{xx} & f''_{xy} & f''_{xz} \\ f''_{yx} & f''_{yy} & f''_{yz} \\ f''_{zx} & f''_{zy} & f''_{zz} \end{vmatrix} = \begin{vmatrix} -4 & 2 & 0 \\ 2 & -3 & 2 \\ 0 & 2 & -6 \end{vmatrix} = H_3 = -32 < 0,$$

Vậy $d^2f(N) < 0$ (DTP xác ãnh âm) $\forall dx, dy$

$\Rightarrow N(-1/2, -1, -1)$ cõc ãi.

Cách 2:

- Xét nghiệm tại M(1/2, 1, 1):

Ta tính trực tiếp từ vi phân bậc 2:

$$d^2f = f''_{xx}dx^2 + f''_{yy}dy^2 + f''_{zz}dz^2 + 2(f''_{xy}dxdy + f''_{xz}dxdz + f''_{yz}dydz)$$

$$d^2f = 4dx^2 + 3dy^2 + 6dz^2 - 4dxdy - 4dydz, \text{ sau mỗi số tính toán :}$$

$$d^2f = 4\left(dx - \frac{dy}{2}\right)^2 + 2(dy - dz)^2 + 4dz^2 > 0 \Rightarrow M(1/2, 1, 1) \text{ CT}$$

- Xét nghiệm tại N(-1/2, -1, -1):

Ta tính trực tiếp từ vi phân bậc 2:

6. Nội dung Ôn thi cao học, TS.GVC Nguyễn Phú Vinh

$$d^2 f = f''_{xx} dx^2 + f''_{yy} dy^2 + f''_{zz} dz^2 + 2(f''_{xy} dx dy + f''_{xz} dx dz + f''_{yz} dy dz) \text{ tại}$$

$$d^2 f = -4dx^2 - 3dy^2 - 6dz^2 + 4dxdy + 4dydz, \text{ sau một số tính toán:}$$

$$d^2 f = -4\left(dx - \frac{dy}{2}\right)^2 - 2(dy - dz)^2 - 4dz^2 < 0 \Rightarrow N(-1/2, -1, -1) \text{ C\N } \clubsuit$$

Ví dụ 2: Xét lại ví dụ trước này: Hàm: $z=f(x,y) = x^3 + y^3 - 3xy$

• Tìm tập các điểm dừng:

$$z'_x = 3x^2 - 3y = 0$$

$$z'_y = 3y^2 - 3x = 0$$

Giải hệ này ta có 2 điểm dừng tại $M_1(1,1)$ và $M_2(0,0)$

• Ta có $z''_{x^2} = 6x, z''_{xy} = -3, z''_{y^2} = 6y$

Và vì phần cấp 2: $d^2 f = f''_{xx} dx^2 + f''_{yy} dy^2 + 2f''_{xy} dx dy$

$$\clubsuit \text{ Tại } M_1: d^2 f = 6dx^2 + 6dy^2 - 6dxdy = 6\left(dy - \frac{dx}{2}\right)^2 + \frac{9dx^2}{2} > 0,$$

nhờ M_1 là điểm cực tiểu.

Có thể thấy bằng $H_1 = 6 > 0, H_2 = 36 - 9 > 0$

• Tại $M_2: d^2 f = -3dxdy = ?$ có thể âm, có thể dương,

nhờ M_2 không là điểm cực trị. Có thể thấy bằng $H_2 = -9 < 0. \clubsuit$

Ví dụ 3:

Tìm các điểm cực trị của: $f(x,y,z) = x + \frac{2y}{x} + \frac{z}{2y} + \frac{1}{z}$,

Giải: $D = \mathbb{R}^3 - \{(0,0,0)\}$. Giải 3 phương trình: $f'_x = 1 - \frac{2y}{x^2} = 0; f'_y = \frac{2}{x} - \frac{z}{2y^2} = 0;$

$$f'_z = \frac{1}{2y} - \frac{1}{z^2} = 0 \Leftrightarrow \{x^2 = 2y, 4y^2 = xz, z^2 = 2y\},$$

Vậy $y > 0, x$ và z bằng nhau và cùng dấu. Giải ra:

Tìm được 2 nghiệm dừng: $M(1, 1/2, 1)$ và $N(-1, 1/2, -1)$.

$$\text{Tính: } f''_{xx} = \frac{4y}{x^3} \quad f''_{yy} = \frac{z}{y^3} \quad f''_{zz} = \frac{2}{z^3}$$

$$f''_{xy} = -\frac{2}{x^2}, \quad f''_{xz} = 0 \quad f''_{yz} = \frac{-1}{2y^2}$$

+ Bây giờ xét nghiệm tại $M(1, 1/2, 1)$:

Xét vì phần bậc 2:

$$d^2 f = f''_{xx} dx^2 + f''_{yy} dy^2 + f''_{zz} dz^2 + 2(f''_{xy} dx dy + f''_{xz} dx dz + f''_{yz} dy dz)$$

là một dạng toàn phương theo dx, dy, dz . Ta có định thức ma trận Hess:

$$\begin{vmatrix} f''_{xx} & f''_{xy} & f''_{xz} \\ f''_{yx} & f''_{yy} & f''_{yz} \\ f''_{zx} & f''_{zy} & f''_{zz} \end{vmatrix} = \begin{vmatrix} 2 & -2 & 0 \\ -2 & 8 & -2 \\ 0 & -2 & 2 \end{vmatrix} = H_3 = 16 > 0, H_1 = 2 > 0,$$

$$H_2 = \begin{vmatrix} 2 & -2 \\ -2 & 8 \end{vmatrix} = 12 > 0$$

$d^2f(M) > 0$ (DTP xác định dương) $\forall dx, dy, dz \Rightarrow M(1, 1/2, 1)$ cực tiểu.

Cách khác: $d^2f = 2dx^2 + 8dy^2 + 2dz^2 - 4dxdy - 4dydz =$

$$= 2(dx - dy)^2 + 4dy^2 + 2(dz - dy)^2 > 0 \Rightarrow M(1, 1/2, 1) \text{ cực tiểu.}$$

+ Bài giới thiệu nghiệm tại $N(-1, 1/2, -1)$

$$H_1 = -2 < 0, H_2 = \begin{vmatrix} -2 & -2 \\ -2 & -8 \end{vmatrix} = 12 > 0$$

$$\begin{vmatrix} f''_{xx} & f''_{xy} & f''_{xz} \\ f''_{yx} & f''_{yy} & f''_{yz} \\ f''_{zx} & f''_{zy} & f''_{zz} \end{vmatrix} = \begin{vmatrix} -2 & -2 & 0 \\ -2 & -8 & -2 \\ 0 & -2 & -2 \end{vmatrix} = H_3 = -16 < 0,$$

Vậy $d^2f(N) < 0$ (DTP xác định âm) $\forall dx, dy, dz$

$\Rightarrow N(-1, -1/2, -1)$ cực đại.

Cách khác: $d^2f = -2dx^2 - 8dy^2 - 2dz^2 - 4dxdy - 4dydz =$

$$= -2(dx + dy)^2 - 4dy^2 - 2(dz + dy)^2 < 0 \Rightarrow N(-1, -1/2, -1) \text{ cực đại. } \blacktriangleright$$

Ví dụ 5: Tìm cực trị của $f(x, y, z) = 2x + y + 3z$.

Với điều kiện: $g(x, y, z) = x^2 + 4y^2 + 2z^2 - 35 = 0$.

+ Cách 1:

Hàm Lagrange: $L = f + l g = 2x + y + 3z + l (x^2 + 4y^2 + 2z^2 - 35)$

$$L'_x = 2 + 2l x, L'_y = 1 + 8l y, L'_z = 3 + 4l z, L'_l = x^2 + 4y^2 + 2z^2 - 35$$

$$L''_{xx} = 2l, L''_{yy} = 8l, L''_{zz} = 4l, L''_{ll} = 0$$

$$L''_{xy} = 0, L''_{xz} = 0, L''_{yz} = 0, L''_{xl} = 2x, L''_{yl} = 8y, L''_{zl} = 4z$$

$$\nabla L = \mathbf{0} \Leftrightarrow M_1 \left(4, \frac{1}{2}, 3, l = \frac{-1}{4} \right), M_2 \left(-4, -\frac{1}{2}, -3, l = \frac{1}{4} \right)$$

coi hai nghiệm đồng. Xét vi phân bậc 2.

$$d^2L = L''_{xx}dx^2 + L''_{yy}dy^2 + L''_{zz}dz^2 + 2(L''_{xy}dxdy + L''_{xz}dxdz + L''_{yz}dydz)$$

lại một dạng toán thông theo 3 biến: dx, dy, dz. Chứng minh điều này tổng tối nhỏ trường hợp 2 biến.

- Xét vi phân bậc 2 tại $M_1 \left(4, \frac{1}{2}, 3, l = \frac{-1}{4} \right)$, $f = 17.5$

$$d^2L \Big|_{M_1} = L''_{xx}dx^2 + L''_{yy}dy^2 + L''_{zz}dz^2 = -\frac{1}{2}dx^2 - 2dy^2 - dz^2 < 0$$

Nên $M_1\left(4, \frac{1}{2}, 3, l = \frac{-1}{4}\right)$ là CN.

- Xét vi phân bậc 2 tại $M_2\left(-4, -\frac{1}{2}, -3, l = \frac{1}{4}\right)$, $f = -17.5$

$$d^2L \Big|_{M_2} = L''_{xx}dx^2 + L''_{yy}dy^2 + L''_{zz}dz^2 = \frac{1}{2}dx^2 + 2dy^2 + dz^2 > 0$$

Nên $M_2\left(-4, -\frac{1}{2}, -3, l = \frac{1}{4}\right)$ là CT.

+ Cách 2: Dùng ñnh thõic, xét 2 ñnh thõic (n=3, m=1).

Tại $M_1\left(4, \frac{1}{2}, 3, l = \frac{-1}{4}\right)$, $(-1)^k H_k > 0$, $k = \overline{m+1, n} = \overline{2, 3}$, thõi võy:

$$\text{Ta xét: } H_2 = \begin{vmatrix} 0 & g'_x & g'_y \\ g'_x & L''_{xx} & L''_{xy} \\ g'_y & L''_{yx} & L''_{yy} \end{vmatrix} = \begin{vmatrix} 0 & 8 & 4 \\ 8 & \frac{-1}{2} & 0 \\ 4 & 0 & -2 \end{vmatrix} = 136 > 0$$

$$H_3 = \begin{vmatrix} 0 & g'_x & g'_y & g'_z \\ g'_x & L''_{xx} & L''_{xy} & L''_{xz} \\ g'_y & L''_{yx} & L''_{yy} & L''_{yz} \\ g'_z & L''_{zx} & L''_{zy} & L''_{zz} \end{vmatrix} = \begin{vmatrix} 0 & 8 & 4 & 12 \\ 8 & \frac{-1}{2} & 0 & 0 \\ 4 & 0 & -2 & 0 \\ 12 & 0 & 0 & -1 \end{vmatrix} = -280 < 0, \text{ Tại } M_1 \text{ CN.}$$

Tõng tõi tại $M_2\left(-4, -\frac{1}{2}, -3, l = \frac{1}{4}\right)$, CT. Thõi võy:

$$\text{Ta xét: } H_2 = \begin{vmatrix} 0 & g'_x & g'_y \\ g'_x & L''_{xx} & L''_{xy} \\ g'_y & L''_{yx} & L''_{yy} \end{vmatrix} = \begin{vmatrix} 0 & -8 & -4 \\ -8 & \frac{1}{2} & 0 \\ -4 & 0 & 2 \end{vmatrix} = -136 < 0$$

$$H_3 = \begin{vmatrix} 0 & g'_x & g'_y & g'_z \\ g'_x & L''_{xx} & L''_{xy} & L''_{xz} \\ g'_y & L''_{yx} & L''_{yy} & L''_{yz} \\ g'_z & L''_{zx} & L''_{zy} & L''_{zz} \end{vmatrix} = \begin{vmatrix} 0 & -8 & -4 & -12 \\ -8 & \frac{1}{2} & 0 & 0 \\ -4 & 0 & 2 & 0 \\ -12 & 0 & 0 & 1 \end{vmatrix} = -280 < 0, \text{ tại } M_2 \text{ CT.} \quad \text{C}$$

Ví dụ 6: Lấy ví dụ trõic $z = xy$, thõi $\varphi(x, y) = (x-1)^2 + y^2 - 1 = 0$
 $L = z + \lambda \cdot \varphi = xy + \lambda [(x-1)^2 + y^2 - 1]$

Ta xét 2 ñiêm ñõng $M_1\left(\frac{3}{2}, \frac{\sqrt{3}}{2}, l = \frac{-\sqrt{3}}{2}\right)$ và $M_2\left(\frac{3}{2}, \frac{-\sqrt{3}}{2}, l = \frac{\sqrt{3}}{2}\right)$.

$$L''_{x^2} = 2l = L''_{y^2}, \quad L''_{xy} = 1, \quad L''_{xl} = 2(x-1) = j'_x, \quad L''_{yl} = 2y = j'_y$$

- Tại $M_1\left(\frac{3}{2}, \frac{\sqrt{3}}{2}, l = \frac{-\sqrt{3}}{2}\right)$, $z = 1.299$,

Tại M_1 :
$$H_2 = \begin{vmatrix} 0 & j'_x & j'_y \\ j'_x & a_{11} & a_{12} \\ j'_y & a_{21} & a_{22} \end{vmatrix} = \begin{vmatrix} 0 & 1 & \sqrt{3} \\ 1 & -\sqrt{3} & 1 \\ \sqrt{3} & 1 & -\sqrt{3} \end{vmatrix} = 6\sqrt{3} > 0, M_1 \text{ là CN}$$

• Tại $M_2(\frac{3}{2}, \frac{-\sqrt{3}}{2}, l = \frac{\sqrt{3}}{2})$, $z = -1.299$,

Tại M_2 :
$$H_2 = \begin{vmatrix} 0 & j'_x & j'_y \\ j'_x & a_{11} & a_{12} \\ j'_y & a_{21} & a_{22} \end{vmatrix} = \begin{vmatrix} 0 & 1 & -\sqrt{3} \\ 1 & \sqrt{3} & 1 \\ -\sqrt{3} & 1 & \sqrt{3} \end{vmatrix} = -6\sqrt{3} > 0, M_2 \text{ là CT}$$

• Tại $M_0(0, 0, l \text{ bất kỳ})$, Tại M_0 :

$$H_2 = \begin{vmatrix} 0 & j'_x & j'_y \\ j'_x & a_{11} & a_{12} \\ j'_y & a_{21} & a_{22} \end{vmatrix} = \begin{vmatrix} 0 & -2 & 0 \\ -2 & 2l & 1 \\ 0 & 1 & 2l \end{vmatrix} = -8l, M_0 \text{ chưa có kết luận} \quad \text{C}$$

Ví dụ 7: Lấy ví dụ trước $z = xy$, thỏa $\varphi(x,y) = 3x+2y - 5 = 0$

$L = f + \lambda \cdot \varphi = xy + \lambda [3x+2y - 5]$

Có 1 nghiệm duy nhất $M(\frac{5}{6}, \frac{5}{4}, l = \frac{-5}{12})$.

$L''_{x^2} = 0 = L''_{y^2}, L''_{xy} = 1, L''_{xl} = 3 = j'_x, L''_{yl} = 2 = j'_y$.

Tại $M(\frac{5}{6}, \frac{5}{4}, l = \frac{-5}{12})$, $z = 25/24$,

Tại M :
$$H_2 = \begin{vmatrix} 0 & j'_x & j'_y \\ j'_x & a_{11} & a_{12} \\ j'_y & a_{21} & a_{22} \end{vmatrix} = \begin{vmatrix} 0 & 3 & 2 \\ 3 & 0 & 1 \\ 2 & 1 & 0 \end{vmatrix} = 12 > 0, M \text{ là CN} \quad \text{C}$$

Ví dụ 13: Tìm cực trị hàm $f(x_1, x_2) = 3x_1 - 4x_2$ với ràng buộc

$j(x_1, x_2) = 8x_1x_2 + 16x_1 - 8x_2^2 + 24x_2 + 104 = 0$ là hyperbol xiên

Hàm $L: L = f(x_1, x_2) + lj(x_1, x_2) =$

$= 3x_1 - 4x_2 + l(8x_1x_2 + 16x_1 - 8x_2^2 + 24x_2 + 104)$, đạo hàm:

$\frac{\partial L}{\partial x_1} = 3 + l(8x_2 + 16) = 0$

, khi đó λ ôi hai phương trình này:

$\frac{\partial L}{\partial x_2} = -4 + l(8x_1 - 16x_2 + 24) = 0$

$\Rightarrow \frac{8x_2 + 16}{8x_1 - 16x_2 + 24} = \frac{x_2 + 2}{x_1 - 2x_2 + 3} = \frac{-3}{4} \Rightarrow 3x_1 - 2x_2 = -17$, giải hệ

$$\begin{cases} j'(x_1, x_2) = 8x_1x_2 + 16x_1 - 8x_2^2 + 24x_2 + 104 = 0 \\ 3x_1 - 2x_2 = -17 \end{cases}$$

, ta tìm được 2 cặp giá trị cho bộ ba (x_1, x_2, l) là

A(-5, 1, -1/8) và B(-9, -5, 1/8)

• Tại A(-5, 1, $\lambda = -1/8$), Nhanh trên

$$H_2 = \begin{vmatrix} 0 & j'_{x_1} & j'_{x_2} \\ j'_{x_1} & L''_{x_1x_1} & L''_{x_1x_2} \\ j'_{x_2} & L''_{x_2x_1} & L''_{x_2x_2} \end{vmatrix} = \begin{vmatrix} 0 & 24 & -32 \\ 24 & 0 & -1 \\ -32 & -1 & 2 \end{vmatrix} = 384 \rightarrow \text{C\N}$$

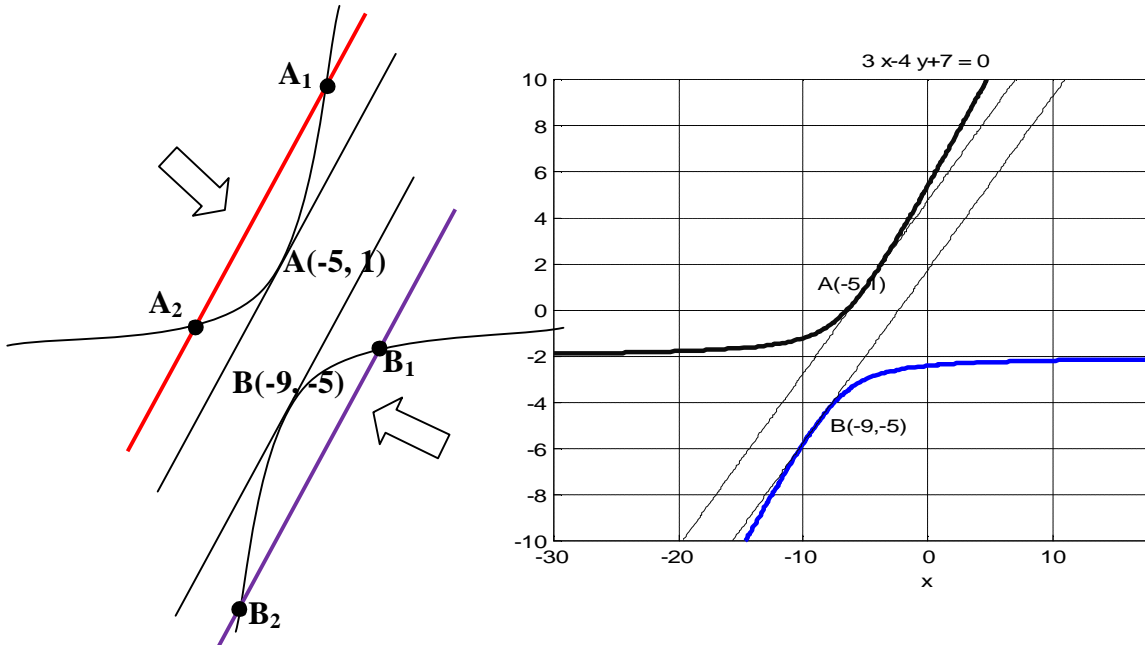

$f(x_1, x_2) = 3x_1 - 4x_2 = -19$. Vành đồng thẳng: $3x_1 - 4x_2 = -19$ là vành đồng

thẳng (tờ miền cắt) nờ tờ trên nờ xuống (theo chiều tăng mức tên của C, $3x_1 - 4x_2 = C$) tiếp xúc Đ vào nhanh trên hyperbol tại A(-5, 1).

Có thể xét dạng vi phân d^2L : Tô $j'_{x_1} dx_1 + j'_{x_2} dx_2 = 0 \Leftrightarrow$

$$24dx_1 - 32dx_2 = 0 \Leftrightarrow dx_1 = \frac{4}{3}dx_2. \text{ Vậy:}$$

$$\begin{aligned} d^2L &= L''_{x_1x_1} dx_1^2 + L''_{x_2x_2} dx_2^2 + 2L''_{x_1x_2} dx_1 dx_2 = \\ &= 2dx_2^2 - 2dx_1 dx_2 = 2dx_2^2 - 2 \cdot \frac{4}{3} dx_2^2 < 0 \rightarrow \text{C\N} \end{aligned}$$

• Tại B(-9, -5, $\lambda = 1/8$), Nhanh dưới

$$H_2 = \begin{vmatrix} 0 & j'_{x_1} & j'_{x_2} \\ j'_{x_1} & L''_{x_1x_1} & L''_{x_1x_2} \\ j'_{x_2} & L''_{x_2x_1} & L''_{x_2x_2} \end{vmatrix} = \begin{vmatrix} 0 & -24 & 32 \\ -24 & 0 & 1 \\ 32 & 1 & -2 \end{vmatrix} = -384 \rightarrow \text{CT}$$

$f(x_1, x_2) = 3x_1 - 4x_2 = -7$. Vành đai: $3x_1 - 4x_2 = -7$

Là vành đai (tổ miền cắt) thì đối với lên xuống (theo chiều tăng giảm của C, $3x_1 - 4x_2 = C$) tiếp xúc CT vào nhánh đối hyperbol tại B(-9, -5).

Có thể xét dạng vi phân d^2L :

Tôi $j'_{x_1} dx_1 + j'_{x_2} dx_2 = 0 \Leftrightarrow -24dx_1 + 32dx_2 = 0 \Leftrightarrow dx_1 = \frac{4}{3} dx_2$

$d^2L = L''_{x_1} dx_1^2 + L''_{x_2} dx_2^2 + 2L''_{x_1 x_2} dx_1 dx_2 = -2dx_2^2 + 2dx_1 dx_2 = -2dx_2^2 + 2 \cdot \frac{4}{3} dx_2^2 > 0 \rightarrow$ CT

Chuyển

0/ Nhánh trên có $f(A_1) = f(A_2)$ và nhánh dưới có $f(B_1) = f(B_2)$

1/ Nhánh trên có $I = \frac{Nf}{Nj} = -\frac{1}{8}$, ngược với nhánh dưới có $I = \frac{Nf}{Nj} = \frac{1}{8}$

2/ Nên nhớ nó có thể thuận và ngược lại Max = -19 và Min = -7, trên 2 nhánh khác nhau, thế ra đây là Max, Min trên hai nhánh khác nhau, hãy xem giá trị hàm $f(x_1, x_2) = 3x_1 - 4x_2$ trên hai nhánh đối này: Thế vậy, ta sẽ tính giá trị của $f(x_1, x_2) = 3x_1 - 4x_2$ trên các nghiệm của của nghiệm cực trị trên hai nhánh bằng excel sau đây:

Đồ thị nhánh trên: $f_1 = \frac{1}{2} \sqrt{3 + x + \sqrt{x^2 + 14x + 61}}$

Đồ thị nhánh dưới: $f_2 = \frac{1}{2} \sqrt{3 + x - \sqrt{x^2 + 14x + 61}}$, do tìm x_2 , qua x_1 , từ phương trình:

$j(x_1, x_2) = 8x_1 x_2 + 16x_1 - 8x_2^2 + 24x_2 + 104 = 0$

$x_2 = \frac{1}{2} \sqrt{3 + x_1 + \sqrt{x_1^2 + 14x_1 + 61}}$			$x_2 = \frac{1}{2} \sqrt{3 + x_1 - \sqrt{x_1^2 + 14x_1 + 61}}$		
	Nhánh trên	f1 --> max		Nhánh dưới	f2 --> min
x	y=f1(x)	f=3x-4y=C	x	y=f2(x)	f=3x-4y=C
-8	-0.69722	-21.2111	-12	-7.54138	-5.83447
-7	-0.26795	-19.9282	-11	-6.64575	-6.41699
-6	0.302776	-19.2111	-10	-5.79129	-6.83485
-5	1	-19	-9	-5	-7
-4	1.791288	-19.1652	-8	-4.30278	-6.7889
-3	2.645751	-19.583	-7	-3.73205	-6.0718
-2	3.541381	-20.1655	-6	-3.30278	-4.7889

Ví dụ 14: Cho hàm $f(x_1, x_2) = 32x_1 + 7x_2$, với ràng buộc

$j(x_1, x_2) = -9x_1^2 - 6x_1 x_2 - x_2^2 + 40x_1 + 17x_2 - 49 = 0$ (parabol xiên). Tìm các cực trị và các giá trị hàm tổng.

$$\begin{aligned} \dot{i}(1) : L'_{x_1} &= 32 + l(-18x_1 - 6x_2 + 40) = 0 \\ L = f + lj, \quad (*) \dot{i}(2) : L'_{x_2} &= 7 + l(-6x_1 - 2x_2 + 17) = 0, \text{ chuyển về ôi (1) vài (2) (ta} \\ \dot{i}(3) : L'_l &= -9x_1^2 - 6x_1x_2 - x_2^2 + 40x_1 + 17x_2 - 49 = 0 \end{aligned}$$

coi $l \neq 0$, chia về với về hệ số λ , nên này ta làm như vì mẫu số coi hệ số khác 0, do ta coi hệ số giải số $(\vec{N}f, \vec{N}j) \perp (\vec{r}, \vec{r})$. Vậy khử $l \neq 0$ từ (1) vài (2) à $-3x_1 - x_2 + 12 = 0$, rồi thế vào (3) ta coi à $-11x_1 + 11 = 0 \Rightarrow x_1 = 1$, thế vào (3) ta coi phương trình bậc 2: $x_2^2 - 11x_2 = -18 = 0 \Rightarrow x_2 = 2, 9$.

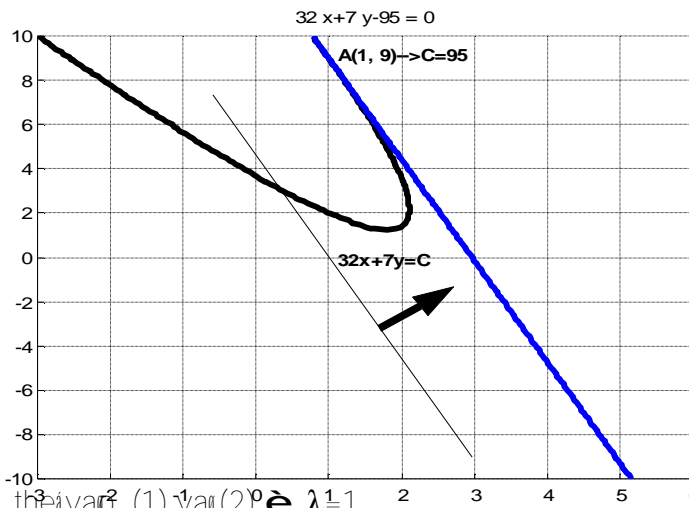

• Lấy $x_2 = 9, x_1 = 1$, thế vào (1) vài (2) à $\lambda = 1$,
 vậy coi nghiệm M $(x_1 = 1, x_2 = 9, l = 1)$, à $f(1, 9) = 32x_1 + 7x_2 = 95$

Vậy Ta xét: $H_2 = \begin{vmatrix} 0 & j'_{x_1} & j'_{x_2} \\ j'_{x_1} & L''_{x_1x_1} & L''_{x_1x_2} \\ j'_{x_2} & L''_{x_2x_1} & L''_{x_2x_2} \end{vmatrix} = \begin{vmatrix} 0 & -32 & -7 \\ -32 & -18 & -6 \\ -7 & -6 & -2 \end{vmatrix} = 242 > 0$, M là C.N.

• Lấy $x_2 = 2, x_1 = 1$ (à không thỏa $-3x_1 - x_2 + 12 = 0$), hay thế vào (1) à $32 + 10\lambda = 0$ à $\lambda = -32/10$,
 và thế λ vào (2) thì không thỏa, vì $\lambda = -1$, nên hệ (*) vô nghiệm.
 Vậy coi duy nhất một nghiệm mài thỏa: $(x_1 = 1, x_2 = 9, l = 1)$ thỏa $\vec{N}L = \vec{0}$, con nghiệm kia $(x_2 = 2, x_1 = 1)$ không thỏa $\vec{N}L = \vec{0}$.

Ví dụ 15: Cho hàm $f(x_1, x_2) = 9x_1 - 13x_2$, với ràng buộc

$j(x_1, x_2) = 10x_1^2 - 18x_1x_2 + 13x_2^2 + 12x_1 - 50x_2 + 69 = 0$ (ellip xiết). Tìm các cực trị vài các giá trị hàm tổng ồng.

$$\begin{aligned} \dot{i}(1) : L'_{x_1} &= 9 + l(20x_1 - 18x_2 + 12) = 0 \\ L = f + lj, \quad (*) \dot{i}(2) : L'_{x_2} &= -13 + l(-18x_1 + 26x_2 - 50) = 0 \\ \dot{i}(3) : L'_l &= 10x_1^2 - 18x_1x_2 + 13x_2^2 + 12x_1 - 50x_2 + 69 = 0 \end{aligned}$$

Có 2 điểm đồng: A(x₁ = 3, x₂ = 3, λ = 1/2), B(x₁ = 3, x₂ = 5, λ = -1/2)

- Điểm A(x₁ = 3, x₂ = 5, λ = 1/2). Giá trị tại: $f(x_1, x_2) = -38$

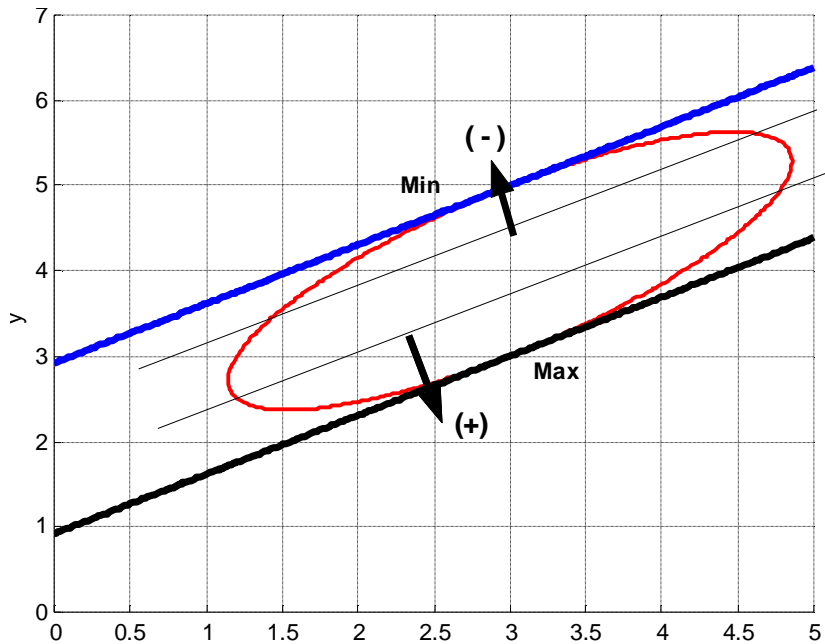

$$H_2 = \begin{array}{c|cc} 0 & j'_{x_1} & j'_{x_2} \\ \hline j'_{x_1} & L''_{x_1x_1} & L''_{x_1x_2} \\ j'_{x_2} & L''_{x_2x_1} & L''_{x_2x_2} \end{array} = \begin{array}{c|cc} x & & \\ \hline 0 & -18 & 26 \\ -18 & 10 & -9 \\ 26 & -9 & 13 \end{array} = -2548 < 0, \text{ à A là CT.}$$

- Điểm B(x₁ = 3, x₂ = 3, λ = -1/2). Giá trị tại: $f(x_1, x_2) = -12$

$$H_2 = \begin{array}{c|cc} 0 & j'_{x_1} & j'_{x_2} \\ \hline j'_{x_1} & L''_{x_1x_1} & L''_{x_1x_2} \\ j'_{x_2} & L''_{x_2x_1} & L''_{x_2x_2} \end{array} = \begin{array}{c|cc} & & \\ \hline 0 & 18 & -26 \\ 18 & -10 & 9 \\ -26 & 9 & -13 \end{array} = 2548 > 0, \text{ à B là CN.}$$

Ví dụ 16: Cho hàm $f(x_1, x_2) = -7x_1 + x_2 + 7 + x_1^2 - 2x_1x_2 + x_2^2$, với ràng buộc: $j(x_1, x_2) = x_1^2 - 2x_1x_2 + x_2^2 + x_1 + x_2 - 1 = 0$ (2 parabol xen). Tìm các giá trị và các giá trị hàm tổng cộng.

$$\text{i(1)}: L'_{x_1} = -7 + 2x_1 - 2x_2 + l(2x_1 - 2x_2 + 1) = 0$$

$$L = f + lj, \text{ (*) i(2)}: L'_{x_2} = 1 - 2x_1 + 2x_2 + l(-2x_1 + 2x_2 + 1) = 0,$$

$$\text{i(3)}: L'_l = x_1^2 - 2x_1x_2 + x_2^2 + x_1 + x_2 - 1 = 0$$

Giải (1) và (2): đặt $u = 2x_1 - 2x_2$ à khi λ ta có $u = 1$ à $2x_1 - 2x_2 = 1$ thế vào (3) giải ra ta có nghiệm tiếp xúc C(5/8, 1/8, λ = 3), $f(5/8, 1/8) = 3$ à min.
ta xét hình thoi :

$$H_2 = \begin{vmatrix} 0 & j'_{x_1} & j'_{x_2} \\ j'_{x_1} & L''_{x_1x_1} & L''_{x_1x_2} \\ j'_{x_2} & L''_{x_2x_1} & L''_{x_2x_2} \end{vmatrix} = \begin{vmatrix} 0 & 2 & 0 \\ 2 & 8 & -8 \\ 0 & -8 & 8 \end{vmatrix} = -32 < 0, \text{ à C là CT.}$$

Nghiệm lại trên hình vẽ ta có $f=f_1=9$, $f=f_2=3$, giá trị f càng lớn khi hướng của f càng nghiêng xuống phía $-\infty$ và luôn có $f_1(A)=f_1(B)$, chiều

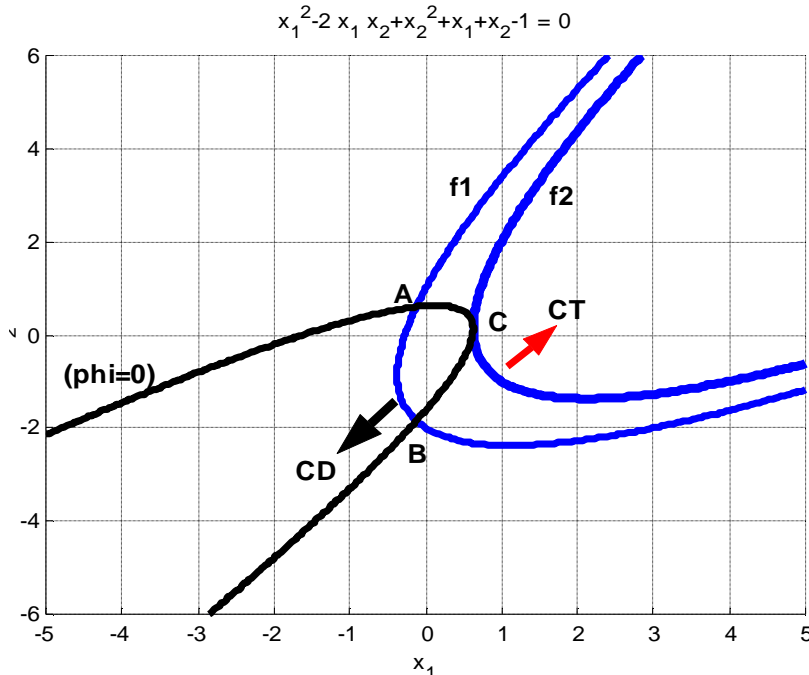

ngược lại f (làm f giảm) đạt min tại $C(5/8, 1/8, \lambda=3)$ à khi 2 parabol này tiếp xúc tại C .

Xét thêm một ví dụ nữa, những kết quả lại như công cụ của toàn chuyển nên phòng phải tính, nên giải các phương trình phi tuyến.

Ví dụ 17: Cho hàm $f(x_1, x_2) = x_1^2 + 13x_2 - 2x_1 - 4x_1x_2 + 4x_2^2 + 1$, với ràng buộc:

$$j(x_1, x_2) = 2x_1^2 - 2x_1x_2 + 5x_2^2 - 2x_1 + 24x_2 + 30 = 0. \text{ Tìm các cực trị và các giá trị hàm tổng cộng.}$$

$$2x_1^2 - 2x_1x_2 - 12x_1 + 5x_2^2 + 24x_2 + 30 = 0$$

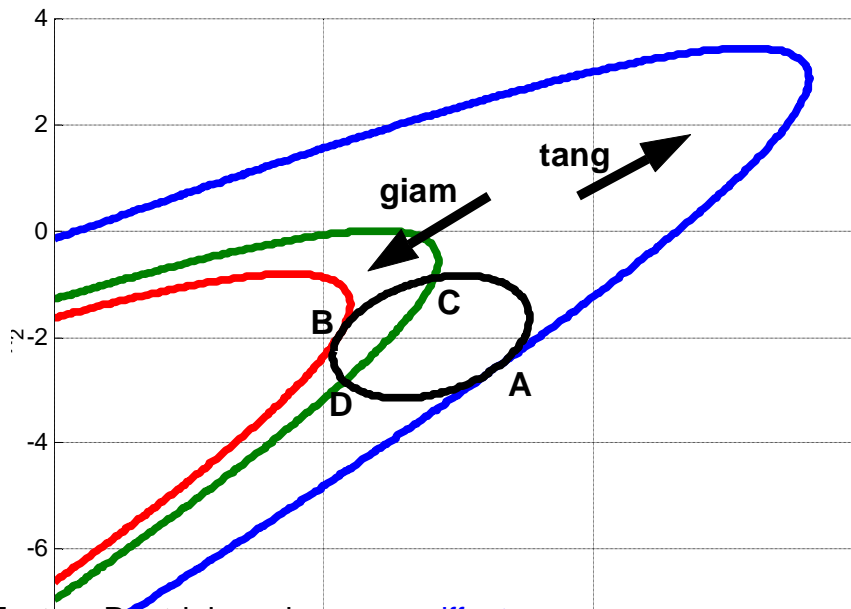

Kết quả: Hình parabol tăng $+\infty$ theo chiều mũi tên, làm giá trị f tăng, như hình vẽ, hai nghiệm tiếp xúc tại elip $j(x_1, x_2) = 0$ coi như làm $f(x_1, x_2)$ đạt cực trị lại (Hoặc phân PPT sẽ giải quyết vấn đề này)

A($x_1=3.195188210, x_2=-2.589062020$) à $f_{\max}= 31.06417536$

B($x_1=0.3023821985, x_2=-1.936393601$) à $f_{\min}= -7.34584169$

Hai giá trị tại 2 điểm C, D bằng nhau: $f(C)=f(D)= 0$.

BÀI 4: MỘT SỐ BÀI TOÁN CỰC TRÒ TRONG KINH TẾ

4.1 Bài toán cho xí nghiệp sản xuất nhiều sản phẩm trong nhiều kiện cạnh tranh hoàn hảo:

Xét một xí nghiệp sản xuất $n=2$ loại sản phẩm trong nhiều kiện cạnh tranh hoàn hảo (như sản xuất phải bán sản phẩm với giá do thị trường quyết định). Biết giá (Price) của các sản phẩm trên là P_1, P_2 và hàm tổng chi phí (Cost) xét trong một đơn vị thời gian là $C=C(Q_1, Q_2)$, là hàm tính theo năng lượng tiêu hao, trên hai mức sản lượng (Quantity) Q_1, Q_2 . Nên nói phải là bài 2 tổng hợp của Q_1, Q_2 . Tổng quát hàm chi phí là:

$C(Q) = C(Q_1, Q_2, \dots, Q_n) = Q^T A Q + B Q + const$, trong đó

$B, Q^T = [Q_1 \ Q_2 \ \dots \ Q_n] \in M_{1 \times n}$, $A \in M_{n \times n}$, $const \in R$, gồm các yếu tố chi phí liên quan đến năng lượng thì thuộc dạng toán phương $Q^T A Q$, vì thế nói thay nói của $C(Q)$ (tức hàm của nói) lại phụ thuộc trực tiếp vào biến Q . Ngoài ra còn có các yếu tố chi phí tuyến tính BQ theo sản lượng, và thêm hằng số $Const$ là chi phí ban đầu bỏ ra. Vì thế vậy chi phí là một loại quadric tổng quát trong R^n .

Bài toán là tìm mức sản lượng Q_1, Q_2 của các loại sản phẩm trên trong một đơn vị thời gian để xí nghiệp có lợi nhuận tối đa.

Giá P_1, P_2 là sản lượng của các loại sản phẩm mỗi sản xuất trong một đơn vị thời gian. Khi nói doanh thu (Revenue) sẽ là

$$R = P_1 Q_1 + P_2 Q_2.$$

Lợi nhuận (Profit) thu được: $\pi = R - C$.

$$\pi = P_1 Q_1 + P_2 Q_2 - C(Q_1, Q_2).$$

Mức sản lượng phải tìm là giá trị Q_1, Q_2 đồng thời làm π đạt cực đại.

Ví dụ: Giải một xí nghiệp sản xuất hai loại sản phẩm với giá

$P_1 = 10; P_2 = 10$. Hàm tổng chi phí

$$C = C(Q_1, Q_2) = 2Q_1^2 + Q_1 Q_2 + 2Q_2^2.$$

Tìm mức sản lượng Q_1, Q_2 để xí nghiệp có lợi nhuận tối đa.

Doanh thu của xí nghiệp là $R = P_1 Q_1 + P_2 Q_2 = 10Q_1 + 10Q_2$.

Lợi nhuận của xí nghiệp: $\pi = R - C =$

$$\pi = P_1 Q_1 + P_2 Q_2 - 2Q_1^2 - Q_1 Q_2 - 2Q_2^2.$$

Vậy $\pi = 10Q_1 + 10Q_2 - 2Q_1^2 - Q_1 Q_2 - 2Q_2^2$.

Ta tìm cực trị của π .

$$\begin{cases} \frac{\partial \pi}{\partial Q_1} = 0 \\ \frac{\partial \pi}{\partial Q_2} = 0 \end{cases} \Leftrightarrow \begin{cases} P_1 - 4Q_1 - Q_2 = 0 \\ P_2 - 4Q_2 - Q_1 = 0 \end{cases} \Leftrightarrow \begin{cases} 4Q_1 + Q_2 = P_1 \\ Q_1 + 4Q_2 = P_2 \end{cases}$$

$$\Leftrightarrow Q_1 = \frac{4P_1 - P_2}{15} = 2; Q_2 = \frac{4P_2 - P_1}{15} = 2, \quad \frac{\partial^2 \pi}{\partial^2 Q_1} = -4; \quad \frac{\partial^2 \pi}{\partial Q_1 \partial Q_2} = -1; \quad \frac{\partial^2 \pi}{\partial^2 Q_2} = -4,$$

Vậy ta có $\Delta = -4 < 0$ và $\Delta = AC - B^2 = 16 - 1 = 15 > 0$.

Suy ra π đạt cực đại tại điểm $Q_1 = 2, Q_2 = 2$. Vậy mức sản lượng máx nghiệp sản xuất nên có là $Q_1 = 2$ và $Q_2 = 2$.

Cách khác: Tính vi phân bậc 2: $d^2p = -4dQ_1^2 - 4dQ_2^2 + 2(-1)dQ_1dQ_2 =$

$$= -4 \left(dQ_1 + \frac{dQ_2}{4} \right)^2 - \frac{15}{4} dQ_2^2 < 0 \Rightarrow (Q_1 = 2 \text{ và } Q_2 = 2) \text{ C\N.}$$

4.2 Bài toán cho xí nghiệp sản xuất nhiều sản phẩm trong nhiều kiến sản xuất nội quyên.

Giải s\i một xí nghiệp sản xuất nội quyên $n=2$ loại sản phẩm. Biết hàm cầu của xí nghiệp về 2 loại sản phẩm trên một ñ\i và thời gian là

$$\begin{aligned} Q_{D1} &= D_1(p_1, p_2) \\ Q_{D2} &= D_2(p_1, p_2) \quad (p_1, p_2 \text{ là giá bán}) \end{aligned}$$

Thông ñ\i $i = 1, 2, p_i \uparrow \Rightarrow Q_{D_i} \downarrow$ hay ngược lại.

V\i hàm tổng chi phí của xí nghiệp: $C = C(Q_1, Q_2)$

Tìm mức sản lượng Q_1, Q_2 ñ\i xí nghiệp có ñ\i nhuận tối ñ\i.

Giải s\i Q_1, Q_2 là sản lượng của các loại sản phẩm máx nghiệp sản xuất trong một ñ\i và thời gian. Ñ\i bán hết các loại sản phẩm trên xí nghiệp phải bán v\i giá p_1, p_2 sao cho:

$$\begin{aligned} Q_{D1} &= Q_1 = D_1(p_1, p_2) \\ Q_{D2} &= Q_2 = D_2(p_1, p_2) \quad (\text{Do quy luật cầu}) \end{aligned}$$

T\i ñ\i tìm ra ñ\i p_1, p_2 theo Q_1, Q_2 . khi ñ\i doanh thu của xí nghiệp là

$$R = p_1 Q_1 + p_2 Q_2$$

Ñ\i nhuận (Profit) của xí nghiệp là $\pi = R - C$,

mức sản lượng tìm ra ñ\i Q_1, Q_2 phải tìm là giá ñ\i Q_1, Q_2 ñ\ing sao cho p ñ\i cực ñ\i.

V\i dụ:

L\i $Q_{D1} = 40 - 2p_1 + p_2; Q_{D2} = 15 + p_1 - p_2$ và hàm tổng chi phí trong một ñ\i và thời gian là $C = C(Q_1, Q_2) = Q_1^2 + Q_1 Q_2 + Q_2^2$. tìm mức sản lượng ñ\i xí nghiệp có ñ\i nhuận tối ñ\i.

L\i luận ñ\i trên ta ñ\i ñ\i hệ ñ\ing trình.

$$\begin{aligned} Q_{D1} &= 40 - 2p_1 + p_2 \\ Q_{D2} &= 15 + p_1 - p_2 \end{aligned}$$

Giải hệ ñ\i ñ\i:

$$p_1 = 55 - Q_1 - Q_2; \quad p_2 = 70 - Q_1 - 2Q_2$$

Doanh thu của xí nghiệp là

$$R = p_1 Q_1 + p_2 Q_2 = (55 - Q_1 - Q_2) Q_1 + (70 - Q_1 - 2Q_2) Q_2$$

Ñ\i nhuận (Profit) của xí nghiệp là $\pi = R - C =$

$$= (55 - Q_1 - Q_2) Q_1 + (70 - Q_1 - 2Q_2) Q_2 - (Q_1^2 + Q_1 Q_2 + Q_2^2) =$$

Nội công Ôn thi cao học, TS.GVC Nguyen Phu Vinh
 $= -2Q_1^2 - 3Q_2^2 - 3Q_1Q_2 + 55Q_1 + 70Q_2$

Ta tìm điều kiện cực trị của π :

$$\begin{cases} \frac{\partial \pi}{\partial Q_1} = 0 \\ \frac{\partial \pi}{\partial Q_2} = 0 \end{cases} \Leftrightarrow \begin{cases} -4Q_1 - 3Q_2 + 55 = 0 \\ -6Q_2 - 3Q_1 + 70 = 0 \end{cases} \Leftrightarrow \begin{cases} 4Q_1 + 3Q_2 = 55 \\ 3Q_1 + 6Q_2 = 70 \end{cases}$$

$$\Leftrightarrow \begin{cases} Q_1 = 8 \\ Q_2 = \frac{23}{3} \end{cases}, \text{ với } \frac{\partial^2 \pi}{\partial Q_1^2} = -4; \quad \frac{\partial^2 \pi}{\partial Q_2^2} = -6; \quad \frac{\partial^2 \pi}{\partial Q_1 \partial Q_2} = -3.$$

Vậy $A = -4$; $B = -3$; $C = -6$

$$\begin{cases} A = -4 < 0 \\ \Delta = AC - B^2 = 24 - 9 = 15 > 0 \end{cases} \Rightarrow \pi \text{ đạt cực trị tại } (Q_1, Q_2) = (8, 23/3).$$

Vậy mức sản lượng (Q_1, Q_2) mà xí nghiệp sản xuất nội công lợi nhuận tối đa là $(8, 23/3)$.

Check khác: Tính vi phân bậc 2: $d^2p = -4dQ_1^2 - 6dQ_2^2 + 2(-3)dQ_1dQ_2 =$
 $= -6 \left(dQ_2 + \frac{dQ_1}{2} \right)^2 - \frac{5}{2}dQ_1^2 < 0 \Rightarrow (Q_1, Q_2) = (8, 23/3) \text{ CN.}$

4.3 Bài toán ngoài tiêu dùng:

Giải bài toán ngoài tiêu dùng hình dung một số tiền là B để mua sắm $n=2$ loại hàng. Biết rằng giá của các loại hàng là $p_1; p_2$, hàm hữu dụng cho $n=2$ loại hàng trên: $u = u(x, y)$, trong đó x, y là số lượng hàng thứ nhất, thứ hai tổng cộng mà người tiêu dùng mua. Hãy xác định số lượng hàng mà người tiêu dùng sẽ mua, sao cho giá trị sử dụng lớn nhất.

Ta phải tìm cực trị hàm số $u = u(x, y)$ với nhiều điều kiện: $p_1x + p_2y = B$.

Này là bài toán tìm cực trị có nhiều điều kiện.

Ví dụ: $u(x, y) = \sqrt{(x+2)(y+1)}$ với $p_1=4$; $p_2=6$; $B=200$

Ta tìm cực trị của hàm $u = \sqrt{(x+2)(y+1)}$ với nhiều điều kiện:

$$\varphi(x, y) = 4x + 6y - 200 = 0$$

Tìm nghiệm đúng (x_0, y_0) với số λ thỏa hệ phương trình:

$$\begin{cases} \frac{\partial u}{\partial x} + \lambda \frac{\partial \varphi}{\partial x} = 0 \\ \frac{\partial u}{\partial y} + \lambda \frac{\partial \varphi}{\partial y} = 0 \\ j(x, y) = 0 \end{cases} \Leftrightarrow \begin{cases} \frac{1}{2} \frac{y+1}{\sqrt{(x+2)(y+1)}} + \lambda 4 = 0 \\ \frac{1}{2} \frac{x+2}{\sqrt{(x+2)(y+1)}} + \lambda 6 = 0 \\ 4x + 6y - 200 = 0 \end{cases}$$

giải hệ phương trình: $x_0 = \frac{99}{4}$; $y_0 = \frac{101}{6}$; $\lambda = \frac{-1}{4\sqrt{6}}$. $\Rightarrow u = \frac{107}{\sqrt{24}}$

Xét hàm Lagrange: $L(x, y) = u(x, y) + \lambda \varphi(x, y) = \sqrt{(x+2)(y+1)} - \frac{1}{4\sqrt{6}}(4x+6y-200)$.

tính toán: $A = \frac{\partial^2 L}{\partial x^2} = -\frac{(y+1)^2}{4(\sqrt{(x+2)(y+1)})^3} = -\frac{1}{4} \left(\frac{\sqrt{y+1}}{\sqrt{(x+2)^3}} \right)$

$B = \frac{\partial^2 L}{\partial x \partial y} = \frac{1}{4} \frac{1}{\sqrt{(x+2)(y+1)}}$; $C = \frac{\partial^2 L}{\partial y^2} = -\frac{1}{4} \frac{\sqrt{x+2}}{\sqrt{(y+1)^3}}$

$A = -\frac{1}{428} \sqrt{\frac{32}{3}} = -\frac{\sqrt{6}}{312}$; $C = -\frac{\sqrt{54}}{428} = -\frac{3\sqrt{6}}{428}$; $B = \frac{\sqrt{24}}{428} = \frac{\sqrt{6}}{214}$

$d^2L = -\frac{1}{428} \sqrt{\frac{32}{3}} dx^2 + 2 \frac{1}{428} \sqrt{24} dx dy - \frac{1}{428} \sqrt{54} dy^2$

dx, dy thoả $d\phi = 0 \Leftrightarrow 4dx + 6dy = 0 \Leftrightarrow dy = -2/3 dx$
 $\Rightarrow d^2L < 0 \Rightarrow u$ đạt cực đại

Cách khác 1: Viết lại dưới dạng vi phân:

$d^2L = -\frac{3\sqrt{6}}{428} \left(dy - \frac{\sqrt{6}}{18} dx \right)^2 - \frac{23\sqrt{6}}{7704} dx^2 < 0 \Rightarrow u$ đạt cực đại

Cách khác 2: $\frac{4(x+2)+6(y+1)}{2} \geq \sqrt{4(x+2) \cdot 6(y+1)} = \sqrt{24u}$

$107 = \frac{(4x+6y-200)+214}{2} = \frac{4(x+2)+6(y+1)}{2} \geq \sqrt{24u} \Leftrightarrow \frac{107}{\sqrt{24}} \geq u$

và xảy ra khi $4(x+2) = 6(y+1) \Rightarrow x = \frac{99}{4}, y = \frac{101}{6}$

Cách khác 3: Có thể giải bằng hình học, sinh viên tự giải.

Cách khác 4: Dùng định thức xét dấu: $n=2, m=1$, xét một định thức:

$$H_2 = \begin{vmatrix} 0 & j'_x & j'_y \\ j'_x & a_{11} & a_{12} \\ j'_y & a_{21} & a_{22} \end{vmatrix} = \begin{vmatrix} 0 & 4 & 6 \\ 4 & -\frac{\sqrt{6}}{321} & \frac{\sqrt{6}}{214} \\ 6 & \frac{\sqrt{6}}{214} & -\frac{3\sqrt{6}}{428} \end{vmatrix} = \frac{48\sqrt{6}}{107} > 0 \Rightarrow \text{CN}$$

4.4 Bài toán tìm giá trị lớn nhất sao cho chi phí sản xuất bé nhất.

Giải bài toán tìm giá trị lớn nhất $Q = Q(x,y)$ có thể giải bằng cách lập hàm riêng nên cấp 2 liên tục và $\frac{\partial Q}{\partial x} > 0; \frac{\partial Q}{\partial y} > 0$. Nên

giải của bài toán tìm giá trị lớn nhất có thể tìm được tại các biên của miền (x,y) nếu sản xuất ra Q sản phẩm với tổng chi phí bé nhất.

Mô hình của bài toán là

Tìm (x_0, y_0) để $C = p_1x + p_2y$ nhỏ nhất với điều kiện

$Q(x,y) = Q$. Ta phải tìm giá trị nhỏ nhất của hàm

$C = C(x,y) = p_1x + p_2y$ thoả điều kiện: $\phi(x,y) = Q(x,y) - Q = 0$.

Như vậy bài toán tìm giá trị lớn nhất có thể giải bằng cách giải.

Ví dụ 1: Cho $Q(x,y) = 10\sqrt{xy}$; $P_1 = 10$; $P_2 = 15$; $Q = 20$

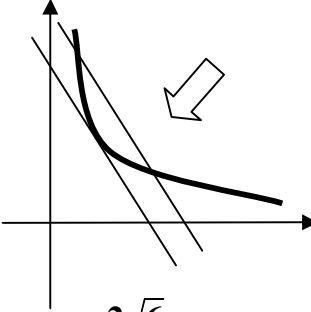
$$\begin{cases} \frac{\partial C}{\partial x} + \lambda \frac{\partial j}{\partial x} = 0 \\ \frac{\partial C}{\partial y} + \lambda \frac{\partial j}{\partial y} = 0 \\ j(x,y) = 10\sqrt{xy} - 20 = 0 \end{cases} \Leftrightarrow \begin{cases} 10 + \lambda 5\sqrt{\frac{y}{x}} = 0 \\ 15 + \lambda 5\sqrt{\frac{x}{y}} = 0 \\ \sqrt{xy} = 2 \end{cases}$$

Giải hệ tìm nghiệm (chỉ lấy nghiệm dương): $x_0 = \sqrt{6}, y_0 = \frac{2\sqrt{6}}{3}, \lambda = -\sqrt{6}$.

Xét hàm Lagrange:

$$L(x,y) = C(x,y) + \lambda \phi(x,y) = 10x + 15y - \sqrt{6}(10\sqrt{xy} - 20)$$

$$\frac{\partial^2 L}{\partial x^2} = \frac{5\sqrt{6}}{2} \cdot \frac{1}{x} \sqrt{\frac{y}{x}}; \quad \frac{\partial^2 L}{\partial x \partial y} = \frac{-5\sqrt{6}}{2} \cdot \frac{1}{\sqrt{xy}}; \quad \frac{\partial^2 L}{\partial y^2} = \frac{5\sqrt{6}}{2} \cdot \frac{1}{y} \sqrt{\frac{x}{y}}$$

$$\Rightarrow A = \frac{5\sqrt{6}}{2} \cdot \frac{1}{\sqrt{6}} \sqrt{\frac{2\sqrt{6}/3}{\sqrt{6}}} = \frac{5}{2} \sqrt{\frac{2}{3}} = \frac{5\sqrt{6}}{6}; \quad B = \frac{-5\sqrt{6}}{2} \cdot \frac{1}{2} = \frac{-5\sqrt{6}}{4}$$

$$C = \frac{5\sqrt{6}}{2} \cdot \frac{3}{2\sqrt{6}} \sqrt{\frac{3}{2}} = \frac{15}{4} \sqrt{\frac{3}{2}} = \frac{15\sqrt{6}}{8}$$

vậy $\Delta = AC - B^2 = \frac{75}{8} - \frac{150}{16} = 0 \Rightarrow L(x,y)$ đạt cực tiểu ?? (phải sai)

Cách khác: Viết lại dưới dạng vi phân:

$$d^2L = \frac{5}{2} \sqrt{\frac{2}{3}} dx^2 + \frac{15}{4} \sqrt{\frac{3}{2}} dy^2 - \frac{5}{2} \sqrt{6} dx dy, \text{ sau một phép tính toán, ta có}$$

$$d^2L = \frac{15}{8} \sqrt{6} \left(dy - \frac{2}{3} dx \right)^2 > 0 \Rightarrow L(x,y) \text{ đạt cực tiểu?}.$$

Thật ra ta có thể nữa vì hàm một biến nếu

khác sai, nếu thấy thời số $L(x,y)$ đạt cực tiểu. Có thể thấy rõ nếu lấy qua ý nghĩa hình học của bài toán nhờ hình vẽ ta còn có thể thấy nếu kết quả này qua BNT Cauchy:

$$\frac{10x + 15y}{2} \geq \sqrt{10x \times 15y} = \sqrt{150} \sqrt{xy} = 2\sqrt{150} \Rightarrow 10x + 15y \geq 4\sqrt{150}$$

BNT chỉ xảy ra dấu bằng khi $10x = 15y \Leftrightarrow 2x = 3y \Rightarrow x = \sqrt{6}, y = \frac{2\sqrt{6}}{3}$

Nhận xét: Nếu lại bài toán có dạng vi phân bậc 2 toán phòng lại suy biến nghĩa lại

$$|H| = 0 \Leftrightarrow \Delta = AC - B^2 = \frac{75}{8} - \frac{150}{16} = 0, \text{ những nghiệm vẫn lại nghiệm cực trị nhờ nhận xét ôi trên.}$$

Cách khác: Dùng định thức xét dấu: $n=2, m=1$, chỉ xét một định thức:

$$H_2 = \begin{vmatrix} 0 & \frac{\partial g}{\partial x_1} & \frac{\partial g}{\partial x_2} \\ \frac{\partial g}{\partial x_1} & a_{11} & a_{12} \\ \frac{\partial g}{\partial x_2} & a_{21} & a_{22} \end{vmatrix} = \begin{vmatrix} 0 & \frac{10}{\sqrt{6}} & \frac{15}{\sqrt{6}} \\ \frac{10}{\sqrt{6}} & \frac{5\sqrt{6}}{6} & \frac{-5\sqrt{6}}{4} \\ \frac{15}{\sqrt{6}} & \frac{-5\sqrt{6}}{4} & \frac{15\sqrt{6}}{8} \end{vmatrix} = -306.18 < 0 \Rightarrow \text{CT.}$$

20 Nội công Ôn thi cao học, TS.GVC Nguyễn Phú Vinh

Ví dụ 2: Nội thi cao học kinh tế 5/2007.

Dùng phương pháp Lagrange tìm lượng lao động L (Labor) và vốn K (Capital), nếu có thể hàm chi phí C (Cost), $C = L + 0.01K$, $K > 0$, $L > 0$, với ràng buộc về hàm sản xuất Cobb-Douglas: $Q = \sqrt{LK} = 20$.

Giải:

$$f(L, K, l) = L + 0.01K + l(\sqrt{LK} - 20), \quad g(L, K) = \sqrt{LK} - 20 = 0$$

$$f'_L = 1 + l \frac{K}{2\sqrt{LK}} = 0, \quad f'_K = 0.01 + l \frac{L}{2\sqrt{LK}} = 0, \quad f'_l = \sqrt{LK} - 20 = 0$$

$$\Rightarrow 100 = \frac{1}{0.01} = \frac{K}{L} \Rightarrow K = 100L,$$

$$\text{thế vào } \sqrt{LK} = 20 \Rightarrow \sqrt{L \times 100L} = 20 \Leftrightarrow L = 2, K = 200, l = -0.2$$

vì $K > 0$, $L > 0$, nên ta không lấy nghiệm âm.

$$f''_{LL} = -\frac{1}{4} l K^2 (LK)^{-3/2}, \quad f''_{KK} = -\frac{1}{4} l L^2 (LK)^{-3/2}$$

$$f''_{LK} = -\frac{1}{4} l KL (LK)^{-3/2} + \frac{1}{2} l \sqrt{KL}, \quad f''_{ll} = 0,$$

$$f''_{Ll} = \frac{K}{2\sqrt{LK}}, \quad f''_{Kl} = \frac{L}{2\sqrt{LK}}, \quad g'_L = K^{1/2} \frac{1}{2} L^{-1/2} = \frac{1}{2} \sqrt{\frac{K}{L}}, \quad g'_K = \frac{1}{2} \sqrt{\frac{L}{K}}$$

thế giá trị $L=2$, $K=200$, $l = -0.2$

$f''_{LL} = 0.25$, $f''_{KK} = 0.000025$, $f''_{LK} = -0.0025$. Thế vào ma trận Hessian:

$$H_2 = \begin{vmatrix} 0 & \frac{\partial g}{\partial L} & \frac{\partial g}{\partial K} \\ \frac{\partial g}{\partial L} & a_{11} & a_{12} \\ \frac{\partial g}{\partial K} & a_{21} & a_{22} \end{vmatrix} = \begin{vmatrix} 0 & 5 & 0.05 \\ 5 & 0.25 & -0.0025 \\ 0.05 & -0.0025 & 0.000025 \end{vmatrix} = -0.0025 < 0 \Rightarrow \text{CT.}$$

Ta có thể dùng vi phân bậc 2:

$$d^2 f = f''_{LL} dL^2 + 2f''_{LK} dL dK + f''_{KK} dK^2 = 0.25(dL - 0.01dK)^2 > 0 \Rightarrow \text{CT.}$$

4.5 Công ty có nhiều thị trường tách biệt.

Phần này tổng quát hơn phần 4.1 và 4.2 ở trên.

Một công ty sản xuất một hoặc nhiều loại sản phẩm, tiêu thụ trên 3 thị trường riêng biệt. các hàm cầu (Demand) về sản lượng (Quantity) theo mức giá (Price) tổng cộng trên 3 thị trường

$$Q_{D_1} = Q_1(P) = D_1(P_1, P_2, P_3), \quad Q_{D_2} = Q_2(P) = D_2(P_1, P_2, P_3), \quad Q_{D_3} = Q_3(P) = D_3(P_1, P_2, P_3),$$

Thông thường với $i = 1, 2, 3$, $P_i \uparrow \Rightarrow Q_{D_i}(P) \downarrow$ hay ngược lại.

Nội công Ôn thi cao học, TS.GVC Nguyen Phu Vinh
 Hàm chi phí $C=C(Q)$, với $Q=Q_1+Q_2+Q_3$. Thông thường $C=C(Q)$ là hàm bậc 2 của Q , hay là một **đẳng toán phương đồng** tổng quát theo 3 biến sản lượng: Q_1, Q_2, Q_3 như

$$C(Q) = C(Q_1, Q_2, \dots, Q_n) = Q^T A Q + B Q + const$$

• Tìm số lượng sản phẩm (Q_1, Q_2, Q_3) , cung cấp cho tổng thị trường để lợi nhuận cao nhất doanh thu (Revenue):

$$R_1(Q_1) = P_1(Q_1) \times Q_1, \quad R_2(Q_2) = P_2(Q_2) \times Q_2, \quad R_3(Q_3) = P_3(Q_3) \times Q_3$$

Lợi nhuận (Profit): $p = R - C = R_1(Q_1) + R_2(Q_2) + R_3(Q_3) - C(Q)$

trong nội doanh thu: $R = \sum_{i=1}^3 R_i(Q_i) = R_1(Q_1) + R_2(Q_2) + R_3(Q_3)$

• Vì P_i luôn trái dấu với Q_i , vẽ hình thối $R_i = P_i Q_i = -Q_i^2$ và $C(Q) = Q^T A Q > 0$ nên

$$p = R - C = -Q_i^2 - Q^T A Q \text{ có dạng elliptic } -xQ_1^2 - yQ_2^2 - zQ_3^2 + A \rightarrow \max = A \text{ với } x, y, z, A > 0 : \text{ luôn } \rightarrow \max$$

Ta nhìn nghĩa thêm một số khái niệm trong toán kinh tế như sau:

• Biến tể chi phí MC (Marginal Cost): $MC = C'_Q$ (hàm riêng của chi phí C theo biến sản lượng Q).

• Biến tể doanh thu MR (Marginal Revenue): $MR = R'_Q$ (hàm riêng của doanh thu theo biến sản lượng Q).

• Nội co dẫn: $e_{Q(P)} = \frac{\frac{\Delta Q}{Q}}{\frac{\Delta P}{P}} = \frac{\Delta Q}{\Delta P} \frac{P}{Q} \xrightarrow{\Delta P \rightarrow 0} Q'_P \frac{P}{Q}$. trong nội hàm $Q = Q(P)$. Vậy $e_{Q(P)} = Q'_P \frac{P}{Q}$

Nếu khi tại mức giá P, nếu ta thay đổi 1% mức giá thì sản lượng cầu Q thay đổi theo chiều hướng tăng hay giảm như vậy nội co dẫn $e_{Q(P)}\%$ đồng hay âm.

Ví dụ: tại mức giá P nào đó và sau khi tính ta có $e_{Q(P)} = -5$, nghĩa là nếu ta tăng thêm 1% mức giá thì sản lượng cầu Q sẽ giảm 5%. Ngược lại nếu ta giảm thêm 1% mức giá thì sản lượng cầu Q sẽ tăng 5%.

Ví dụ 0: Một công ty bán một loại sản phẩm với hàm cầu: $Q_D = D(P) = 200 - 50P$, tổng chi phí là $C(Q) = Q + 10$, trong nội Q là sản lượng, P là mức giá

- a/ Hãy xác định hàm lợi nhuận và tìm Q để công ty đạt lợi nhuận tối đa.
- b/ Tính chi phí biến tể MC, và doanh thu biến tể MR, so sánh giữa chúng.
- c/ Tính nội co dẫn của Q theo P tại $P=3.6$. Nếu tại mức giá $P=3.6$ này, công ty muốn tăng mức giá thêm 1%, thì sản lượng cầu tăng hay giảm bao nhiêu phần trăm.

Giải:

a/ Ta có $P = 4 - 0.02Q, \implies R = QP = -0.02Q^2 + 4Q$,
 $p = R - C = -0.02Q^2 + 3Q - 10, \implies p'_Q = -0.04Q + 3 = 0 \implies Q = 75$,
 $p''_Q = -0.04 < 0$, vậy lợi nhuận p đạt cực đại tại $Q=75$ sản lượng.

b/ Với $C(Q) = Q + 10 \implies MC = C'_Q = 1$. Với $R = QP = -0.02Q^2 + 4Q$

22 Nội công Ôn thi cao học, TS.GVC Nguyễn Phú Vinh

$\implies MR = R'_Q = -0.04Q + 4$, khi $Q=75$ thì $MR=1$, lúc này $MC=MR$.

c/ Tại $P=3.6$, $e_{Q(P)} = Q'_P \frac{P}{Q} = -50 \frac{P}{200 - 50P} = -50 \frac{3.6}{200 - 50 \times 3.6} = -9$

nhìn khi tại mức giá $P=3.6$, nếu ta tăng mức giá thêm 1%, thì sản lượng cầu Q sẽ giảm 9%.

Ví dụ 1: Một xí nghiệp sản xuất nội quần 2 mặt hàng với các chỉ tiêu sau:

$$\begin{cases} Q_{D1} = Q_1 = -2P_1 + 1P_2 + 800 \\ Q_{D2} = Q_2 = 1P_1 - 3P_2 + 900 \end{cases}, \text{ với } Q = Q_1 + Q_2, \text{ chi phí:}$$

$C(Q) = 320Q_1 + 250Q_2 + 300$, tìm sản lượng nội quần nhằm lợi nhuận tối đa.

Giải:

Từ hệ trên, giải ra: $P_1 = 660 - \frac{3Q_1}{5} - \frac{Q_2}{5}$, $P_2 = 520 - \frac{Q_1}{5} - \frac{2Q_2}{5}$

với $p = P_1Q_1 + P_2Q_2 - (320Q_1 + 250Q_2 + 300) =$

$$= \left[660 - \frac{3Q_1}{5} - \frac{Q_2}{5} \right] Q_1 + \left[520 - \frac{Q_1}{5} - \frac{2Q_2}{5} \right] Q_2 - [320Q_1 + 250Q_2 + 300]$$

$$= 340Q_1 - \frac{3}{5}Q_1^2 - \frac{2}{5}Q_1Q_2 + 270Q_2 - \frac{2}{5}Q_2^2 - 300$$

(đang eliptic $-xQ_1^2 - yQ_2^2 + A \rightarrow \max = A$ với $x, y, A > 0$: luôn à max.)

$$\begin{cases} p'_{Q_1} = \frac{-6}{5}Q_1 - \frac{2}{5}Q_2 + 340 = 0 \Leftrightarrow \frac{6}{5}Q_1 + \frac{2}{5}Q_2 = 340 \\ p'_{Q_2} = \frac{-2}{5}Q_1 - \frac{4}{5}Q_2 + 270 = 0 \Leftrightarrow \frac{2}{5}Q_1 + \frac{4}{5}Q_2 = 270 \end{cases} \Leftrightarrow Q_1 = 205,$$

$Q_2 = 235$, kiểm tra vòng: $\begin{vmatrix} A & B \\ B & C \end{vmatrix} = \frac{24 - 4}{25} > 0$ và $A = \frac{-6}{5} < 0$, nên CN

Ví dụ 2: Giải hệ trên với: $Q_{D1} = D_1(P_1) = 80 - \frac{P_1}{2}$,

$$Q_{D2} = D_2(P_2) = 80 - \frac{P_2}{3}, \quad Q_{D3} = D_3(P_3) = 80 - \frac{P_3}{4}, \quad Q = Q_1 + Q_2 + Q_3$$

Chi phí: $C(Q) = Q^2 + 10Q + 30$, chi phí này chính là một biểu diễn quadric tổng quát trong R^3 nhờ hai phân tích ban đầu (vừa có dạng toán phẳng, vừa có dạng bậc nhất tuyến tính, vừa có hàng số ban đầu).

Giải:

Nhận thấy: với $i = \overline{1, 2, 3}$, $P_i \uparrow \Rightarrow Q_{D_i} \downarrow$ hay ngược lại.

Ta có: $P_1 = 160 - 2Q_1$, $P_2 = 240 - 3Q_2$, $P_3 = 320 - 4Q_3$,

$\implies R_1(Q_1) = P_1(Q_1)Q_1 = (160 - 2Q_1)Q_1$

$\implies R_2(Q_2) = P_2(Q_2)Q_2 = (240 - 3Q_2)Q_2$

$\implies R_3(Q_3) = P_3(Q_3)Q_3 = (320 - 4Q_3)Q_3$

với $Q = Q_1 + Q_2 + Q_3$

$p = R_1(Q_1) + R_2(Q_2) + R_3(Q_3) - C(Q) = R_1 + R_2 + R_3 - Q^2 - 10Q - 30$

Chuyến $(Q^2 + 10Q + 30)'_{Q_i} = 2QQ'_{Q_i} + 10Q'_{Q_i} = 2Q \times 1 + 10 \times 1 = 2Q + 10$

$$\nabla p = \mathbf{0} \Leftrightarrow \begin{cases} p'_{Q_1} = 0 \\ p'_{Q_2} = 0 \\ p'_{Q_3} = 0 \end{cases} \Leftrightarrow \begin{cases} 160 - 4Q_1 = 2Q + 10 = 2(Q_1 + Q_2 + Q_3) + 10 \\ 240 - 6Q_2 = 2Q + 10 = 2(Q_1 + Q_2 + Q_3) + 10 \\ 320 - 8Q_3 = 2Q + 10 = 2(Q_1 + Q_2 + Q_3) + 10 \end{cases}$$

$$\Leftrightarrow \begin{cases} 3Q_1 + Q_2 + Q_3 = 75 \\ Q_1 + 4Q_2 + Q_3 = 115 \\ Q_1 + Q_2 + 5Q_3 = 155 \end{cases} \Leftrightarrow \begin{cases} Q_1 = 10 \\ Q_2 = 20 \\ Q_3 = 25 \end{cases} \text{ . Xét hàm bậc 2:}$$

$p''_{Q_1Q_1} = -6, p''_{Q_2Q_2} = -8, p''_{Q_3Q_3} = -10, p''_{Q_1Q_2} = p''_{Q_1Q_3} = p''_{Q_2Q_3} = -2$

$$H = \begin{bmatrix} -6 & -2 & -2 \\ -2 & -8 & -2 \\ -2 & -2 & -10 \end{bmatrix}, \text{ coi } H_1 = -6, H_2 = \begin{vmatrix} -6 & -2 \\ -2 & -8 \end{vmatrix} = 44 > 0,$$

$$H_3 = \begin{vmatrix} -6 & -2 & -2 \\ -2 & -8 & -2 \\ -2 & -2 & -10 \end{vmatrix} = -2^3 \begin{vmatrix} 3 & 1 & 1 \\ 1 & 4 & 1 \\ 1 & 1 & 5 \end{vmatrix} = -8 \times 50 < 0, \text{ nên } p \text{ CN}$$

Vậy cần số lượng $Q_1 = 10$, tổng òng giải là $P_1 = 160 - 2Q_1 = 140$

Vậy cần số lượng $Q_2 = 20$, tổng òng giải là $P_2 = 240 - 3Q_2 = 180$

Vậy cần số lượng $Q_3 = 25$, tổng òng giải là $P_3 = 320 - 4Q_3 = 220$

Cách khác: Viết lại dưới dạng vi phân:

$$\begin{aligned} d^2p &= -6dQ_1^2 - 8dQ_2^2 - 10dQ_3^2 - 4dQ_1dQ_2 - 4dQ_1dQ_3 - 4dQ_2dQ_3 = \\ &= -10 \left(dQ_3 + \frac{dQ_2 + dQ_1}{5} \right)^2 - \frac{38}{5} \left(dQ_2 + \frac{4dQ_1}{19} \right)^2 - \frac{100}{19} dQ_1^2 < 0 \end{aligned}$$

Nên p CN tại $(Q_1 = 10, Q_2 = 20, Q_3 = 25)$.

Ví dụ 3: Cùng với giải thuyết nhõ trên với:

$$Q_{D1} = Q_1 = \boxed{-3P_1} + P_2 + 0P_3 + 130,$$

$$Q_{D2} = Q_2 = 2P_1 \boxed{-7P_2} + P_3 + 220$$

$$Q_{D3} = Q_3 = 0P_1 + P_2 \boxed{-5P_3} + 215. \text{ Chi phí: } C(Q) = Q^2 - 10Q + 30,$$

Giải:

Nhận thấy: với $i = \overline{1, 2, 3}, P_i \uparrow \Rightarrow Q_{D_i} \downarrow$ hay ngược lại.

$$p = R - C = P_1Q_1 + P_2Q_2 + P_3Q_3 - (Q^2 - 10Q + 30)$$

Ta coi thế giải theo P_1, P_2, P_3 , rồi chuyển về Q_1, Q_2, Q_3

$$Q = Q_1 + Q_2 + Q_3 = -P_1 - 5P_2 - 4P_3 + 565$$

$$Q = Q_1 + Q_2 + Q_3 \Rightarrow Q'_{P_1} = Q'_{1,P_1} + Q'_{2,P_1} + Q'_{3,P_1} = -3 + 2 + 0 = -1,$$

$$\bullet p'_{P_1} = (P_1 Q'_{1,P_1} + Q_1) + P_2 Q'_{2,P_1} + P_3 Q'_{3,P_1} - (2QQ'_{P_1} - 10Q'_{P_1}) =$$

$$(-6P_1 + P_2 + 130) + 2P_2 + 0P_3 - 2(-P_1 - 5P_2 - 4P_3 + 565)(-1) + 10(-1)$$

$$= (-6P_1 + P_2 + 130) + 2P_2 + 2(-P_1 - 5P_2 - 4P_3 + 565) - 10$$

$$p'_{P_1} = (-8P_1 - 7P_2 - 8P_3 + 1250) = 0, \text{ tổng tòi:}$$

$$\bullet p'_{P_2} = P_1 Q'_{1,P_2} + (P_2 Q'_{2,P_2} + Q_2) + P_3 Q'_{3,P_2} - (2QQ'_{P_2} - 10Q'_{P_2}) =$$

$$Q'_{P_2} = Q'_{1,P_2} + Q'_{2,P_2} + Q'_{3,P_2} = 1 - 7 + 1 = -5,$$

$$p'_{P_2} = (-7P_1 - 64P_2 - 38P_3 + 5820) = 0, \text{ tổng tòi:}$$

$$\bullet p'_{P_3} = P_1 Q'_{1,P_3} + P_2 Q'_{2,P_3} + (P_3 Q'_{3,P_3} + Q_3) - (2QQ'_{P_3} - 10Q'_{P_3}) =$$

$$Q'_{P_3} = Q'_{1,P_3} + Q'_{2,P_3} + Q'_{3,P_3} = 0 + 1 - 5 = -4,$$

$$p'_{P_3} = (-8P_1 - 38P_2 - 42P_3 + 4695) = 0, \text{ bấm máy ta có}$$

$$\text{giải ra: } P_1 = \frac{229115}{4027}, P_2 = \frac{215590}{4027}, P_3 = \frac{422925}{8054}, \text{ thế vào ta có}$$

$$Q_1 = \frac{51755}{4027}, Q_2 = \frac{93005}{8054}, Q_3 = \frac{48165}{8054}. \text{ Xét nào hàm bậc 2:}$$

$$p''_{P_1 P_1} = -8, p''_{P_2 P_2} = -64, p''_{P_3 P_3} = -42,$$

$$p''_{P_1 P_2} = -7, p''_{P_1 P_3} = -8, p''_{P_2 P_3} = -38, \text{ vậy ma trận Hess:}$$

$$H = \begin{bmatrix} -8 & -7 & -8 \\ -7 & -64 & -38 \\ -8 & -38 & -42 \end{bmatrix}, \text{ có } H_1 = -8 < 0, H_2 = \begin{vmatrix} -8 & -7 \\ -7 & -64 \end{vmatrix} > 0,$$

$$H_3 = \begin{vmatrix} -8 & -7 & -8 \\ -7 & -64 & -38 \\ -8 & -38 & -42 \end{vmatrix} = -5566 < 0, \text{ nên } p \text{ C\N}$$

Chương 2: TÍCH PHẦN BỒI 2 (KEIP)

BÀI 1: BÀI TOÁN MÔI NÀU

1.1 Bài toán môi nàu :

Ta nhòu lại rằng, tích phần xác ñình hay tích phần ñơn phát xuất từ bài toán tính diện tích và tích phần kẹp lại xuất phát từ bài toán tính thể tích nhò sau :

Cán tính thể tích của hình còi nàu phẳng là miền $D \subset Oxy$, ñồng sinh song song với trục oz, mặt trên là mặt cong xác ñình bởi hàm

$z = z(x,y)$, với $M(x,y) \in D$. Ta chia miền D thành n phần, diện tích mỗi phần là $\Delta(S_i)$, có thể tích còi diện tích này

$\Delta(S_i) \ni M_i(x_i, y_i)$, vậy cái thể tích là :

$$V_n = \sum_{i=1}^n (\Delta S_i) f(M_i) = \sum_{i=1}^n (\Delta S_i) f(x_i, y_i)$$

$$V = \lim_{\max d_i \rightarrow 0} V_n, \text{ với } d_i = \text{đĩa}(\Delta S_i) = \text{bán kính của } \Delta S_i$$

chú ý: $\max d_i \rightarrow 0 \Rightarrow n \rightarrow \infty$

1.2 Ñịnh nghĩa :

Giới hạn trên nếu tồn tại hữu hạn (không phụ thuộc vào cách chia miền D) ñược gọi là tích phân kép của hàm $z = f(x,y)$ trên miền D, khi ñó ta ñặt tích phân trên miền D và ký hiệu ñó là

$$\iint_D f(x,y) dx dy$$

Nhận xét :

1) Theo ñịnh nghĩa nếu $f(x,y) = 1 \forall (x,y) \in D$ thì $\iint_D 1 dx dy = S(D)$ (diện tích miền D).

2) $f(x,y) > 0$, liên tục $\forall (x,y) \in D$ thì $\iint_D f(x,y) dx dy = V(D)$ là thể tích hình trụ có các ñông sinh song song với Oz, hai ñáy giới hạn bởi $z = 0, z = f(x,y)$.

1.3 Tính chất của tích phân kép :

Các tính chất của tích phân kép cũng giống như tính chất của tích phân xác ñịnh.

Tính chất 1 : f liên tục trong D thì f khả tích trên D

Tính chất 2 : có tính tuyến tính

$$\iint_D (f + g) dx dy = \iint_D f dx dy + \iint_D g dx dy$$

$$\iint_D K f dx dy = K \iint_D f dx dy, K \in \mathbb{R}$$

Tính chất 3 : nếu $D = D_1 \cup D_2$ và $D_1 \cap D_2 = \emptyset$ thì

$$\iint_D f = \iint_{D_1} f + \iint_{D_2} f$$

BAÏ 2: PHÖÔNG PHÁP TÍNH TÍCH PHÂN KÉP

2.1 Trong hệ trục Descartes.

q Miền D là hình chữ nhật :

$$D = \{(x,y) : a \leq x \leq b, c \leq y \leq d\} = [a,b] \times [c,d]$$

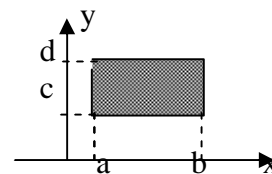

$$\begin{aligned} \iint_D f(x,y) dx dy &= \int_c^d \left(\int_a^b f(x,y) dx \right) dy = \\ &= \int_a^b \left(\int_c^d f(x,y) dy \right) dx \end{aligned}$$

Vậy với miền là hình chữ nhật ta có thể hoán vị căn.

Ví dụ : $D = [0,1] \times [1,2]$

$$I = \iint_D (x^2 + y^2) dx dy = \int_0^1 \left(\int_1^2 (x^2 + y^2) dy \right) dx$$

$$= \int_0^1 \left(x^2 y + \frac{y^3}{3} \right) \Big|_1^2 dx = \int_0^1 \left(x^2 + \frac{7}{3} \right) dx = \frac{8}{3}, \text{ hoặc}$$

$$I = \int_1^2 \int_0^1 (x^2 + y^2) dx dy = \int_1^2 \left(\frac{x^3}{3} + xy^2 \right) \Big|_0^1 dy = \int_1^2 \left(\frac{1}{3} + y^2 \right) dy = \frac{y}{3} + \frac{y^3}{3} \Big|_1^2 = \frac{8}{3}$$

q Miền D là miền bất kỳ:

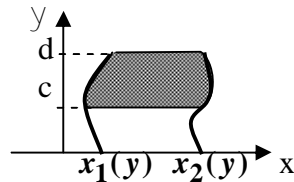
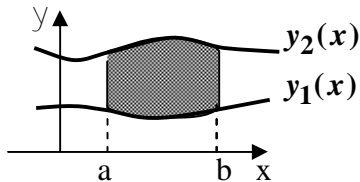

- $D = \{ (x,y) : a \leq x \leq b, y_1(x) \leq y \leq y_2(x) \} = [a,b] \times [y_1(x), y_2(x)]$

$$\iint_D f(x,y) dx dy = \int_a^b dx \int_{y_1(x)}^{y_2(x)} f(x,y) dy$$

- $D = \{ (x,y) : c \leq y \leq d, x_1(y) \leq x \leq x_2(y) \} = [x_1(y), x_2(y)] \times [c,d]$

$$\iint_D f(x,y) dx dy = \int_c^d dy \int_{x_1(y)}^{x_2(y)} f(x,y) dx$$

• Nếu D là miền phức tạp thì phải phân D ra thành những miền đơn giản nhỏ trên

Ví dụ 1: tính $I = \iint_D \frac{x^2}{y^2} dx dy$

$$D = D_1 \cup D_2$$

Với D giới hạn bởi 3 đường sau: $x = 2$, $y = \frac{1}{x}$, $y = x$

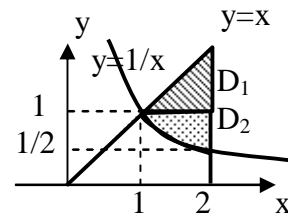

cách 1: $I = \int_1^2 dx \int_{\frac{1}{x}}^x \frac{x^2}{y^2} dy = \frac{9}{4}$

cách 2: $I = \iint_{D_1} + \iint_{D_2}$ vì $D = D_1 \cup D_2$ và $D_1 \cap D_2 = \emptyset$

$$\iint_{D_1} = \int_{y=1}^{y=2} dy \int_{x=y}^{x=2} \frac{x^2}{y^2} dx = \frac{-8}{3y} - \frac{y^2}{6} \Big|_1^2 = \frac{5}{6}$$

$$\iint_{D_2} = \int_{\frac{1}{2}}^1 dy \int_{x=\frac{1}{y}}^{x=2} \frac{x^2}{y^2} dx = \frac{-8}{3y} + \frac{1}{12} y^{-4} \Big|_{\frac{1}{2}}^1 = \frac{8}{3} - \frac{15}{12}$$

Þ $I = \frac{5}{6} + \frac{8}{3} - \frac{15}{12} = \frac{9}{4}$

Ví dụ 2: Tính $I = \iint_D xy dx dy$,

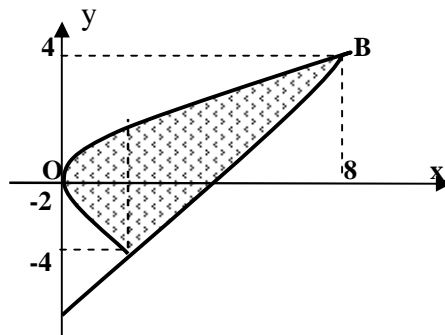

D giới hạn bởi

2 đường $y = x - 4$ và $y^2 = 2x$,

Tính giao điểm ta có:

giao điểm : A(2,-2), B(8,4)

$$I = \int_{-2}^4 \int_{x=y^2/2}^{x=y+4} xy dx dy = \int_{-2}^4 \left(y \frac{x^2}{2} \right) dy = \frac{1}{2} \left(\frac{y^4}{4} + \frac{8}{3} y^3 + 8y^2 - \frac{y^6}{24} \right) \Big|_{-2}^4 = 90$$

Caich 2: nói cần danh cho bài nói coi nhỏ bài tập.

Ví dụ 3: Tính thể tích khối, nói giới hạn bởi các mặt $z = 4 - x - y$ và $z \geq 0, y = x^2, y \leq 1$.

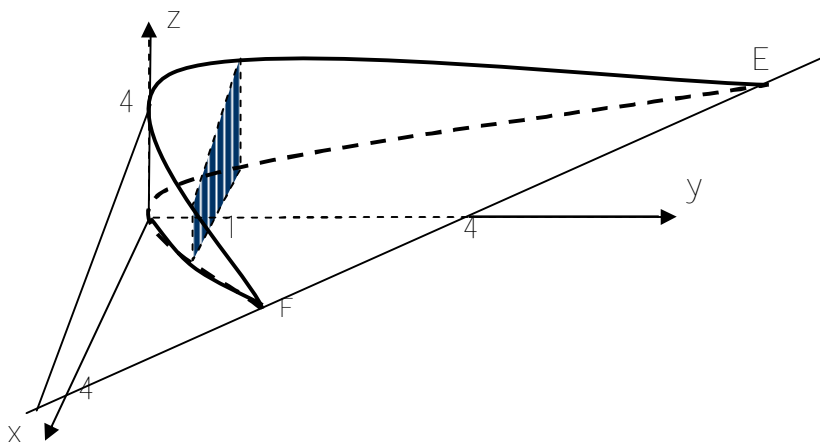

$$V_2 = \int_D \int (4 - x - y) dx dy = \int_{y=0}^1 \int_{x=-\sqrt{y}}^{x=\sqrt{y}} (4 - x - y) dx dy = \int_{y=0}^1 (8\sqrt{y} - 2y^{\frac{3}{2}}) dy = \frac{68}{15}$$

Caich 2: Nói cần khác: $V_2 = \int_{x=-1}^1 \int_{y=x^2}^{y=2} (4 - x - y) dy dx = \frac{68}{15}$

Ví dụ 7: Tính hai tích phân: $I = \int_D x dx dy$

$J = \int_D x^2 dx dy$ D là tam giác có các đỉnh là

A(2;3), B(7;2), C(4;5).

Giải: Xem hình

$$I_1 = \int_{x=2}^4 \int_{y=-x+9}^{y=x+1} x dx dy = \left(\frac{2}{5} x^3 - \frac{6}{5} x^2 \right) \Big|_{x=2}^4 = 8$$

$$I_2 = \int_{x=4}^7 \int_{y=-x+9}^{y=-x+17/5} x dx dy = \left(-\frac{4}{5} x^3 + \frac{14}{5} x^2 \right) \Big|_{x=4}^7 = 18$$

Vậy $I = 8 + 18 = 26$

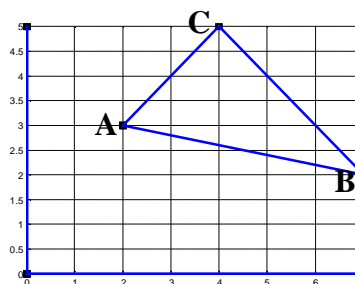

28 Nội công Ôn thi cao học, TS.GVC Nguyễn Phú Vinh

Cách 2: Từ 2 biểu thức I, J muốn tính, nội chính là momen tĩnh, momen quán tính của tam giác n/v

trục Oy. Nên ở đây ta có thể áp dụng công thức:
$$\iint_D x dx dy = S_{Oy} = \frac{1}{6} \sum_{i=1}^{i=3} (x_i y_{i+1} - x_{i+1} y_i) (x_i + x_{i+1})$$

TT	1	2	3	4
x	2	7	4	2
y	3	2	5	3

Xem cách bấm máy nhanh Vinacal-570MS (cung tác giá) cho công thức trên, ta có

$$I = \iint_D x dx dy = \frac{1}{6} 156 = 26, \text{ tổng tới: } \iint_D y dx dy = \frac{1}{6} 120 = 20.$$

Tính $J = \iint_D x^2 dx dy$ bằng cách tách 2 tích phân:

$$J_1 = \int_{x=2}^{x=4} \int_{y=-\frac{x}{5} + \frac{17}{5}}^{y=x+1} x^2 dx dy = \int_{x=2}^{x=4} x^2 \left(\frac{6x-12}{5} \right) dx = \frac{136}{5}$$

$$J_2 = \int_{x=4}^{x=7} \int_{y=-\frac{x}{5} + \frac{17}{5}}^{y=-x+9} x^2 dx dy = \int_{x=4}^{x=7} x^2 \left(\frac{-4x+28}{5} \right) dx = \frac{459}{5} \Rightarrow J = \frac{136}{5} + \frac{459}{5} =$$

= 119

Cách 2: Nội công thức momen quán tính:

$$J = \iint_D x^2 dx dy = J_{Oy} = \frac{1}{12} \sum_{i=1}^{i=n} (x_i y_{i+1} - x_{i+1} y_i) \left[\frac{1}{3} (x_i + x_{i+1})^3 - x_i x_{i+1} (x_i + x_{i+1}) \right]$$

Bấm máy tổng trên: $J_{Oy} = \frac{1}{12} 1428 = 119$, tổng tới: $J_{Ox} = \frac{1}{12} 828 = 69$ c

Phần 2:

Ma trận + Hệ phương trình, Nồng độ, KGVT.

CHƯƠNG 1
MA TRẬN-HỆ PHƯƠNG TRÌNH TUYẾN TÍNH
BÀI 1: MA TRẬN

1.1 Nồng độ:

Một ma trận $m \times n$ là một bảng chữ nhật gồm $m \times n$ phần tử nhỏ sau:

$$A = \begin{bmatrix} a_{11} & a_{12} \dots a_{1n} \\ a_{21} & a_{22} \dots a_{2n} \\ \dots & \dots \\ a_{m1} & a_{m2} \dots a_{mn} \end{bmatrix} \in M_{m,n}(\mathbb{R})$$

Ta coi các ký hiệu: $A = [a_{ij}] \quad i = 1, \dots, m, \quad j = 1, \dots, n$

- Hai ma trận A và B bằng nhau, ghi là $A = B$, nếu chúng có cùng dạng kích thước và các phần tử tương ứng bằng nhau.
- Trong trường hợp $m=n$ gọi là ma trận vuông, và nếu trong ma trận vuông mà có tất cả các phần tử đều bằng 0, ngoài trừ các phần tử trên đường chéo chính bằng 1, thì ta gọi nó là ma trận đơn vị.
- Ma trận chuyển vị A^T hoặc xây dựng từ ma trận A, bằng cách đổi hàng thành cột của A.

$$I_n = \begin{bmatrix} 1 & 0 & 0 & 0 \\ 0 & 1 & 0 & 0 \\ \dots & \dots & \dots & \dots \\ 0 & 0 & 0 & 1 \end{bmatrix}, \quad A^T = \begin{bmatrix} a_{11} & a_{21} \dots a_{m1} \\ a_{12} & a_{22} \dots a_{m2} \\ \dots & \dots \\ a_{1n} & a_{2n} \dots a_{m,n} \end{bmatrix} \in M_{n,m}(\mathbb{R})$$

- Ma trận tam giác trên, dưới:

$$\begin{bmatrix} a_{11} & a_{12} & a_{13} & \dots & a_{1n} \\ 0 & a_{22} & a_{23} & \dots & a_{2n} \\ 0 & 0 & a_{33} & \dots & a_{3n} \\ \dots & \dots & \dots & \dots & \dots \\ 0 & 0 & 0 & \dots & a_{nn} \end{bmatrix}, \quad \begin{bmatrix} a_{11} & 0 & 0 & \dots & 0 \\ a_{21} & a_{22} & 0 & \dots & 0 \\ a_{31} & a_{32} & a_{33} & \dots & 0 \\ \dots & \dots & \dots & \dots & \dots \\ a_{n1} & a_{n2} & a_{n3} & \dots & a_{nn} \end{bmatrix}$$

Ví dụ 1: Tìm x, y, z, w sao cho: $\begin{bmatrix} x+y & 2z+w \\ x-y & z-w \end{bmatrix} = \begin{bmatrix} 3 & 5 \\ 1 & 4 \end{bmatrix}$

Ta có hệ phương trình:

$$x + y = 3; \quad x - y = 1; \quad 2z + w = 5; \quad z - w = 4$$

Nghiệm của hệ là $x = 2, y = 1, z = 3, w = -1$.

Ví dụ 2: hiển nhiên ta có $(A^T)^T = A$

1.2 Các phép toán trên hai số ma trận:

Cho $A, B, C, 0 \in M_{m,n}, \alpha, \beta \in \mathbb{R}$

- Cộng: $C = A + B \Leftrightarrow [c_{ij}] = [a_{ij}] + [b_{ij}]$
- Nhân với hằng số: $\alpha A = [\alpha a_{ij}] \in M_{m,n}, \alpha \in \mathbb{R}$.
- Vectơ của ma trận vuông $A \in M_n, \text{tr}(A) = \sum_{i=1}^n a_{ii}$

Ta coi các tính chất sau:

- (I) $(A + B) + C = A + (B + C)$
- (II) $A + 0 = A$
- (III) $A + (-A) = 0$
- (IV) $A + B = B + A$
- (V) $\alpha(A + B) = \alpha A + \alpha B$
- (VI) $(\alpha + \beta)A = \alpha A + \beta A$
- (VII) $(\alpha \cdot \beta)A = \alpha(\beta A)$
- (VIII) $1 \cdot A = A$

Vậy tập các ma trận $\in M_{m,n}(R)$ coi là số thực, là một KGVT trên R .

- Nhân ma trận với ma trận:

Giả sử $[a_{ij}]$ và $[b_{ij}]$ là các ma trận sao cho số cột của A thì bằng số dòng của B nghĩa là $A_{m,p}$ và $B_{p,n}$. Khi nội tích của ma trận A và B , ghi là AB là ma trận $m \times n$ mà số hàng c_{ij} thu được bằng cách nhân với tổng vectơ dòng i của A với vectơ cột j của B , cụ thể

$$c_{ij} = a_{i1}b_{1j} + a_{i2}b_{2j} + \dots + a_{ip}b_{pj} = \sum_{k=1}^p a_{ik}b_{kj}$$

Sơ đồ nhân ma trận:

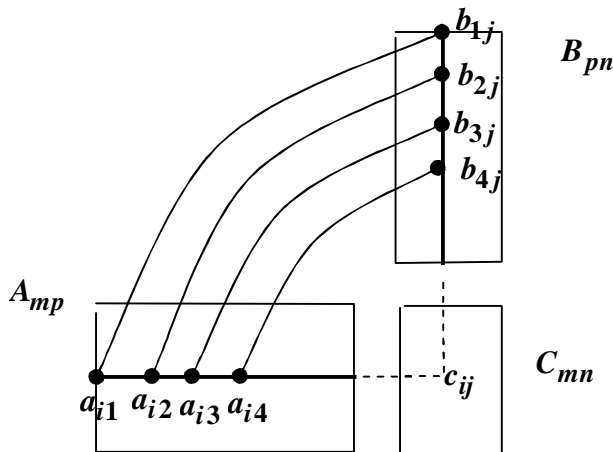

Ví dụ 1: Sơ đồ nhân ba ma trận:

$[A(2,2) * B(2,3)] * C(3,2) = D(2,2)$ nhờ hình bên dưới:

$$A = \begin{bmatrix} 1 & -1 \\ 2 & 1 \end{bmatrix}, B = \begin{bmatrix} 1 & 1 & -1 \\ 2 & -1 & 1 \end{bmatrix}, C = \begin{bmatrix} 0 & 2 \\ 1 & 1 \\ -1 & -1 \end{bmatrix}$$

				0	2
		1	1	-1	1
		2	-1	1	-1
1	-1	-1	2	-2	4
2	1	4	1	-1	2

ma trận cuối $D(2,2) = \begin{bmatrix} 4 & 2 \\ 2 & 10 \end{bmatrix}$.

Nguyễn Công Ôn thi cao học, TS.GVC Nguyễn Phú Vinh

Ta coi thể viết ngoài mai Pascal tích 3 ma trận

$[A(m,n) * B(n,p)] * C(p,q) = D(m,q)$ như sau:

Khai báo dimension $A(m,n)$, $B(n,p)$, $C(p,q)$, $D(m,q)$

for $i = \overline{1, m}$ do begin

for $j = \overline{1, q}$ do begin

$D(i,j) = 0;$

for $k = \overline{1, p}$ do begin

for $kk = \overline{1, n}$ do begin

$D(i,j) = D(i,j) + A(i, kk) * B(kk, k) * C(k, j);$

end

end

end

end

$$\text{Ví dụ 2: } C = \begin{bmatrix} 1 & 0 \\ 0 & 0 \end{bmatrix} \neq 0, D = \begin{bmatrix} 0 & 0 \\ 1 & 0 \end{bmatrix} \neq 0 \Rightarrow CD = 0 = \begin{bmatrix} 0 & 0 \\ 0 & 0 \end{bmatrix}, DC = \begin{bmatrix} 0 & 0 \\ 1 & 0 \end{bmatrix}$$

Tôi này ta thấy rằng, trong ma trận nếu coi $CD=0$ (C=0 hay D=0).

$$\text{Ví dụ khác: } C = \begin{bmatrix} 0 & 0 & 2 \\ 0 & -2 & 1 \\ 0 & 1 & -1 \end{bmatrix} \neq 0, D = \begin{bmatrix} 1 & 2 & 4 \\ 0 & 0 & 0 \\ 0 & 0 & 0 \end{bmatrix} \neq 0 \Rightarrow CD = \begin{bmatrix} 0 & 0 & 0 \\ 0 & 0 & 0 \\ 0 & 0 & 0 \end{bmatrix}$$

Ví dụ 3: Nào biết nhân 2 ma trận hàng vector, kết quả là số thực:

$$\begin{bmatrix} h_1 & h_2 & L & h_n \end{bmatrix} \begin{bmatrix} c_1 \\ c_2 \\ L \\ c_n \end{bmatrix} = h_1 c_1 + h_2 c_2 + h_3 c_3 + L + h_n c_n \in R$$

giống như tích vô hướng chính tác nào biết ôi lớp 12 phải không.

Tính chất tích ma trận:

1/ $A I_n = I_n A$ với $A \in M_{n,n}$, $I_n \in M_{n,n}$ (ma trận đơn vị cấp n)

2/ $A(BC) = (AB)C$

3/ $A(B+C) = AB+AC$, $(B+C)A = BA+CA$

4/ Tổng quát ta không coi $AB=BA$.

Ví dụ 4: Lại ví dụ trên nếu kiểm tra số nào nhân $A(BC)$

$$A = \begin{bmatrix} 1 & -1 \\ 2 & 1 \end{bmatrix}, B = \begin{bmatrix} 1 & 1 & -1 \\ 2 & -1 & 1 \end{bmatrix}, C = \begin{bmatrix} 0 & 2 \\ 1 & 1 \\ -1 & -1 \end{bmatrix},$$

	0	2
	1	1
	-1	-1
1	1	-1
2	-1	1
1	-1	4
2	1	2
2	1	2
2	1	10

ma trận cuối $A(BC) = D(2,2) = \begin{bmatrix} 4 & 2 \\ 2 & 10 \end{bmatrix}$ so sánh với ví dụ 1.

• Lưu ý thêm ma trận: $A \in M_n(\mathbb{R})$, ta ký hiệu như sau:

$$A^0 = I, \quad A^1 = A, \quad A^2 = AA, \quad A^m = A^{m-1}A.$$

Ví dụ 5: $A = \begin{bmatrix} 0 & 1 & 0 \\ 0 & 0 & 1 \\ 0 & 0 & 0 \end{bmatrix}, \quad A^2 = \begin{bmatrix} 0 & 0 & 1 \\ 0 & 0 & 0 \\ 0 & 0 & 0 \end{bmatrix}, \quad A^3 = \begin{bmatrix} 0 & 0 & 0 \\ 0 & 0 & 0 \\ 0 & 0 & 0 \end{bmatrix} = 0$

Ví dụ 6: Cho ma trận A vuông cấp 2007 mà phần tử ở dòng thứ i là $(-1)^i i$, thì phần tử ở ô dòng 2 cột 3 của A^2 là

$$\begin{aligned} 2 \text{ ở } (-1)^i i &= 2 \sum_{i=1}^{2007} (-1+2) + (-3+4) - \dots - (-2005+2006) - 2007 \\ &= 2 \sum_{i=1}^{2006} (-1) - 2007 = -2008 \end{aligned}$$

Nhận xét Giả sử $A, B \in M_n(\mathbb{R})$, và giao hoán nhau, nghĩa là $AB=BA$. Khi đó

1/ $(AB)^m = A^m B^m$.

2/ $A^m - B^m = (A-B)(A^{m-1} + A^{m-2}B + A^{m-3}B^2 + \dots + B^{m-1})$.

3/ $(A+B)^m = \sum_{i=0}^{i=m} C_m^i A^{m-i} B^i$. $C_m^i = \frac{m!}{i!(m-i)!}$

Nhận xét A^T là ma trận nghịch đảo của A bằng cách nối dòng thành cột và: $A \in M_{m,n}(\mathbb{R})$, và $A^T \in M_{n,m}(\mathbb{R})$. Ta có các tính chất sau:

i/ $(A^T)^T = A$.

ii/ $(A+B)^T = A^T + B^T$.

iii/ $(AB)^T = B^T A^T$.

BÀI 2: HỆ PHƯƠNG TRÌNH TUYẾN TÍNH

2.1 Nhận xét:

Hệ phương trình tuyến tính là hệ phương trình có dạng tổng quát ($m \neq n$):

$$(1) \begin{cases} a_{11}x_1 + a_{12}x_2 + \dots + a_{1n}x_n = b_1 \\ a_{21}x_1 + a_{22}x_2 + \dots + a_{2n}x_n = b_2 \\ \dots \\ a_{m1}x_1 + a_{m2}x_2 + \dots + a_{mn}x_n = b_m \end{cases} \Leftrightarrow A_{m \times n} \cdot x = b$$

Trong đó

$$(2) \quad A_{m \times n} = \begin{bmatrix} a_{11} & a_{12} & \dots & a_{1n} \\ a_{21} & a_{22} & \dots & a_{2n} \\ \vdots & \vdots & \ddots & \vdots \\ a_{m1} & a_{m2} & \dots & a_{mn} \end{bmatrix} \text{ là ma trận hệ số của (1),}$$

$$x_{n \times 1} = \begin{bmatrix} x_1 \\ x_2 \\ \vdots \\ x_n \end{bmatrix}; \quad b_{m \times 1} = \begin{bmatrix} b_1 \\ b_2 \\ \vdots \\ b_m \end{bmatrix}$$

$$(3) \quad A_{m \times (n+1)} = \left[\begin{array}{ccc|c} a_{11} & \dots & a_{1n} & b_1 \\ \vdots & \ddots & \vdots & \vdots \\ a_{m1} & \dots & a_{mn} & b_m \end{array} \right] = [A | b] = [A'],$$

là ma trận mở rộng của hệ (1).

Đây nay coi là phương trình tuyến tính, n ẩn số x_1, \dots, x_n .

Hệ này gọi là thuận nhất nếu các hằng số b_1, \dots, b_m tất cả bằng 0.

2.2 Nghiệm của hệ phương trình tuyến tính:

- Bộ $(x_1, x_2, x_3, \dots, x_n)$ gọi là nghiệm nếu chúng thỏa mãn hệ (1). Giải hệ (1) là tìm tất cả bộ nghiệm trên.
- Hai hệ phương trình tuyến tính gọi là tổng đồng nếu chúng cùng chung một tập nghiệm.
- Chui y hệ thuận nhất luôn có ít nhất một nghiệm tầm thường là $(0, 0, \dots, 0)$.

2.3 Các phép biến đổi sơ cấp (PBÑSC) trên dòng của ma trận:

Phép biến đổi sơ cấp trên dòng (PBÑSC) của ma trận gồm:

- 1/ Đổi chỗ 2 dòng cho nhau.
- 2/ Nhân một dòng với một hệ số khác không.
- 3/ Cộng vào một dòng với một dòng khác sau khi nhân với một hằng số

$A \in M_{m,n}(R)$. Một PBÑSC e trên ma trận A thì được ma trận A' , ta ký hiệu $A \xrightarrow{e} A'$.

Nhận xét: Nếu e là PBÑSC biến A thành A' , thì cũng coi PBÑSC e' để sao cho $A' \xrightarrow{e'} A$.

- Định nghĩa $A, B \in M_{m,n}(R)$ được gọi là tổng đồng dòng, khi A có thể từ B qua hữu hạn một số PBÑSC. Lúc này ta ký hiệu $A \sim B$.
- Định nghĩa Một ma trận vuông S được gọi là ma trận sơ cấp khi có một PBÑSC sao cho $I \xrightarrow{e} S$. Khi này ta viết $S = e(I)$.

Ví dụ 1: $S = \begin{bmatrix} 1 & 0 & 2 \\ 0 & 1 & 0 \\ 0 & 0 & 1 \end{bmatrix}$ là ma trận sơ cấp vì $I \xrightarrow{d_1+2d_3} S$

- Định nghĩa $A \in M_{m,n}(R)$ (không cần vuông). e là một PBÑSC. Khi này $A \xrightarrow{e} A' \in M_{m,n}$ và $I_m \xrightarrow{e} S \in M_{m \times m}$ thì: $A' = SA$.

Ví dụ 2: $A = \begin{bmatrix} 1 & 1 & 2 \\ 4 & 3 & 2 \\ 1 & 2 & 3 \end{bmatrix}, A \xrightarrow{d_1+2d_3} A' = \begin{bmatrix} 3 & 5 & 8 \\ 4 & 3 & 2 \\ 1 & 2 & 3 \end{bmatrix}$

$$S_1 = \begin{bmatrix} 1 & 0 & 2 \\ 0 & 1 & 0 \\ 0 & 0 & 1 \end{bmatrix} \text{ là ma trận sơ cấp vì } I \xrightarrow{d_1+2d_3} S_1$$

$$A' = \begin{bmatrix} 3 & 5 & 8 \\ 4 & 3 & 2 \\ 1 & 2 & 3 \end{bmatrix} = S_1 A = \begin{bmatrix} 1 & 0 & 2 \\ 0 & 1 & 0 \\ 0 & 0 & 1 \end{bmatrix} \begin{bmatrix} 1 & 1 & 2 \\ 4 & 3 & 2 \\ 1 & 2 & 3 \end{bmatrix}. \text{ Tiếp tục, hoán vị dòng 2, 3:}$$

$$A' = \begin{bmatrix} 3 & 5 & 8 \\ 4 & 3 & 2 \\ 1 & 2 & 3 \end{bmatrix} \xrightarrow{d_2 \leftrightarrow d_3} A'' = \begin{bmatrix} 3 & 5 & 8 \\ 1 & 2 & 3 \\ 4 & 3 & 2 \end{bmatrix}, I \xrightarrow{d_2 \leftrightarrow d_3} S_2$$

$$S_2 = \begin{bmatrix} 1 & 0 & 0 \\ 0 & 0 & 1 \\ 0 & 1 & 0 \end{bmatrix}. \text{ Vậy } A'' = \begin{bmatrix} 1 & 0 & 0 \\ 0 & 0 & 1 \\ 0 & 1 & 0 \end{bmatrix} \begin{bmatrix} 1 & 0 & 2 \\ 0 & 1 & 0 \\ 0 & 0 & 1 \end{bmatrix} \begin{bmatrix} 1 & 1 & 2 \\ 4 & 3 & 2 \\ 1 & 2 & 3 \end{bmatrix} = S_2 S_1 A$$

Ví dụ 3: $A = \begin{bmatrix} 1 & 1 & 2 \\ 1 & 2 & 3 \end{bmatrix}, A \xrightarrow{d_1+2d_3} A' = \begin{bmatrix} 3 & 5 & 8 \\ 1 & 2 & 3 \end{bmatrix}$

$$S_1 = \begin{bmatrix} 1 & 2 \\ 0 & 1 \end{bmatrix} \text{ là ma trận sơ cấp vì } I \xrightarrow{d_1+2d_3} S_1. \text{ Hãy thử lại:}$$

$$A' = \begin{bmatrix} 3 & 5 & 8 \\ 1 & 2 & 3 \end{bmatrix} = S_1 A = \begin{bmatrix} 1 & 2 \\ 0 & 1 \end{bmatrix} \begin{bmatrix} 1 & 1 & 2 \\ 1 & 2 & 3 \end{bmatrix}$$

• Hệ quả 1 $A, B \in M_{m,n}(R)$. $A \sim B$ khi và chỉ khi tồn tại các ma trận sơ cấp $S_1, S_2, S_3, \dots, S_k$ cấp m sao cho: $B = S_k S_{k-1} \dots S_2 S_1 A$

$$\text{Do } A \xrightarrow{e_1} A_1 \xrightarrow{e_2} A_2 \xrightarrow{e_3} A_3 \dots \xrightarrow{e_k} A_k = B$$

ta có $A_1 = S_1 A, A_2 = S_2 A_1, A_3 = S_3 A_2, \dots, B = A_k = S_k A_{k-1}$, suy ra hpcm .

• Chú ý 1 Nếu e là PBNSC trên cột

$A \in M_{m,n}(R)$ (không cần vuông), e là một PBNSC trên cột. Khi đó

$$A \xrightarrow{e} A' \in M_{m,n} \text{ và } I_n \xrightarrow{e} S \in M_{n \times n} \text{ thì: } A' = AS.$$

Ví dụ: $A = \begin{bmatrix} \hat{e}1 & 2\hat{u} \\ \hat{e}3 & 4\hat{u} \end{bmatrix} \begin{matrix} \text{3/4} \\ \text{3/4} \\ \text{3/4} \\ \text{3/4} \end{matrix} \begin{matrix} \text{1c2+e1} \\ \text{e1} \\ \text{e1} \\ \text{e1} \end{matrix} \circledast A' = \begin{bmatrix} \hat{e}-1 & 2\hat{u} \\ \hat{e}-1 & 4\hat{u} \end{bmatrix}$

$$I_2 = \begin{bmatrix} \hat{e}1 & 0\hat{u} \\ \hat{e}0 & 1\hat{u} \end{bmatrix} \begin{matrix} \text{3/4} \\ \text{3/4} \\ \text{3/4} \\ \text{3/4} \end{matrix} \begin{matrix} \text{1c2+e1} \\ \text{e1} \\ \text{e1} \\ \text{e1} \end{matrix} \circledast S = \begin{bmatrix} \hat{e}1 & 0\hat{u} \\ \hat{e}-1 & 1\hat{u} \end{bmatrix}$$

Hãy thử lại: $A' = \begin{bmatrix} \hat{e}-1 & 2\hat{u} \\ \hat{e}-1 & 4\hat{u} \end{bmatrix} = A.S = \begin{bmatrix} \hat{e}1 & 2\hat{u} \\ \hat{e}3 & 4\hat{u} \end{bmatrix} \begin{bmatrix} \hat{e}1 & 0\hat{u} \\ \hat{e}-1 & 1\hat{u} \end{bmatrix}$

2.4 Nhóm lý về các phép biến đổi sơ cấp:

Nhóm lý Sau hữu hạn các phép biến đổi sơ cấp trên hệ (1) ta thu được hệ tương đương.

Chứng minh nhóm lý này khai triển giải.

Ví dụ 1:

$$\text{Hệ } \begin{cases} x_1 - 3x_2 - x_3 + 2x_4 = 3 \\ 3x_1 + 5x_2 + 9x_3 - 4x_4 = -8 \\ 4x_1 - 3x_2 + 5x_3 + 7x_4 = 14 \end{cases} \rightarrow \begin{bmatrix} 1 & -3 & -1 & 2 & 3 \\ 3 & 5 & 9 & -4 & -8 \\ 4 & -3 & 5 & 7 & 14 \end{bmatrix} \rightarrow \mathbf{L} \rightarrow$$

$$\begin{bmatrix} 1 & -3 & -1 & 2 & 3 \\ 0 & 9 & 9 & -1 & 2 \\ 0 & 14 & 12 & -10 & -17 \end{bmatrix} \rightarrow \begin{bmatrix} 1 & -3 & -1 & 2 & 3 \\ 0 & 1 & 1 & \frac{-1}{9} & \frac{2}{9} \\ 0 & 0 & -2 & \frac{-76}{9} & \frac{-181}{9} \end{bmatrix}$$

Vậy hệ phương trình tổng quát:

$$\begin{cases} x_1 - 3x_2 - x_3 + 2x_4 = 3 \\ 9x_2 - 9x_3 - x_4 = 2 \\ -2x_3 - \frac{76}{9}x_4 = -\frac{181}{9} \end{cases}$$

Chúng ta tìm nghiệm trên hệ phương trình này để dạng tổng quát.

Vậy sau khi thực hiện các phép biến đổi sơ cấp trên ma trận \$A_{m,n}\$, ta thu được ma trận tổng quát, ma trận của ma trận sau cùng \$A'\$ có dạng bậc thang (những hệ số khác zero tạo thành bậc thang rút gọn).

Định nghĩa ma trận bậc thang: \$R \in M_{m,n}(R)\$ được gọi là ma trận bậc thang rút gọn nếu các điều kiện sau đây được thỏa:

- i/ Các dòng zero (nếu có) phải ở bên dưới các dòng khác zero (nếu có).
- ii/ Phần tử khác 0 trên các dòng khác zero (nếu có) là số 1, và bên dưới cột của số một này tất cả đều bằng 0.

$$\begin{bmatrix} \hat{e}_1 & & & M & \\ \hat{e}_2 & \hat{1} & & M & \\ \hat{e}_3 & 0 & \hat{1} & M & \\ \hat{e}_4 & 0 & M & M & 0 \\ \hat{e}_5 & 0 & 0 & M & 0 \end{bmatrix}$$

Ví dụ: ma trận bậc thang có dạng như sau:

Định lý: Mọi ma trận hệ tổng quát đồng với ma trận có dạng bậc thang rút gọn duy nhất.

Ví dụ 2: \$A = \begin{bmatrix} 0 & 2 & -4 \\ -1 & -4 & 5 \\ 3 & 1 & 7 \\ 0 & 5 & -10 \\ 2 & 3 & 0 \end{bmatrix} \rightarrow \begin{bmatrix} -1 & -4 & 5 \\ 0 & 2 & -4 \\ 0 & 5 & -10 \\ 0 & -11 & 22 \\ 0 & -5 & 10 \end{bmatrix} \rightarrow \begin{bmatrix} 1 & 0 & 3 \\ 0 & 1 & -2 \\ 0 & 0 & 0 \\ 0 & 0 & 0 \\ 0 & 0 & 0 \end{bmatrix} = B\$

B là dạng ma trận bậc thang rút gọn tổng quát với A.

$$\begin{cases} 0x + 2y - 4z = 0 \\ -1x - 4y + 5z = 0 \\ 3x + 1y + 7z = 0 \\ 0x + 5y - 10z = 0 \\ 2x + 3y + 0z = 0 \end{cases}$$

Bây giờ nếu gọi \$x, y, z\$ là nghiệm của thì chúng cũng là nghiệm của

$$\begin{cases} 1x + 3z = 0 \\ 1y - 2z = 0 \\ x = -3t \\ y = 2t \\ z = t \end{cases}$$

Lúc này ta định nghĩa hàng ma trận như sau:

Nhị nghĩa hàng của ma trận: Số hàng khác zero của ma trận dạng bậc thang rút gọn của ma trận A được gọi là hàng của ma trận A. Ký hiệu là $r(A)$, đôi khi còn ký hiệu là $\text{rank}(A)$.

Ngôi ta còn định nghĩa hàng của ma trận là bậc lớn nhất của một nhị thức con nào khác zero (được trích ra từ A, k hàng, k cột bất kỳ và mọi nhị thức cấp k+1 trở lên đều bằng 0). Ta có thể chứng minh hai định nghĩa này là tương đương.

Ví dụ 3: $A = \begin{bmatrix} 2 & 1 & 4 & 5 & 6 \\ 0 & 3 & 2 & 3 & 0 \\ 0 & 0 & 4 & 1 & 5 \\ 0 & 0 & 0 & 0 & 0 \end{bmatrix}$, có hàng là 3, vì đây là ma trận bậc thang chừa rút gọn, và mọi ma trận

bậc 4 đều bằng 0, vì chừa hàng thời toán bằng 0. Ví dụ này cho ta thấy 2 định nghĩa về hàng ôi trên là tương đương.

Meñh ñeà $A \in M_{m,n}(R)$ khi ñoài

i/ $0 \leq r(A) \leq \min(m,n)$.

ii/ Nếu $A \sim B$ thì $r(A) = r(B)$.

iii/ $r(A) = 0 \iff A = 0$.

iv/ $r(A) = r(A^T)$

2.5 Định lý Kronecker-Capelli:

Định lý Hệ $A_{m \times n} \cdot x = b$ (1), trong ñoài $[A'] = [A | b]$, ta có các kết luận:

a/ Ta có hoặc $r(A) = r(A')$ hoặc $r(A') = r(A) + 1$.

b/ (1) có nghiệm khi và chỉ khi $r(A) = r(A')$, cụ thể

- Nếu $r(A) = r(A') = n$, (n là số ẩn) thì hệ có nghiệm duy nhất.
- Còn nếu $r(A) = r(A') < n$, (n là số ẩn) thì hệ có vô số nghiệm.

Với số ẩn tối đa là $n - r(A)$

c/ $r(A) < r(A') = r(A) + 1$, hệ vô nghiệm.

Ví dụ 1: Dùng vào định lý Kronecker-Capelli, xét vị trí tổng ñoài của 4 mặt phẳng trong R^3 : hệ có câu trúc nghiệm của hệ phương trình nếu có

$$\begin{cases} (1) a_1x + b_1y + c_1z + d_1 = 0 \\ (2) a_2x + b_2y + c_2z + d_2 = 0 \\ (3) a_3x + b_3y + c_3z + d_3 = 0 \\ (4) a_4x + b_4y + c_4z + d_4 = 0 \end{cases}$$

ñạt $A = \begin{bmatrix} a_1 & b_1 & c_1 \\ a_2 & b_2 & c_2 \\ a_3 & b_3 & c_3 \\ a_4 & b_4 & c_4 \end{bmatrix}$, $[A | b] = \begin{bmatrix} a_1 & b_1 & c_1 & -d_1 \\ a_2 & b_2 & c_2 & -d_2 \\ a_3 & b_3 & c_3 & -d_3 \\ a_4 & b_4 & c_4 & -d_4 \end{bmatrix}$

Do số ẩn ít hơn số phương trình nên không bao giờ có

$r(A) = r([A|b]) = 4$. Vậy chỉ còn các trường hợp sau:

1/ $r(A) = r([A|b]) = 3$, $\exists!$ nghiệm là một ñiểm (x_0, y_0, z_0) .

2/ $r(A) = 3 < r([A|b]) = 4$, vô nghiệm. Hệ suy biến thành ba mặt phẳng (mp) cắt nhau, và có mp (4) // với một trong ba mp trên.

3/ $r(A) = 2 = r([A|b]) = 2$, vô số nghiệm. Hệ suy biến thành hai mặt phẳng cắt nhau. Nghiệm nằm trên ñường thẳng giao tuyến.

- 4/ $r(A)=2 < r([A|b])=3$, vô nghiệm. Hệ suy biến thành hai mặt phẳng cắt nhau, và có một mp // với một trong hai mp trên.
- 5/ $r(A)=2 = r([A|b])=4$, vô nghiệm. Hệ suy biến thành hai mặt phẳng cắt nhau, còn hai mp // với một trong hai mp trên.
- 6/ $r(A)=1 = r([A|b])=1$, vô nghiệm. Hệ suy biến thành một mặt duy nhất, còn ba mp kia trùng với mp trên.
- 7/ $r(A)=1 < r([A|b])=2$, vô nghiệm. Hệ suy biến thành một mặt duy nhất, và có một mp // với mp trên.
- 8/ $r(A)=1 < r([A|b])=3$, vô nghiệm. Hệ suy biến thành một mặt duy nhất, và có hai mp // với mp trên.
- 9/ $r(A)=1 < r([A|b])=4$, vô nghiệm. Hệ suy biến thành một mặt duy nhất, và có ba mp // với mp trên.

☺

Ví dụ 2: Giải hệ
$$\begin{cases} x_1 - 2x_2 - x_3 + x_4 = 2 \\ 3x_1 - 6x_2 - 4x_3 + 2x_4 = 4 \\ -x_1 + 2x_2 + 2x_3 = 0 \end{cases} \iff Ax=b \quad (1)$$

Ta xét cấp 3:
$$\begin{vmatrix} 1 & -2 & -1 \\ 3 & -6 & -4 \\ -1 & 2 & 2 \end{vmatrix} = \begin{vmatrix} 1 & -2 & -1 \\ 3 & -6 & -4 \\ 0 & 0 & 1 \end{vmatrix} = 1 \begin{vmatrix} 1 & -2 \\ 3 & -6 \end{vmatrix} = 0$$

Xét nhònh thòic cấp 2: $\begin{vmatrix} -2 & -1 \\ -6 & -4 \end{vmatrix} \neq 0$, nên $\text{rank}(A)=2$. Xét ma trận mỗi hàng A' ta có

$$\begin{vmatrix} 1 & -2 & 2 \\ 3 & -6 & 4 \\ -1 & 2 & 0 \end{vmatrix} = \begin{vmatrix} 1 & -2 & 2 \\ 3 & -6 & 4 \\ 0 & 0 & 2 \end{vmatrix} = 2 \begin{vmatrix} 1 & -2 \\ 3 & -6 \end{vmatrix} = 0,$$

$\Rightarrow r(A')=2=r$. Vậy hệ có nghiệm (có 2 = n - r = 4 - 2 bậc tòi do)

$$\begin{cases} x_1 - x_3 = 2 + 2x_2 - x_4 \\ 3x_1 - 4x_3 = 4 + 6x_2 - 2x_4 \end{cases} \implies x_1 = 2x_2 - 2x_4 + 4 \quad x_3 = -x_4 + 2,$$

Cách 2:
$$\left[\begin{array}{cccc|c} 1 & -2 & -1 & 1 & 2 \\ 3 & -6 & -4 & 2 & 4 \\ -1 & 2 & 2 & 0 & 0 \end{array} \right] \rightarrow \dots \rightarrow \left[\begin{array}{cccc|c} 1 & -2 & 0 & 2 & 4 \\ 0 & 0 & 1 & 1 & 2 \\ 0 & 0 & 0 & 0 & 0 \end{array} \right] \Rightarrow \text{ kết quả}$$

Nhành xét: $(x_1, x_2, x_3, x_4) = \underbrace{(4, 0, 2, 0)}_{x^{(0)}} + x_2 \underbrace{(2, 1, 0, 0)}_{x^{(1)}} + x_4 \underbrace{(-2, 0, -1, 1)}_{x^{(2)}}$, ta

có $x^{(0)}$ là N^0 của $Ax=b$, còn $x^{(1)}, x^{(2)}$ là N^0 của $Ax=0$, hãy kiểm chứng!

Ví dụ 3: Giải và biến luận hệ phương trình theo tham số m:

$$\begin{cases} x + y + z = m \\ x + y + mz = 1 \\ x + my + z = 1 \\ mx + y + z = 1 \end{cases}$$

$$\left[\begin{array}{cccc|c} 1 & 1 & 1 & m \\ 1 & 1 & m & 1 \\ 1 & m & 1 & 1 \\ m & 1 & 1 & 1 \end{array} \right] \rightarrow \left[\begin{array}{ccc|c} 1 & 1 & 1 & m \\ 0 & 0 & m-1 & 1-m \\ 0 & m-1 & 0 & 1-m \\ 0 & 1-m & 1-m & 1-m^2 \end{array} \right] \rightarrow \text{Nếu } m-1=0 \text{ thì}$$

$$\rightarrow \left[\begin{array}{ccc|c} 1 & 1 & 1 & 1 \\ 0 & 0 & 0 & 0 \\ 0 & 0 & 0 & 0 \\ 0 & 0 & 0 & 0 \end{array} \right] \rightarrow \text{Hệ có vô số nghiệm}$$

Nếu $m-1 \neq 0$ thì tiếp tục biến đổi.

$$\rightarrow \left[\begin{array}{ccc|c} 1 & 1 & 1 & m \\ 0 & 1 & 0 & -1 \\ 0 & 0 & 1 & -1 \\ 0 & 1 & 1 & 1+m \end{array} \right] \dots \rightarrow \left[\begin{array}{ccc|c} 1 & 0 & 1 & m+1 \\ 0 & 1 & 0 & -1 \\ 0 & 0 & 1 & -1 \\ 0 & 0 & 0 & m+3 \end{array} \right] \rightarrow \left[\begin{array}{ccc|c} 1 & 0 & 0 & m+2 \\ 0 & 1 & 0 & -1 \\ 0 & 0 & 1 & -1 \\ 0 & 0 & 0 & m+3 \end{array} \right]$$

- Tom lại:
- $m \neq 1$ và $m \neq -3$ hệ có nghiệm.
 - $m = -3$ hệ duy nhất nghiệm $x = y = z = -1$.
 - $m = 1$ hệ có vô số nghiệm.

Ví dụ 4: Giải hệ phương trình theo các tham số a, b :

$$\begin{cases} bx + ay + z = 1 \\ (2b-1)x + ay + 3z = 1 \\ bx + ay + (b+3)z = 1 \end{cases}$$

Giải:

$$\begin{array}{ccc} z & y & x \\ \left[\begin{array}{ccc|c} 1 & a & b & 1 \\ 3 & a & 2b-1 & 1 \\ b+3 & a & b & 1 \end{array} \right] \Rightarrow \left[\begin{array}{ccc|c} 1 & a & b & 1 \\ 0 & -2a & -b-1 & -2 \\ 0 & a(-b-2) & -b(b+2) & -b-2 \end{array} \right] \end{array}$$

$$a/b \neq -2: \Rightarrow \left[\begin{array}{ccc|c} 1 & a & b & 1 \\ 0 & 2a & b+1 & 2 \\ 0 & -a & -b & -1 \end{array} \right] \Rightarrow \left[\begin{array}{ccc|c} 1 & a & b & 1 \\ 0 & -a & -b & -1 \\ 0 & 0 & -b+1 & 0 \end{array} \right]$$

$$\Rightarrow \left[\begin{array}{ccc|c} 1 & 0 & 0 & 0 \\ 0 & a & b & 1 \\ 0 & 0 & -b+1 & 0 \end{array} \right]$$

$b \neq 1, a \neq 0: \Rightarrow N^0 = (0, 1/a, 0)$ duy nhất nghiệm.

$$b = 1 \Rightarrow \begin{array}{ccc} z & y & x \\ \left[\begin{array}{ccc|c} 1 & a & 1 & 1 \\ 0 & -a & -1 & -1 \\ 0 & 0 & 0 & 0 \end{array} \right] \Rightarrow \left[\begin{array}{ccc|c} 1 & 0 & 0 & 0 \\ 0 & 1 & a & 1 \\ 0 & 0 & 0 & 0 \end{array} \right], r(A)=2=r(A') < n=3 \end{array}$$

\Rightarrow Vô số N^0 , không gian nghiệm là không gian.

$$b/b = -2: \Rightarrow \begin{array}{ccc} z & y & x \\ \left[\begin{array}{ccc|c} 1 & a & -2 & 1 \\ 0 & 2a & -1 & 2 \\ 0 & 0 & 0 & 0 \end{array} \right] \Rightarrow \left[\begin{array}{ccc|c} 1 & -2 & a & 1 \\ 0 & -1 & 2a & 2 \\ 0 & 0 & 0 & 0 \end{array} \right], r(A)=2=r(A') < n=3 \end{array}$$

\Rightarrow Vô số N^0 , không gian nghiệm là không gian.

Tom lại:

- $b \neq 1, b \neq -2, a \neq 0: \Rightarrow N^0 = (0, 1/a, 0)$ duy nhất nghiệm.
- $b \neq 1, b \neq -2, a = 0: \Rightarrow$ Vô số N^0 .

- $b = 1$, Với $a \in \mathbb{N}^0$, không gian nghiệm là \mathbb{R}^3 đồng thời.
- $b = -2$, Với $a \in \mathbb{N}^0$, không gian nghiệm là \mathbb{R}^3 đồng thời.

Thật ra ta coi $2^3 = 8$ trường hợp, rút về \mathbb{R}^6 trường hợp sau, nhưng thu về chỉ có 4 trường hợp toát ra ở trên:

- 1/ $a = 0, b = 1, b = -2$
- 2/ -- $b = 1$
- 3/ -- $b = -2$
- 4/ $a = 0, b = 1, b = -2$
- 5/ -- $b = 1$
- 6/ -- $b = -2$

Cách khác: $A = \begin{bmatrix} b & a & 1 \\ 2b-1 & a & 3 \\ b & a & b+3 \end{bmatrix}$ (xem chương 2, tính định thức)

$$\begin{vmatrix} b & a & 1 \\ 2b-1 & a & 3 \\ b & a & b+3 \end{vmatrix} = \begin{vmatrix} b & a & 1 \\ -b-1 & -2a & 0 \\ -2b-b^2 & -2a-ab & 0 \end{vmatrix} = a \begin{vmatrix} -b-1 & -2 \\ -2b-b^2 & -2-b \end{vmatrix}$$

$\Rightarrow \det(A) = -b^2a - ab + 2a = -a(b+2)(b-1)$. Ta thấy các giá trị $b=1$,

$b = -2, a=0$ vào phương trình và lý luận tổng thể như trên ta sẽ có kết quả đồng thời.

Ví dụ 5: Giải, biến luận hệ phương trình theo tham số λ :

$$\begin{cases} x + y + z = 1 \\ x + \lambda y + z = \lambda \\ x + y + \lambda z = \lambda^2 \end{cases}$$

Giải:

$$\begin{bmatrix} 1 & 1 & 1 & 1 \\ 1 & \lambda & 1 & \lambda \\ 1 & 1 & \lambda & \lambda^2 \end{bmatrix} \rightarrow \begin{bmatrix} 1 & 1 & 1 & 1 \\ \lambda & 1 & 1 & \lambda \\ 1 & 1 & \lambda & \lambda^2 \end{bmatrix} \rightarrow \begin{bmatrix} 1 & 1 & 1 & 1 \\ 0 & -\lambda^2+1 & 1-\lambda & 1-\lambda^2 \\ 0 & 1-\lambda & \lambda-1 & \lambda^2-\lambda \end{bmatrix} \quad a/\lambda \neq 1:$$

$$\begin{bmatrix} 1 & 1 & 1 & 1 \\ 0 & \lambda+1 & 1 & 1+\lambda \\ 0 & 1 & -1 & -\lambda \end{bmatrix} \rightarrow \begin{bmatrix} 1 & 1 & 1 & 1 \\ 0 & 1 & -1 & -\lambda \\ 0 & \lambda+1 & 1 & 1+\lambda \end{bmatrix} \rightarrow$$

$$\rightarrow \begin{bmatrix} 1 & 1 & 1 & 1 \\ 0 & 1 & -1 & -\lambda \\ 0 & 0 & \lambda+2 & (\lambda+1)^2 \end{bmatrix}$$

với $\lambda \neq -2$: $\Rightarrow \mathbb{N}^0$ duy nhất nghiệm: $\left\{ x = -\frac{\lambda+1}{\lambda+2}, y = \frac{1}{\lambda+2}, z = \frac{(\lambda+1)^2}{\lambda+2} \right\}$

$\lambda = -2$: \rightarrow Với \mathbb{N}^0

b/ $\lambda = 1$: $\rightarrow \begin{bmatrix} 1 & 1 & 1 & 1 \\ 0 & -\lambda^2+1 & 1-\lambda & 1-\lambda^2 \\ 0 & 1-\lambda & \lambda-1 & \lambda^2-\lambda \end{bmatrix} = \begin{bmatrix} 1 & 1 & 1 & 1 \\ 0 & 0 & 0 & 0 \\ 0 & 0 & 0 & 0 \end{bmatrix} \mathbb{N}^0$ là mp.

Cách khác: $A = \begin{bmatrix} 1 & 1 & 1 \\ 1 & l & 1 \\ 1 & 1 & l \end{bmatrix} \Rightarrow \det(A) = l^3 - 3l + 2 = (l-1)^2(l+2)$

• $\lambda = 1: \rightarrow \begin{bmatrix} 1 & 1 & 1 & 1 \\ 1 & 1 & 1 & 1 \\ 1 & 1 & 1 & 1 \end{bmatrix} = \begin{bmatrix} 1 & 1 & 1 & 1 \\ 0 & 0 & 0 & 0 \\ 0 & 0 & 0 & 0 \end{bmatrix}$ có N^0 là mp.

• $\lambda = -2: \rightarrow \left[\begin{array}{ccc|c} 1 & -2 & 1 & -2 \\ -2 & 1 & 1 & 1 \\ 1 & 1 & -2 & 4 \end{array} \right] \rightarrow \left[\begin{array}{ccc|c} 1 & -2 & 1 & -2 \\ 0 & -3 & 3 & -3 \\ 0 & 3 & -3 & 6 \end{array} \right] \rightarrow \left[\begin{array}{ccc|c} 1 & -2 & 1 & -2 \\ 0 & -3 & 3 & -3 \\ 0 & 0 & 0 & 3 \end{array} \right]$

$\rightarrow \forall N^0$.

• $\lambda \neq -2$ và $\lambda \neq 1$, duy nhất nghiệm.

2.6 Phương pháp khử Gauss:

Để giải hệ phương trình tuyến tính, ta dùng các phép biến đổi sơ cấp, rồi hệ về một hệ mỗi tổng đồng có dạng bậc thang, sau đó dùng định lý Cramer-Capelli để xem hệ có nghiệm hay không? Nếu có thì tìm tập nghiệm bằng cách thế từ dưới lên trên hệ giải.

Ví dụ 1: Giải hệ phương trình:

$$\begin{cases} x_1 + 2x_2 + x_3 = 1 \\ 2x_1 + 5x_2 + x_3 = 6 \\ -x_1 + 4x_2 + 2x_3 = 2 \end{cases}$$

, áp phép biến đổi sơ cấp vào, ta có

$$\begin{cases} x_1 + 2x_2 + x_3 = 1 \\ 2x_1 + 5x_2 + x_3 = 6 \\ -x_1 + 4x_2 + 2x_3 = 2 \end{cases} \rightarrow \begin{cases} x_1 + 2x_2 + x_3 = 1 \\ x_2 - x_3 = 4 \\ +6x_2 + 3x_3 = 3 \end{cases} \rightarrow \begin{cases} x_1 + 2x_2 + x_3 = 1 \\ x_2 - x_3 = 4 \\ +9x_3 = -21 \end{cases}$$

Ta thấy ngay $r(A) = r(A') = r = 3 = n$ (có duy nhất nghiệm),

thế từ dưới lên trên ta có hệ duy nhất nghiệm: $x = \left(0; \frac{5}{3}; -\frac{7}{3} \right)$.

Trong quá trình biến đổi ta chú ý tính toán trên các hệ số để tránh sai sót, rồi tiếp ta sẽ biểu diễn ma trận mở rộng cho các phép biến đổi sơ cấp mà thôi.

Ví dụ 2: Giải hệ phương trình:

$$\begin{cases} x_1 + 2x_2 - x_3 = 3 \\ 4x_1 + x_2 + 2x_3 = 1 \\ 2x_1 - 3x_2 + 4x_3 = 2 \end{cases} \rightarrow \left[\begin{array}{ccc|c} 1 & 2 & -1 & 3 \\ 4 & 1 & 2 & 1 \\ 2 & -3 & 4 & 2 \end{array} \right] \rightarrow \left[\begin{array}{ccc|c} 1 & 2 & -1 & 3 \\ 0 & -7 & 6 & -11 \\ 0 & -7 & 6 & 6 \end{array} \right] \rightarrow$$

$$\rightarrow \left[\begin{array}{ccc|c} 1 & 2 & -1 & 3 \\ 0 & -7 & 6 & 11 \\ 0 & 0 & 0 & 7 \end{array} \right] \Rightarrow \text{hệ trên vô nghiệm } r(A) = 2 < r(A') = 3. \quad \clubsuit$$

$$\begin{cases} x_1 + x_2 + x_3 = 6 \\ 2x_1 - x_2 + x_3 = 3 \\ x_1 - x_2 + 2x_3 = 5 \\ 3x_1 - 6x_2 + 5x_3 = 6 \end{cases}$$

Ví dụ 3: Giải hệ phương trình:

Ta biến đổi:
$$\left[\begin{array}{ccc|c} 1 & 1 & 1 & 6 \\ 2 & -1 & 1 & 3 \\ 1 & -1 & 2 & 5 \\ 3 & -6 & 5 & 6 \end{array} \right] \rightarrow \left[\begin{array}{ccc|c} 1 & 1 & 1 & 6 \\ 0 & -3 & -1 & -9 \\ 0 & -2 & 1 & -1 \\ 0 & -9 & 2 & -12 \end{array} \right], \text{ nối và trí } x_2 \text{ và } x_3 :$$

$$\begin{array}{ccc} x_1 & x_3 & x_2 \\ \rightarrow \left[\begin{array}{ccc|c} 1 & 1 & 1 & 6 \\ 0 & -1 & -3 & -9 \\ 0 & 1 & -2 & -1 \\ 0 & 2 & -9 & -12 \end{array} \right] & \rightarrow & \left[\begin{array}{ccc|c} 1 & 1 & 1 & 6 \\ 0 & -1 & -3 & -9 \\ 0 & 0 & -5 & -10 \\ 0 & 0 & -15 & -30 \end{array} \right] & \rightarrow & \left[\begin{array}{ccc|c} 1 & 1 & 1 & 6 \\ 0 & -1 & -3 & -9 \\ 0 & 0 & 1 & 2 \\ 0 & 0 & 0 & 0 \end{array} \right] \end{array}$$

Ta thấy ngay $r(A) = r(A') = r = 3 = n = 3$ (cộng nhất nghiệm), $x_2 = 2$,

$$\left[\begin{array}{ccc|c} 1 & 1 & 1 & 6 \\ 0 & -1 & -3 & -9 \\ 0 & 0 & 1 & 2 \\ 0 & 0 & 0 & 0 \end{array} \right] \rightarrow \left[\begin{array}{ccc|c} 1 & 0 & -2 & -3 \\ 0 & -1 & -3 & -9 \\ 0 & 0 & 1 & 2 \\ 0 & 0 & 0 & 0 \end{array} \right] \rightarrow \left[\begin{array}{ccc|c} 1 & 0 & 0 & 1 \\ 0 & -1 & 0 & -3 \\ 0 & 0 & 1 & 2 \\ 0 & 0 & 0 & 0 \end{array} \right]$$

$\implies x_3 = 3, x_1 = 1,$

$$\begin{array}{cccccc} \hat{e} & 1 & 1 & 1 & 1 & 1 \\ \hat{e} & 3 & 2 & 1 & 1 & -3 \\ \hat{e} & 0 & -1 & 2 & -1 & 2 \\ \hat{e} & 3 & 1 & -1 & -1 & -9 \\ \hat{e} & -6 & -7 & 4 & -5 & 12 \end{array} \begin{array}{l} \hat{u} \\ \hat{u} \\ \hat{u} \\ \hat{u} \\ \hat{u} \end{array} \begin{array}{l} \hat{b}_1 \\ \hat{b}_2 \\ \hat{b}_3 \\ \hat{b}_4 \\ \hat{b}_5 \end{array} \quad (1)$$

Tìm nhiều kiến của b nên (1) có nghiệm, tìm cấu trúc nghiệm của (1). Sinh viên hãy kiểm chứng kết quả sau: cấu trúc nghiệm là

$$(x_1, x_2, x_3, x_4, x_5) = \begin{pmatrix} b_2 + b_1 \\ b_2 - 2b_3 - 3b_1 \\ 0 \\ b_3 - b_2 + 3b_1 \\ 0 \end{pmatrix} + x^{(0)}$$

$$+ x_4 \begin{pmatrix} -3 \\ 6 \\ 1 \\ -4 \\ 0 \end{pmatrix} + x_5 \begin{pmatrix} 3 \\ -2 \\ -2 \\ 0 \\ 1 \end{pmatrix}, \text{ trong đó } b_4 = -3b_1 + 2b_2, b_5 = 3b_3 - 2b_2, \text{ ta coi } x^{(0)} \text{ là } N^0 \text{ riêng}$$

của $Ax=b$, còn $x_4 x^{(1)} + x_5 x^{(2)}$ là N^0 tổng quát của $Ax=0$, trong đó: $x^{(1)}, x^{(2)}$ là 2 N^0 riêng NLTT của $Ax=0$, hãy kiểm chứng!

Chú ý: có thể có nhiều cặp số biểu diễn khác nhau. C

Nhận lý Tập bởi $(x_1, x_2, x_3, \dots, x_n)$ của hệ thuần nhất tạo thành một không gian vectơ.

Chứng minh danh cho Học Sinh.

2.7 Nghiệm của hệ thuần nhất:

Xét hệ thuần nhất:

$$(4) \begin{cases} a_{11}x_1 + a_{12}x_2 + \dots + a_{1n}x_n = 0 \\ a_{21}x_1 + a_{22}x_2 + \dots + a_{2n}x_n = 0 \\ \dots \\ a_{m1}x_1 + a_{m2}x_2 + \dots + a_{mn}x_n = 0 \end{cases} \Leftrightarrow A_{m \times n} \cdot x = 0 = \begin{bmatrix} 0 \\ M \\ 0 \end{bmatrix}$$

Nhận lý Một hệ thuần nhất các phương trình tuyến tính với số ẩn nhiều hơn số phương trình ($m < n$), có một nghiệm khác 0 (nghiệm không tầm thường). Không gian nghiệm là một không gian con của R^n .

42 Nội công Ôn thi cao học, TS.GVC Nguyễn Phú Vinh

Do áp dụng ñịnh lý Kronecker-Cappeli ta luôn có $r(A) = r(A') < n$.

Vì $A' = A \implies r(A) = r(A') \leq \min(m, n) = m < n$.

2.8 Ma trận nghịch đảo:

Ñịnh nghĩa

i/ Ma trận vuông A^{-1} gọi là ma trận nghịch đảo của $A \in M_n(\mathbb{R})$

nếu $A \cdot A^{-1} = A^{-1} \cdot A = I_n$.

ii/ A khả ñảo, k là số nguyên ñồng, ta ñịnh nghĩa $(A^k)^{-1} = (A^{-1})^k$

Ví dụ 1: $A = \begin{bmatrix} -3 & 4 & 6 \\ 0 & 1 & 1 \\ 2 & -3 & -4 \end{bmatrix}, B = \begin{bmatrix} 1 & 2 & 2 \\ -2 & 0 & -3 \\ 2 & 1 & 3 \end{bmatrix}$

ta có $AB = BA = I$, nên $A^{-3} = (A^{-1})^3 = (B)^3 = \begin{bmatrix} -3 & 4 & 4 \\ -20 & -29 & -34 \\ 12 & 22 & 21 \end{bmatrix}$

Hãy $A^3 = \begin{bmatrix} -139 & 172 & 252 \\ -12 & 15 & 22 \\ 92 & -114 & -167 \end{bmatrix} \implies (A^3)^{-1} = \begin{bmatrix} -3 & 4 & -4 \\ -20 & -29 & -34 \\ 12 & 22 & 21 \end{bmatrix}$

Ñịnh lý Nếu $A, B \in M_n(\mathbb{R})$ là ñhững ma trận khả ñảo thì:

i/ $(A^{-1})^{-1} = A, (cA)^{-1} = \frac{1}{c}A^{-1}, c \neq 0 (c \in \mathbb{R})$.

2i/ $(AB)^{-1} = B^{-1}A^{-1}$

3i/ $(A^T)^{-1} = (A^{-1})^T$

Ví dụ 2: $A \in M_{n \times n}$, với $|A| \neq 0$, tìm ma trận nghịch đảo của A. Biết

$$A^2 + 3A - 2I_n = 0 \Leftrightarrow A \left(\frac{A + 3I_n}{2} \right) = \left(\frac{A + 3I_n}{2} \right) A = I_n \implies A^{-1} = \frac{A + 3I_n}{2}$$

Ví dụ 3: Với $P = \begin{bmatrix} \cos x & -\sin x \\ \sin x & \cos x \end{bmatrix}$, thì $P^{-1} = P^T = \begin{bmatrix} \cos x & \sin x \\ -\sin x & \cos x \end{bmatrix}$,

$P^n = \begin{bmatrix} \cos nx & -\sin nx \\ \sin nx & \cos nx \end{bmatrix}$ và $P^{-n} = \begin{bmatrix} \cos nx & \sin nx \\ -\sin nx & \cos nx \end{bmatrix}$. SV hãy kiểm tra.

Ví dụ 4: Tìm nghịch đảo ma trận khối P, với A, D là 2 ma trận vuông, $P = \begin{bmatrix} A & B \\ C & D \end{bmatrix}$, thì $P^{-1} = \begin{bmatrix} U & V \\ Y & Z \end{bmatrix}$,

với ñk: A và $(D - CA^{-1}B)$ khả ñảo. Thì

$Z = (D - CA^{-1}B)^{-1}, Y = -ZCA^{-1}$, E ma trận ñôn vị.

$U = A^{-1} - A^{-1}BY, V = -A^{-1}BZ$, ta dùng PĐSC ñể chứng minh:

Viết lại: $\left[\begin{array}{cc|cc} A & B & E & 0 \\ C & D & 0 & E \end{array} \right] \rightarrow \left[\begin{array}{cc|cc} I & A^{-1}B & A^{-1} & 0 \\ C & D & 0 & E \end{array} \right]$

$$\begin{aligned} &\rightarrow \left[\begin{array}{cc|cc} I & A^{-1}B & A^{-1} & 0 \\ 0 & D-CA^{-1}B & -CA^{-1} & E \end{array} \right] \rightarrow \left[\begin{array}{cc|cc} I & A^{-1}B & A^{-1} & 0 \\ 0 & I & -ZCA^{-1} & ZE \end{array} \right] \\ &\rightarrow \left[\begin{array}{cc|cc} I & A^{-1}B & A^{-1} & 0 \\ 0 & I & Y & Z \end{array} \right] \rightarrow \left[\begin{array}{cc|cc} I & A^{-1}B & A^{-1}-A^{-1}BY & -A^{-1}BZ \\ 0 & I & Y & Z \end{array} \right] \mathbf{C} \end{aligned}$$

Ông dùng: Tuy ma trận P có kích thước lớn, nhưng nếu A, B, C, D có kích thước ≤ 4 thì ta có thể dùng máy tính Vinacal-570MS để tính nghịch đảo mỗi ma trận $p \hat{=} M_7$ nhờ sau: $p = \begin{bmatrix} a & b \\ c & d \end{bmatrix}$ trong đó

$$a = \begin{bmatrix} 2 & 3 & 4 & 5 \\ 3 & 5 & 7 & 0 \\ 8 & -3 & 6 & 7 \\ 5 & -6 & -8 & 3 \end{bmatrix} \quad b = \begin{bmatrix} 9 & 0 & 3 \\ 7 & 0 & -3 \\ 0 & -9 & 7 \\ 9 & -4 & 8 \end{bmatrix} \quad c = \begin{bmatrix} 4 & 0 & 0 & 5 \\ 6 & 9 & -5 & -5 \\ 2 & 9 & -7 & 8 \end{bmatrix} \quad d = \begin{bmatrix} 6 & 7 & 8 \\ 4 & -5 & 0 \\ 4 & 0 & 0 \end{bmatrix}$$

$$\text{Vậy } p = \begin{bmatrix} 2 & 3 & 4 & 5 & 9 & 0 & 3 \\ 3 & 5 & 7 & 0 & 7 & 0 & -3 \\ 8 & -3 & 6 & 7 & 0 & -9 & 7 \\ 5 & -6 & -8 & 3 & 9 & -4 & 8 \\ 4 & 0 & 0 & 5 & 6 & 7 & 8 \\ 6 & 9 & -5 & -5 & 4 & -5 & 0 \\ 2 & 9 & -7 & 8 & 4 & 0 & 0 \end{bmatrix}$$

Ta tìm p^{-1} theo u, v, y, z nhờ công thức ở trên. Bấm máy Vinacal-

$$570MS \text{ để tìm: } p^{-1} = \begin{bmatrix} u & v \\ y & z \end{bmatrix},$$

ta có các kết quả sau:

Vào dữ liệu	Phép tính trong máy:
$a \otimes A, b \otimes B, c \otimes C$	$CA^{-1}B = Ans$
vào $d \otimes C$	$(C - Ans)^{-1} = [z] = Ans$
Vào lại $c \otimes C$	$-Ans.C.A^{-1} = [y] = Ans$
	$A^{-1} - A^{-1}.B.Ans = [u]$
Gõ lại	$CA^{-1}B = Ans$
vào lại $d \otimes C$	$(C - Ans)^{-1} = [z] = Ans$
	$A^{-1}.B.Ans = [v]$

$$z = \begin{bmatrix} -.02558996939 & -.007551767397 & -.01229225336 \\ .08911661385 & -.02802652057 & .01338790535 \\ .03204989561 & .08191518749 & -.07316809409 \end{bmatrix}$$

$$y = \begin{bmatrix} .06077997755 & .03531813624 & -.03737055716 & .04874101644 \\ -.1019322193 & .06809725267 & -.02447797321 & -.003937335289 \\ .1943687315 & -.2026134746 & .006990222436 & -.06203466756 \end{bmatrix}$$

$$u = \begin{bmatrix} -.2613716872 & .1918852650 & .04989510095 & .04635154997 \\ .1055980551 & -.0871006920 & -.0029668475 & -.07339936831 \\ .05911016262 & .00068289824 & .02110192880 & -.04276413227 \\ -.0321234867 & .0329554301 & .02801339445 & .009197277785 \end{bmatrix}$$

$$v = \begin{bmatrix} -.07996159374 & .01494619043 & -.04299989484 \\ -.003733329593 & -.06928648141 & -.00509269008 \\ -.00238972048 & .00042655735 & .04113166336 \\ .00930440410 & .07080809797 & -.07867667123 \end{bmatrix}$$

Ví dụ 5: Cho $a := \begin{bmatrix} 2 & -2 & 1 \\ -1 & 0 & 1 \\ 1 & 2 & 0 \end{bmatrix}$, $b := \begin{bmatrix} 3 \\ -1 \\ 1 \end{bmatrix}$, $c := [-1 \ 1 \ 5]$, $d = [3]$

tìm ma trận $y = -zca^{-1}$ với $z = (d - ca^{-1}b)^{-1}$

Ta xếp chúng lại thành ma trận bậc 4: $g := \begin{bmatrix} 2 & -2 & 1 & 3 \\ -1 & 0 & 1 & -1 \\ 1 & 2 & 0 & 1 \\ -1 & 1 & 5 & 3 \end{bmatrix}$, bấm máy

thì có $g^{-1} = \begin{bmatrix} \frac{3}{5} & \frac{7}{5} & \frac{4}{5} & \frac{-2}{5} \\ \frac{-4}{25} & \frac{-1}{25} & \frac{8}{25} & \frac{1}{25} \\ \frac{8}{25} & \frac{27}{25} & \frac{9}{25} & \frac{-2}{25} \\ \frac{-7}{25} & \frac{-33}{25} & \frac{-11}{25} & \frac{8}{25} \end{bmatrix}$ Vậy $y = \begin{bmatrix} \frac{-7}{25} & \frac{-33}{25} & \frac{-11}{25} \\ \frac{8}{25} & \frac{27}{25} & \frac{9}{25} \\ \frac{-4}{25} & \frac{-1}{25} & \frac{8}{25} \\ \frac{3}{25} & \frac{7}{25} & \frac{4}{25} \end{bmatrix}$

Minh họa Nếu $A \in M_n(\mathbb{R})$, các phát biểu sau là tương đương:

- i/ A là ma trận khả nghịch.
- ii/ A^{-1} .
- iii/ $r(A) = n$.
- iv/ A là tích hữu hạn các ma trận sơ cấp.

2.9 Ứng dụng phép biến đổi sơ cấp để tìm ma trận nghịch đảo:

Vì tính chất của phép biến đổi sơ cấp, có thể biến đổi ma trận vuông thành ma trận đơn vị nếu ma trận vuông nào không bỏ thoát hóa, lời dùng nhiều này và do tính chất ma trận nghịch đảo $A \cdot A^{-1} = I_n = A^{-1} \cdot A$, ta có thể sử dụng các phép biến đổi ngược lại để biến ma trận đơn vị thành lại ma trận ban đầu và ngược lại nhờ số nào sau.

$$(A | I_n) \rightarrow L L \rightarrow (I_n | A^{-1})$$

Ví dụ 1: Tìm ma trận nghịch đảo của

$$A = \begin{bmatrix} 1 & 2 & 3 \\ 0 & -1 & 2 \\ 3 & 2 & 5 \end{bmatrix} \rightarrow (A|I_n) = \begin{bmatrix} 1 & 2 & 3 & 1 & 0 & 0 \\ 0 & -1 & 2 & 0 & 1 & 0 \\ 3 & 2 & 5 & 0 & 0 & 1 \end{bmatrix} \xrightarrow{-3d_1+d_3}$$

$$\rightarrow \begin{bmatrix} 1 & 2 & 3 & 1 & 0 & 0 \\ 0 & -1 & 2 & 0 & 1 & 0 \\ 0 & -4 & -4 & -3 & 0 & 1 \end{bmatrix} \rightarrow \text{chuyển } S_1 = \begin{bmatrix} 1 & 0 & 0 \\ 0 & 1 & 0 \\ -3 & 0 & 1 \end{bmatrix}$$

$$\xrightarrow{d_3/4} \begin{bmatrix} 1 & 2 & 3 & 1 & 0 & 0 \\ 0 & -1 & 2 & 0 & 1 & 0 \\ 0 & -1 & -1 & -\frac{3}{4} & 0 & \frac{1}{4} \end{bmatrix} \xrightarrow{d_2 \leftrightarrow (-d_3)} \begin{bmatrix} 1 & 2 & 3 & 1 & 0 & 0 \\ 0 & 1 & 1 & \frac{3}{4} & 0 & -\frac{1}{4} \\ 0 & -1 & 2 & 0 & 1 & 0 \end{bmatrix}$$

ta có $S_2 = \begin{bmatrix} 1 & 0 & 0 \\ 0 & 1 & 0 \\ 0 & 0 & \frac{1}{4} \end{bmatrix}$, $S_3 = \begin{bmatrix} 1 & 0 & 0 \\ 0 & 0 & -1 \\ 0 & 1 & 0 \end{bmatrix}$,

$$\xrightarrow{d_2+d_3} \begin{bmatrix} 1 & 0 & 1 & -\frac{1}{2} & 0 & \frac{1}{2} \\ 0 & 1 & 1 & \frac{3}{4} & 0 & -\frac{1}{4} \\ 0 & 0 & 3 & \frac{3}{4} & 1 & -\frac{1}{4} \end{bmatrix} \xrightarrow{d_3/3} \begin{bmatrix} 1 & 0 & 0 & -\frac{3}{4} & -\frac{1}{3} & \frac{7}{12} \\ 0 & 1 & 0 & \frac{1}{2} & -\frac{1}{3} & -\frac{1}{6} \\ 0 & 0 & 1 & \frac{1}{4} & \frac{1}{3} & -\frac{1}{12} \end{bmatrix}$$

ta có

$$S_4 = \begin{bmatrix} 1 & -2 & 0 \\ 0 & 1 & 0 \\ 0 & 1 & 1 \end{bmatrix}, S_5 = \begin{bmatrix} 1 & 0 & -\frac{1}{3} \\ 0 & 1 & -\frac{1}{3} \\ 0 & 0 & \frac{1}{3} \end{bmatrix}, \Rightarrow A^{-1} = \begin{bmatrix} -\frac{3}{4} & -\frac{1}{3} & \frac{7}{12} \\ \frac{1}{2} & -\frac{1}{3} & -\frac{1}{6} \\ \frac{1}{4} & \frac{1}{3} & -\frac{1}{12} \end{bmatrix}$$

Ôi này ta có thể kiểm chứng A lại tích hữu hạn các ma trận số cấp nhỏ sau: Theo mệnh đề bài học ôi trên, cần có phép biến đổi số cấp ôi trên ta có lần lượt các ma trận số cấp S_1, S_2, S_3, S_4, S_5 , sao cho: $I = S_5 \cdot S_4 \cdot S_3 \cdot S_2 \cdot S_1 \cdot A \Leftrightarrow$

$$I = \begin{bmatrix} 1 & 0 & 0 \\ 0 & 1 & 0 \\ 0 & 0 & 1 \end{bmatrix} = \begin{bmatrix} 1 & 0 & -\frac{1}{3} \\ 0 & 1 & -\frac{1}{3} \\ 0 & 0 & \frac{1}{3} \end{bmatrix} \begin{bmatrix} 1 & -2 & 0 \\ 0 & 1 & 0 \\ 0 & 1 & 1 \end{bmatrix} \begin{bmatrix} 1 & 0 & 0 \\ 0 & 0 & -1 \\ 0 & 1 & 0 \end{bmatrix} \begin{bmatrix} 1 & 0 & 0 \\ 0 & 1 & 0 \\ 0 & 0 & \frac{1}{4} \end{bmatrix} \times$$

$$\times \begin{bmatrix} 1 & 0 & 0 \\ 0 & 1 & 0 \\ -3 & 0 & 1 \end{bmatrix} \begin{bmatrix} 1 & 2 & 3 \\ 0 & -1 & 2 \\ 3 & 2 & 5 \end{bmatrix}. \text{ Vậy } A = S_1^{-1} S_2^{-1} S_3^{-1} S_4^{-1} S_5^{-1}, \text{ kiểm chứng! } \square$$

Ta cũng có thể dùng PBNSC trên để tính $A^{-1}B$ nhờ sau:

Ví dụ 1: Để tính ma trận nghịch của $A^{-1}B$, ta thiết lập $[A|B]$, sau nội dung PBĐSC trên dòng nếu
 ã $[A|B] \rightarrow \dots \rightarrow [I|A^{-1}B]$.

Đặc biệt B= ma trận cột, thì giải $Ax=B$ tương đương với dùng PBĐSC ã biến
 $[A|B] \rightarrow \dots \rightarrow [I|A^{-1}B = x]$. Xem

Ma trận $A = \begin{bmatrix} 1 & 1 & 0 \\ 0 & 1 & 1 \\ 1 & 0 & 1 \end{bmatrix}, B = \begin{bmatrix} 1 & 0 & 0 \\ 2 & 1 & 0 \\ 3 & 0 & 1 \end{bmatrix}$, tính $A^{-1}B$. Ta thiết lập ma trận:

$$\begin{aligned}
 [A|B] &= \left[\begin{array}{ccc|ccc} 1 & 1 & 0 & 1 & 0 & 0 \\ 0 & 1 & 1 & 2 & 1 & 0 \\ 1 & 0 & 1 & 3 & 0 & 1 \end{array} \right] \rightarrow \left[\begin{array}{ccc|ccc} 1 & 1 & 0 & 1 & 0 & 0 \\ 0 & 1 & 1 & 2 & 1 & 0 \\ 0 & 1 & -1 & -2 & 0 & -1 \end{array} \right] \rightarrow \\
 &\rightarrow \left[\begin{array}{ccc|ccc} 1 & 1 & 0 & 1 & 0 & 0 \\ 0 & 1 & 1 & 2 & 1 & 0 \\ 0 & 0 & 2 & 4 & 1 & 1 \end{array} \right] \rightarrow \left[\begin{array}{ccc|ccc} 1 & 1 & 0 & 1 & 0 & 0 \\ 0 & 2 & 0 & 0 & 1 & -1 \\ 0 & 0 & 2 & 4 & 1 & 1 \end{array} \right] \rightarrow \\
 &\rightarrow \left[\begin{array}{ccc|ccc} 2 & 0 & 0 & 2 & -1 & 1 \\ 0 & 2 & 0 & 0 & 1 & -1 \\ 0 & 0 & 2 & 4 & 1 & 1 \end{array} \right] \rightarrow \left[\begin{array}{ccc|ccc} 1 & 0 & 0 & 1 & \frac{-1}{2} & \frac{1}{2} \\ 0 & 1 & 0 & 0 & \frac{1}{2} & \frac{-1}{2} \\ 0 & 0 & 1 & 2 & \frac{1}{2} & \frac{1}{2} \end{array} \right] = [I|A^{-1}B]
 \end{aligned}$$

Vậy $A^{-1}B = \begin{bmatrix} 1 & \frac{-1}{2} & \frac{1}{2} \\ 0 & \frac{1}{2} & \frac{-1}{2} \\ 2 & \frac{1}{2} & \frac{1}{2} \end{bmatrix}$. Đặc biệt ở ví dụ này, bây giờ giải: $Ax=B$ với

$A = \begin{bmatrix} 1 & 1 & 0 \\ 0 & 1 & 1 \\ 1 & 0 & 1 \end{bmatrix}, B = \begin{bmatrix} 1 \\ 2 \\ 3 \end{bmatrix}$ thì $A^{-1}B = x = \begin{bmatrix} 1 \\ 0 \\ 2 \end{bmatrix}$ chính là cột mỗi của kết quả

$A^{-1}B$ ở trên

☺

BAI TAP

1/ Cho $A = \begin{bmatrix} 1 & -2 & 0 & 10 \\ 3 & 6 & 1 & 8 \end{bmatrix} B = \begin{bmatrix} -1 & -2 & 6 & 5 \\ 3 & 0 & 8 & 9 \end{bmatrix}$

- a/ Tính $2A-3B$.
- b/ Tính X sao cho $A+X=B$.

2/ Cho $A = \begin{bmatrix} 1 & 3 & 5 & -7 \\ 0 & 9 & -8 & 2 \end{bmatrix}$ và $B = \begin{bmatrix} -2 & 6 & 3 & 5 \\ 0 & 8 & 2 & 9 \end{bmatrix}$

- a/ Tính X sao cho $2A-3X=B$.
- b/ Tính $B^T, A B^T, B A^T$.

3/ Cho 2 ma trận $A = \begin{bmatrix} 3 & 5 \\ -2 & 0 \\ 4 & 5 \end{bmatrix}$, và $B = \begin{bmatrix} 2 & 0 & 0 \\ 0 & 9 & 0 \end{bmatrix}$

a/ Tính $A.B$ và $\det(A.B)$.

b/ Tính $B.A$ và $\det(B.A)$

4/ Tính ma trận nghịch đảo các ma trận sau:

$$A = \begin{bmatrix} 1 & 2 & 3 \\ 5 & -6 & 0 \\ 7 & -2 & 7 \end{bmatrix}, B = \begin{bmatrix} -2 & 1 \\ 4 & -3 \end{bmatrix}, C = \begin{bmatrix} -7 & 2 \\ 0 & 1 \end{bmatrix}, D = \begin{bmatrix} 1/3 & 1/2 \\ 2/5 & 1/4 \end{bmatrix}$$

$$E = \begin{bmatrix} 1 & 0 & 2 \\ -3 & 4 & 0 \\ 0 & 0 & 1 \end{bmatrix}, F = \begin{bmatrix} 1 & -5 & -\frac{7}{3} & -\frac{2}{3} \\ 0 & 1 & -\frac{1}{3} & \frac{1}{3} \\ 0 & 0 & 1 & 0 \\ 0 & 0 & 0 & 1 \end{bmatrix}, G = \begin{bmatrix} 1 & -5 & 4 & -1 \\ 0 & 1 & \frac{1}{3} & -\frac{1}{3} \\ 0 & 0 & 1 & 0 \\ 0 & 0 & 0 & 1 \end{bmatrix}$$

5/ Tính các ma trận X sao cho:

a/ $\begin{bmatrix} 2 & 5 \\ 1 & 3 \end{bmatrix} \cdot X = \begin{bmatrix} 4 & -6 \\ 2 & 1 \end{bmatrix}$, b/ $\begin{bmatrix} 2 & -3 \\ 4 & 1 \end{bmatrix} \cdot X = \begin{bmatrix} 1 \\ 2 \end{bmatrix}$, c/ $\begin{bmatrix} 2 & 1 \\ 3 & 2 \end{bmatrix} \cdot X = \begin{bmatrix} -3 & 2 \\ 5 & -3 \end{bmatrix}$

6/ Tìm X sao cho $AX=B$ nhờ sau:

a/ $\begin{bmatrix} 2 & 3 & 11 & 5 \\ 1 & 1 & 5 & 2 \\ 2 & 1 & 3 & 2 \\ 1 & 1 & 5 & 4 \end{bmatrix} \cdot X = \begin{bmatrix} 2 \\ 1 \\ -3 \\ -3 \end{bmatrix}$ b/ $\begin{bmatrix} 2 & -3 & 5 & 7 \\ 4 & -6 & 2 & 3 \\ 2 & -3 & -11 & -15 \end{bmatrix} \cdot X = \begin{bmatrix} 1 \\ 2 \\ 1 \end{bmatrix}$

c/ $\begin{bmatrix} 2 & 5 & -8 \\ 4 & 3 & -9 \\ 2 & 3 & -5 \\ 1 & 8 & -7 \end{bmatrix} \cdot X = \begin{bmatrix} 8 \\ 9 \\ 7 \\ 12 \end{bmatrix}$ d/ $\begin{bmatrix} 2 & 2 & 2 & 2 \\ 2 & 3 & 2 & 5 \\ 9 & 1 & 4 & -5 \\ 2 & 2 & 3 & 4 \\ 7 & 1 & 6 & -1 \end{bmatrix} X = \begin{bmatrix} 2 \\ 3 \\ 1 \\ 5 \\ 7 \end{bmatrix}$

7/ Giải và biện luận theo m các hệ phương trình sau:

a/ $\begin{cases} x + y + z = 2 \\ 2x + y - 2z = 2 \\ mx + y + 4z = 2 \end{cases}$ b/ $\begin{cases} mx + y + z = 0 \\ x + my + z = 0 \\ x + my + z = m + 1 \end{cases}$ c/ $\begin{cases} mx + y + z = 1 \\ x + my + z = m \\ x + my + z = m^2 \end{cases}$

d/ $\begin{cases} x + y + (1-m)z = m + 2 \\ (1-m)x - y + 2z = 0 \\ 2x - my + 3z = m + 2 \end{cases}$ e/ $\begin{cases} x + y + z + t = 3 \\ x + y = 4 \\ x + y + mz + t = 2 \end{cases}$

f/ $\begin{cases} mx + y + z = m \\ 2x + (m+1)y + (m+1)z = (m+1) \\ x + y + mz = 1 \end{cases}$

8/ Người ta định nghĩa hàm mũ ma trận (giống như hàm mũ thông thường) nhờ sau: cho $A = \begin{bmatrix} a & 0 \\ b & a \end{bmatrix}$, $a, b \in \mathbb{R}$,

$$e^A = I_2 + \frac{A}{1!} + \frac{A^2}{2!} + \frac{A^3}{3!} + \dots + \frac{A^n}{n!} + \dots$$

Tính e^A . Trong đó $I_2 = \begin{bmatrix} 1 & 0 \\ 0 & 1 \end{bmatrix}$ là ma trận vuông đơn vị.

9/ Giải số A là ma trận vuông và $k \geq 1$ sao cho $A^k = 0$.

a/ Cm $B = I - A$ khả nghịch và tính B^{-1} theo I và A .

b/ Cm $C = I + A$ khả nghịch và tính C^{-1} theo I và A .

9/ Cho $E = \begin{bmatrix} 1 & 2 & 4 \\ 5 & 1 & 2 \\ 3 & -1 & 1 \end{bmatrix}$. Tìm S_1, S_2, S_3 khả nghịch $\in M_3(\mathbb{R})$: $E = S_1 S_2 S_3$.

10/ Cho $f(x) = x^3 - 7x + 5$, $g(x) = 2x^3 + 3x - 4$, $A = \begin{bmatrix} 1 & 1 & 1 \\ 0 & 1 & 1 \\ 0 & 0 & 1 \end{bmatrix}$

Tính $f(A)$, $g(A)$, $f(A) \cdot g(A)$, ví dụ $g(A) = 2A^3 + 3A - 4I$, trong đó I là ma trận đơn vị.

CHƯƠNG 2

NỘI THỜI

BÀI 1: NỘI THỜI

1.1 Định nghĩa:

Hoán vị: Ta hiểu là một phép hoán vị, một hoán vị của n số tự nhiên $1, 2, 3, \dots, n$ gọi là một hoán vị bậc n (ta sẽ viết: $\sigma \in S_n$).

Ngược thế: Cho hoán vị $(i_1, i_2, i_3, \dots, i_n)$, cặp số (i_j, i_k) trong hoán vị nói ta thành một ngược thế nếu $i_j > i_k$ và $j < k$ (nghĩa là i_j ở vị trí trước i_k trong hoán vị nhưng $i_j > i_k$).

Ví dụ 1: Trong hoán vị 3241 ta có 4 ngược thế (3,2), (3,1), (2,1), (4,1).

Một hoán vị được gọi là chẵn (lẻ), nếu số ngược thế trong hoán vị nói là chẵn (lẻ).

• Định thức cấp 2 là một số xác định như sau:

$$(1) \quad \Delta_2 = \begin{vmatrix} a_1 & b_1 \\ a_2 & b_2 \end{vmatrix} = a_1 b_2 - a_2 b_1$$

Số hạng $a_{11}a_{22}$ có dấu dương do hoán vị (1,2) chẵn.

Số hạng $a_{12}a_{21}$ có dấu âm do hoán vị (2,1) lẻ.

Ví dụ 2: $\begin{vmatrix} 4 & -5 \\ -1 & -2 \end{vmatrix} = 4(-2) - (-5)(-1) = -13$.

• Định thức cấp 3 là một số xác định như sau:

$$(2) \quad \Delta_3 = \begin{vmatrix} a_1 & b_1 & c_1 \\ a_2 & b_2 & c_2 \\ a_3 & b_3 & c_3 \end{vmatrix} = a_1 \begin{vmatrix} b_2 & c_2 \\ b_3 & c_3 \end{vmatrix} - b_1 \begin{vmatrix} a_2 & c_2 \\ a_3 & c_3 \end{vmatrix} + c_1 \begin{vmatrix} a_2 & b_2 \\ a_3 & b_3 \end{vmatrix}$$

$$= a_1 b_2 c_3 - a_1 b_3 c_2 - a_2 b_1 c_3 + a_3 b_1 c_2 + a_2 b_3 c_1 - a_3 b_2 c_1$$

Ví dụ nhỏ số hạng $a_1 b_3 c_2$ có dấu âm do hoán vị (1,3,2) lẻ.

$-a_3 b_2 c_1$ có 3 ngược thế nên mang dấu âm.

Nội dung ôn thi cao học tiếp theo sau:

$$\Delta_3 = \begin{vmatrix} a_1 & b_1 & c_1 \\ a_2 & b_2 & c_2 \\ a_3 & b_3 & c_3 \end{vmatrix} = \begin{array}{|c|} \hline \begin{array}{ccc} \diagdown & \diagup & \\ \hline \end{array} \\ \hline \end{array} - \begin{array}{|c|} \hline \begin{array}{ccc} \diagup & \diagdown & \\ \hline \end{array} \\ \hline \end{array}$$

Quy tắc này còn nôm gọi là 3 nòng chéo đồng trừ 3 nòng chéo âm.

$$(3) \quad \Delta_3 = \begin{vmatrix} a_1 & b_1 & c_1 \\ a_2 & b_2 & c_2 \\ a_3 & b_3 & c_3 \end{vmatrix} = a_1 b_2 c_3 + a_3 b_1 c_2 + a_2 b_3 c_1 - a_3 b_2 c_1 - a_2 b_1 c_3 - a_1 b_3 c_2$$

• Định thức cấp n: Xét định thức cấp n là bảng sau đây:

$$D(A) = |A| = \det(A) = \begin{vmatrix} a_{11} & a_{12} \dots & a_{1n} \\ a_{21} & a_{22} \dots & a_{2n} \\ \mathbf{L} & \mathbf{L} & \mathbf{L} & \mathbf{L} & \mathbf{L} & \mathbf{L} & \mathbf{L} & \mathbf{L} \\ a_{n1} & a_{n2} \dots & a_{nn} \end{vmatrix}$$

Này là một hàm nhiều biến $f : \mathbb{R}^n \times \mathbb{R}^n \rightarrow \mathbb{R}$

• Định thức con bù của phần tử a_{ij} , ký hiệu là M_{ij} , là định thức bậc

$(n-1)$ nhân với a_{ij} bằng cách xóa đi dòng i và cột j .

• Phần bù của phần tử a_{ij} , ký hiệu là A_{ij} , với định nghĩa như sau:

$$\overline{A} = [A_{ij}] \text{ trong đó } A_{ij} = (-1)^{i+j} M_{ij}$$

1.2 Định lý

Công thức triển khai Laplace, khai triển hàng i , như sau:

$$(*) \quad D(A) = \sum_{j=1}^n a_{ij} A_{ij} = a_{i1} A_{i1} + a_{i2} A_{i2} + a_{i3} A_{i3} + \dots + a_{in} A_{in}$$

khai triển cột j , như sau:

$$(*) \quad D(A) = \sum_{i=1}^n a_{ij} A_{ij} = a_{1j} A_{1j} + a_{2j} A_{2j} + a_{3j} A_{3j} + \dots + a_{nj} A_{nj}$$

Ở dạng (3) ở trên, khai triển cột, ta có

$$(**) \quad D(A) = \begin{vmatrix} a_1 & b_1 & c_1 \\ a_2 & b_2 & c_2 \\ a_3 & b_3 & c_3 \end{vmatrix} = a_1 A_1 + a_2 A_2 + a_3 A_3$$

Ví dụ 2:

$$\Delta = \begin{vmatrix} 1 & -2 & 0 & 5 \\ 2 & 3 & 1 & -2 \\ 3 & 1 & 0 & 2 \\ 3 & 1 & 0 & 2 \end{vmatrix}$$

Áp dụng công thức Laplace, khai triển theo cột thứ ba ta có

$$\Delta = (-1)^{2+3} \cdot 1 \cdot \begin{vmatrix} 1 & -2 & 5 \\ 3 & 1 & 2 \\ 3 & 1 & 2 \end{vmatrix} =$$

$$= - \left(\begin{vmatrix} 1 & 2 \\ 1 & 2 \end{vmatrix} - (-2) \begin{vmatrix} 3 & 2 \\ 3 & 2 \end{vmatrix} + 5 \begin{vmatrix} 3 & 1 \\ 3 & 1 \end{vmatrix} \right) = 0.$$

1.3 Các tính chất của ñnh thõic:

Ñnh minh hoã cho các tính chất của ñnh thõic, ta minh hoã cho ñnh thõic bậc 3, và ñnh thõic bậc n và ñ coi hiõu lõic tõng tõic. Các tính chất phã biõu cho hãng hay coi ñõu coi vai tro ñnh nhõ nhau. Ñõic kiõm chõng các tính chất sau ta chỉ cần ñõa vào ñnh ñõõã.

Tính chất 1: Nếu ñõic hãng và coi cho nhau thì giá trị ñnh thõic ñõõõ ñõõ. $|A| = |A^T|$. (A_i là phãn bu ñõõ ñõõ ñõõ của a_i)

$$\begin{vmatrix} a_1 & a_2 & a_3 \\ b_1 & b_2 & b_3 \\ c_1 & c_2 & c_3 \end{vmatrix} = a_1 A_1 + a_2 A_2 + a_3 A_3 \text{ do khai triển theo hãng 1}$$

$$\begin{vmatrix} a_1 & b_1 & c_1 \\ a_2 & b_2 & c_2 \\ a_3 & b_3 & c_3 \end{vmatrix} = a_1 A_1 + a_2 A_2 + a_3 A_3 \text{ do khai triển theo coi 1}$$

Ví dụ 1: $\begin{vmatrix} 1 & 2 \\ 3 & 5 \end{vmatrix} = \begin{vmatrix} 1 & 3 \\ 2 & 5 \end{vmatrix} = 5 - 6 = -1$

Ví dụ 2: $\begin{vmatrix} 1 & 0 & -2 \\ -2 & 1 & 1 \\ 3 & -1 & 3 \end{vmatrix} = \begin{vmatrix} 1 & -2 & 3 \\ 0 & 1 & -1 \\ -2 & 1 & 3 \end{vmatrix} =$

$= [1 \cdot 1 \cdot 3 + 0 + (-2) \cdot (-1) \cdot (-2)] - [3 \cdot (-2) \cdot 1 + 1 \cdot (-1) \cdot 1] = 6$

ñõõã là $\det(A) = \det(A^T)$

Tính chất 2: Nếu ñõic coi hai hãng (coi) cho nhau thì giá trị ñnh thõic ñõõ ñõõ. (B_i là phãn bu ñõõ ñõõ ñõõ của b_i)

$$\begin{vmatrix} a_1 & b_1 & c_1 \\ a_2 & b_2 & c_2 \\ a_3 & b_3 & c_3 \end{vmatrix} = b_1 B_1 + b_2 B_2 + b_3 B_3 \text{ khai triển coi 2, coi ñõõ (-, +, -)}$$

$$\begin{vmatrix} b_1 & a_1 & c_1 \\ b_2 & a_2 & c_2 \\ b_3 & a_3 & c_3 \end{vmatrix} = b_1 B'_1 + b_2 B'_2 + b_3 B'_3 \text{ khai triển coi 1, coi ñõõ (+, -, +)}$$

ñõõ ñõõ $B'_i = -B_i$

Ví dụ 3: $\begin{vmatrix} 1 & 0 & -2 \\ -2 & 1 & 1 \\ 3 & -1 & 3 \end{vmatrix} = - \begin{vmatrix} 0 & 1 & -2 \\ 1 & -2 & 1 \\ -1 & 3 & 3 \end{vmatrix}$

(ñõõ coi coi 1 và coi 2 thì ñõõ ñõõ ñõõ).

Hõõ quã: Coi ít nhất hai hãng (coi) giống nhau thì ñnh thõic bằng 0.

Xem lại ví dụ 2 mục 1.2.

Tính chất 3: Thõã ñõõ chung của ñõõ hãng (coi) thì ñõõ mang ra ñõõõ.

$$\begin{vmatrix} a_1 & kb_1 & c_1 \\ a_2 & kb_2 & c_2 \\ a_3 & kb_3 & c_3 \end{vmatrix} = kb_1B_1 + kb_2B_2 + kb_3B_3 =$$

$$= k(b_1B_1 + b_2B_2 + b_3B_3) = k \begin{vmatrix} a_1 & b_1 & c_1 \\ a_2 & b_2 & c_2 \\ a_3 & b_3 & c_3 \end{vmatrix}$$

Ví dụ 5: $\begin{vmatrix} 3 \times 1 & 0 & -2 \\ 3 \times (-2) & 1 & 1 \\ 3 \times 3 & -1 & 3 \end{vmatrix} = 3 \cdot \begin{vmatrix} 1 & 0 & -2 \\ -2 & 1 & 1 \\ 3 & -1 & 3 \end{vmatrix}$

Ví dụ 6: $B = aA \Rightarrow |B| = a^n |A|$

$$\begin{vmatrix} aa_{11} & aa_{12} & \dots & aa_{1n} \\ aa_{21} & aa_{22} & \dots & aa_{2n} \\ \dots & \dots & \dots & \dots \\ aa_{n1} & aa_{n2} & \dots & aa_{nn} \end{vmatrix} = a^n \begin{vmatrix} a_{11} & a_{12} & \dots & a_{1n} \\ a_{21} & a_{22} & \dots & a_{2n} \\ \dots & \dots & \dots & \dots \\ a_{n1} & a_{n2} & \dots & a_{nn} \end{vmatrix}$$

Tính chất 4: Nếu coi một hàng (hay cột) mà mỗi số hạng lại tổng của 2 số hạng thành phần thì ñình thức coi ñể tách ra thành tổng hai ñình thức.

$$\begin{vmatrix} a_1 & b_1 + d_1 & c_1 \\ a_2 & b_2 + d_2 & c_2 \\ a_3 & b_3 + d_3 & c_3 \end{vmatrix} = (b_1B_1 + b_2B_2 + b_3B_3) + (d_1B_1 + d_2B_2 + d_3B_3)$$

Ví dụ 7: $\begin{vmatrix} 3+1 & 0 & -2 \\ 5+(-2) & 1 & 1 \\ 4+3 & -1 & 3 \end{vmatrix} = \begin{vmatrix} 3 & 0 & -2 \\ 5 & 1 & 1 \\ 4 & -1 & 3 \end{vmatrix} + \begin{vmatrix} 1 & 0 & -2 \\ -2 & 1 & 1 \\ 3 & -1 & 3 \end{vmatrix}$

Ví dụ tổng quát: Giải số ñình thức bậc 3, coi một lại tổng 2 số hạng A, và B, coi hai lại tổng 2 số hạng C, và D, coi ba lại tổng 2 số hạng E, và F.

$$\begin{vmatrix} A+B & C+D & E+F \\ A & C & E \\ A & C & F \\ B & C & E \\ B & C & F \\ B & D & E \\ B & D & F \end{vmatrix} = \begin{vmatrix} A & C & E \end{vmatrix} + \begin{vmatrix} A & C & F \end{vmatrix} + \begin{vmatrix} A & D & E \end{vmatrix} + \begin{vmatrix} A & D & F \end{vmatrix} + \begin{vmatrix} B & C & E \end{vmatrix} + \begin{vmatrix} B & C & F \end{vmatrix} + \begin{vmatrix} B & D & E \end{vmatrix} + \begin{vmatrix} B & D & F \end{vmatrix}$$

Và $\begin{vmatrix} A+B+C & D+E+F & G+H \end{vmatrix}$ (coi $3 \times 3 \times 2 = 18$ thành phần)

Tính chất 5: Heï quả của các tính chất trên lại ñình thức sẽ không ñổi nếu ta cộng vào một hàng (hay cột) với bội số một hàng khác (sau khi ñã nhân với một hàng số).

Ta thường dùng tính chất 5 ñể tính giải ñề ñình thức.

$$\begin{vmatrix} a_1 + kc_1 & b_1 & c_1 \\ a_2 + kc_2 & b_2 & c_2 \\ a_3 + kc_3 & b_3 & c_3 \end{vmatrix} = \begin{vmatrix} a_1 & b_1 & c_1 \\ a_2 & b_2 & c_2 \\ a_3 & b_3 & c_3 \end{vmatrix} + k \begin{vmatrix} c_1 & b_1 & c_1 \\ c_2 & b_2 & c_2 \\ c_3 & b_3 & c_3 \end{vmatrix} = \begin{vmatrix} a_1 & b_1 & c_1 \\ a_2 & b_2 & c_2 \\ a_3 & b_3 & c_3 \end{vmatrix} + 0$$

Ví dụ 10: Lấy lại ví dụ trước, tính ñình thức bậc 5:

$$\begin{vmatrix} 1 & 2 & 3 & 1 & -1 \\ 2 & 1 & 2 & -1 & 1 \\ -1 & 0 & 1 & 0 & 1 \\ 1 & 0 & -1 & 3 & 3 \\ 2 & 0 & 1 & 0 & 2 \end{vmatrix} = \begin{vmatrix} -3 & 0 & -1 & 3 & -3 \\ 2 & 1 & 2 & -1 & 1 \\ -1 & 0 & 1 & 0 & 1 \\ 1 & 0 & -1 & 3 & 3 \\ 2 & 0 & 1 & 0 & 2 \end{vmatrix} = \begin{vmatrix} -3 & -1 & 3 & -3 \\ -1 & 1 & 0 & 1 \\ 1 & -1 & 3 & 3 \\ 2 & 1 & 0 & 2 \end{vmatrix} \\
 = \begin{vmatrix} -3 & -1 & 3 & -3 \\ -1 & 1 & 0 & 1 \\ 4 & 0 & 0 & 6 \\ 2 & 1 & 0 & 2 \end{vmatrix} = 3 \begin{vmatrix} -1 & 1 & 1 \\ 4 & 0 & 6 \\ 2 & 1 & 2 \end{vmatrix} = 3 \begin{vmatrix} -1 & 1 & 1 \\ 4 & 0 & 6 \\ 3 & 0 & 1 \end{vmatrix} = -3 \begin{vmatrix} 4 & 6 \\ 3 & 1 \end{vmatrix} = -3 \cdot -14 = 42$$

Tính chất 6: Tích vô hướng của một hàng với phần bù nhai số của phần tối trên một hàng khác thì bằng 0.

Trong khi theo định lý Laplace, tích vô hướng của một hàng với phần bù nhai số của chính hàng nào thì bằng $\det(A)$ nhỏ (***) và (***) ở trên (khai triển Laplace).

Thật vậy coi định thức coi cột 1 và cột 3 giống nhau, khai triển theo cột 1 và chú ý các ký hiệu nhai nhóc định nghĩa ta có

$$\begin{vmatrix} c_1 & b_1 & c_1 \\ c_2 & b_2 & c_2 \\ c_3 & b_3 & c_3 \end{vmatrix} = c_1 A_1 + c_2 A_2 + c_3 A_3 = 0$$

Tổng tối: $a_1 A_1 + b_1 B_1 + c_1 C_1 = \det(A)$, $a_1 A_2 + b_1 B_2 + c_1 C_2 = 0$, ...

Ví dụ: nhân vô hướng của cột 1 với phần bù nhai số của cột 2 của ma trận sau:

$$\begin{bmatrix} 1 & 2 & 3 \\ -1 & 2 & -1 \\ 2 & 1 & -1 \end{bmatrix} \rightarrow \begin{bmatrix} 1 \\ -1 \\ 2 \end{bmatrix} \cdot \begin{bmatrix} -3 \\ -7 \\ -2 \end{bmatrix} = -3 + 7 - 4 = 0$$

CHƯƠNG 3 KHÔNG GIAN VECTƠ (KGVT) BÀI 1: KGVT

1.1 Định nghĩa: Không gian vectơ (KGVT) là cặp (V, R) , R là trường số thực, V là tập các phần tử vectơ, trang bị 2 phép toán cộng và nhân nhò sau:

$$\begin{aligned} (V, V) &\rightarrow V & (R, V) &\rightarrow V \\ (x_1, x_2) &+ x_1 + x_2 & (\lambda, x) &= \lambda \cdot x. \end{aligned}$$

Vai hai phép toán này phải thỏa tám tính chất sau:

- 1/ $x_1 + x_2 = x_2 + x_1$.
- 2/ $x_1 + (x_2 + x_3) = (x_1 + x_2) + x_3$.
- 3/ $\exists ! 0 \in V$: $0 + x = x + 0 = x$.
- 4/ $\exists (-x) \in V$: $-x + x = x - x = 0$.
- 5/ $(\lambda_1 \cdot \lambda_2) \cdot x = \lambda_1 \cdot (\lambda_2 \cdot x)$.
- 6/ $\lambda(x_1 + x_2) = \lambda x_1 + \lambda x_2$.
- 7/ $(\lambda_1 + \lambda_2) \cdot x = \lambda_1 \cdot x + \lambda_2 \cdot x$.
- 8/ $1 \cdot x = x$.

Một vài tính chất: có thể suy ra từ định nghĩa:

- $\forall v \in V$, $-v = (-1) \cdot v$

- $\forall v \in V, \forall a \in R, (-a)v = (-a)v = a(-v)$
- $\forall a \in R, a \cdot 0 = 0$
- Nếu $\alpha v = 0$ thì $\alpha = 0$ hay $v = 0$.
- $\begin{cases} a v = b v \\ v \neq 0 \end{cases} \Rightarrow a = b, \quad \begin{cases} a v = a u \\ a \neq 0 \end{cases} \Rightarrow v = u$

Ví dụ 1: Tập các vectơ hình học Euclid thông thường tạo thành KGVT

Ví dụ 2: Tập các vectơ $\{\underline{x} : \underline{x} = k \underline{a}, k \in R\}$, (\underline{a} vectơ có hướng) tạo thành KGVT.

Ví dụ 3: Trường số thực R là KGVT trên chính nó

Định nghĩa: Tập $W, \phi \neq W \subset V$ được gọi là không gian con của KGVT V nếu các phép toán cộng và nhân của V hạn chế lên W .

Định lý: Tập $W, \phi \neq W \subset V$ là không gian con của KGVT V nếu và chỉ nếu $\forall x, y \in W, \forall \alpha, \beta \in R$, ta có $\alpha x + \beta y \in W$.

Ví dụ: i trong R^n , $W = \{x = (x_1, x_2, \dots, x_n)^T : Ax = 0\}$ là một KGVT con của R^n , trong đó $A \in M_{m,n}$. Để dạng kiểm chứng. Thử ra đây là một định lý

1.3.1 Tổ hợp tuyến tính (THTT):

Cho các vectơ $A_1, A_2, \dots, A_m \in V$ và các số thực k_1, k_2, \dots, k_m . Một tổ hợp tuyến tính của các vectơ A_1, A_2, \dots, A_m là vectơ:

$$A = k_1 A_1 + k_2 A_2 + \dots + k_m A_m = \sum_{i=1}^m k_i A_i$$

Ví dụ: Trong R^3 : $A_1 = (1, -1, 0)$, $A_2 = (2, 1, -2)$, thì một THTT của chúng là $A = 2 A_1 - A_2 = (2, -2, 0) - (2, 1, -2) = (0, -3, 2)$.

1.3.2 Phụ thuộc tuyến tính (PTTT), độc lập tuyến tính (ĐLTT):

Định nghĩa: Các vectơ V_1, V_2, \dots, V_m gọi là phụ thuộc tuyến tính nếu tồn tại các số thực k_1, k_2, \dots, k_m không đồng thời bằng 0, sao cho:

$$k_1 V_1 + k_2 V_2 + \dots + k_m V_m = 0$$

Nếu các vectơ V_1, V_2, \dots, V_m không phụ thuộc tuyến tính, ta nói chúng độc lập tuyến tính.

Nói cách khác: V_1, V_2, \dots, V_m gọi là PTTT \Leftrightarrow

$$k_1 V_1 + k_2 V_2 + \dots + k_m V_m = 0 \text{ với } \exists i \in \{1, m\} \quad k_i \neq 0$$

Định lý: Các vectơ V_1, V_2, \dots, V_m là độc lập tuyến tính (ĐLTT)

$$\Leftrightarrow k_1 V_1 + k_2 V_2 + \dots + k_m V_m = 0 \Rightarrow k_1 = k_2 = \dots = k_m = 0$$

định lý được suy ra hiển nhiên, từ định nghĩa của PTTT.

Ví dụ 1: Các vectơ $u = (1, -1, 0)$, $v = (1, 3, -1)$, $w = (5, 3, -2)$ là phụ thuộc tuyến tính vì:
 $3u + 2v - w = 3(1, -1, 0) + 2(1, 3, -1) - (5, 3, -2) = (0, 0, 0)$

Ví dụ 2: Các vectơ $u = (1, -2, 1)$, $v = (2, 1, -1)$, $w = (7, -4, 1)$ là phụ thuộc tuyến tính vì:

$$au + bv + cw = (0,0,0) \iff \begin{cases} a + 2b + 7c = 0 \\ -2a + b - 4c = 0 \\ a - b + c = 0 \end{cases}, \text{ xét}$$

$$A = \begin{bmatrix} 1 & 2 & 7 \\ -2 & 1 & -4 \\ 1 & -1 & 1 \end{bmatrix} \rightarrow L \rightarrow \begin{bmatrix} 1 & 2 & 7 \\ 0 & 1 & 2 \\ 0 & 0 & 0 \end{bmatrix}, r(A) = 2 < n = 3, \text{ hệ thuần nhất có nghiệm không tầm thường}$$

(nghiệm a, b, c không đồng thời bằng không), vậy hệ PTTT. Do nội ta coi như lý

Nhận lý: Nếu hệ các vectơ $V_1, V_2, \dots, V_m \in \mathbb{R}^n$

là PTTT là $\text{rank}(V_1, V_2, \dots, V_m) < m$.

Chú ý: Ta luôn có $\text{rank}(V_1, V_2, \dots, V_m) \leq \min(m, n)$

Ví dụ 3: Trong \mathbb{R}^5 , $u = (1, 2, 3, 4, 5)$, $v = (-1, 2, -3, 4, 5)$,

$w = (1, -2, 3, 4, -5)$. Ta có $m = 3, n = 5$.

$$A = \begin{bmatrix} 1 & -1 & 1 \\ 2 & 2 & -2 \\ 3 & -3 & 3 \\ 4 & 4 & 4 \\ 5 & 5 & -5 \end{bmatrix} \rightarrow L \rightarrow \begin{bmatrix} 1 & -1 & 1 \\ 0 & 4 & -4 \\ 0 & 0 & 8 \\ 0 & 0 & 0 \\ 0 & 0 & 0 \end{bmatrix}, \text{ nên } \text{rank}(A) = 3 = m, \text{ NLT}$$

- Tập hợp Vect(A_1, A_2, \dots, A_m) = $\langle A_1, A_2, \dots, A_m \rangle = \left\{ \sum_{i=1}^m k_i A_i, k_i \in \mathbb{R} \right\}$ là một KGVT con, sinh bởi hữu hạn các vectơ

A_1, A_2, \dots, A_m . Nó có gọi là tập hợp tuyến tính của hệ A_1, A_2, \dots, A_m .

Ví dụ 10: W là KGVT con của \mathbb{R}^4 gồm các vectơ (x_1, x_2, x_3, x_4) thỏa:

$$\begin{cases} x_1 + 2x_2 + 3x_3 + x_4 = 0 \\ 2x_1 + 4x_2 + 7x_3 + x_4 = 0 \\ 4x_1 + 8x_2 + 13x_3 + 3x_4 = 0 \end{cases}, \begin{bmatrix} 1 & 2 & 3 & 1 \\ 2 & 4 & 7 & 1 \\ 4 & 8 & 13 & 3 \end{bmatrix} \rightarrow L \rightarrow$$

$$\begin{bmatrix} 1 & 2 & 0 & 4 \\ 0 & 0 & 1 & -1 \\ 0 & 0 & 0 & 0 \end{bmatrix} \Rightarrow \begin{cases} x_1 = -2x_2 - 4x_4 \\ x_3 = x_4 \end{cases}$$

$$(x_1, x_2, x_3, x_4) = x_2(-2, 1, 0, 0) + x_4(-4, 0, 1, 1)$$

$$\text{Vậy } W = \langle (-2, 1, 0, 0), (-4, 0, 1, 1) \rangle$$

Ví dụ 11: Tìm ra không gian của nghiệm:

$$\begin{cases} 3x_1 + 4x_2 + x_3 + 2x_4 + 3x_5 = 0 \\ 5x_1 + 7x_2 + x_3 + 3x_4 + 4x_5 = 0 \\ 4x_1 + 5x_2 + 2x_3 + x_4 + 5x_5 = 0 \\ 7x_1 + 10x_2 + x_3 + 6x_4 + 5x_5 = 0 \end{cases}, \text{ dùng PBÑSC: } \begin{bmatrix} 3 & 4 & 1 & 2 & 3 \\ 5 & 7 & 1 & 3 & 4 \\ 4 & 5 & 2 & 1 & 5 \\ 7 & 10 & 1 & 6 & 5 \end{bmatrix}$$

$$\begin{bmatrix} 3 & 4 & 1 & 2 & 3 \\ 5 & 7 & 1 & 3 & 4 \\ 4 & 5 & 2 & 1 & 5 \\ 7 & 10 & 1 & 6 & 5 \end{bmatrix} \rightarrow \begin{bmatrix} 3 & 4 & 1 & 2 & 3 \\ 0 & 1 & -2 & -1 & -3 \\ 0 & 0 & 0 & -2 & 0 \\ 0 & 0 & 0 & 0 & 0 \end{bmatrix}$$

$$x_4 = 0, x_2 = 2x_3 + 3x_5, x_1 = \frac{1}{3}(-4x_2 - x_3 - 3x_5) = -3x_3 - 5x_5$$

$$\langle x_1, x_2, x_3, x_4, x_5 \rangle = \langle x_3(-3, 2, 1, 0, 0) + x_5(-5, 3, 0, 0, 1) \rangle,$$

$$E = \langle (-3, 2, 1, 0, 0), (-5, 3, 0, 0, 1) \rangle, \text{ chứng minh}$$

E là một KGVT con (một siêu phẳng) của \mathbb{R}^5 .

Ví dụ 12: Trùng ra cấu trúc không gian nghiệm của hệ phương trình:

$$(1) \begin{cases} 2x_1 - 1x_2 + 1x_3 + 2x_4 + 3x_5 = 2 \\ 6x_1 - 3x_2 + 2x_3 + 4x_4 + 5x_5 = 3 \\ 6x_1 - 3x_2 + 4x_3 + 8x_4 + 13x_5 = 9 \\ 4x_1 - 2x_2 + 1x_3 + 1x_4 + 2x_5 = 1 \end{cases} \iff Ax=b$$

$$\left[\begin{array}{ccccc|c} 2 & -1 & 1 & 2 & 3 & 2 \\ 6 & -3 & 2 & 4 & 5 & 3 \\ 6 & -3 & 4 & 8 & 13 & 9 \\ 4 & -2 & 1 & 1 & 2 & 1 \end{array} \right] \xrightarrow{L} \left[\begin{array}{ccccc|c} 2 & -1 & 1 & 2 & 3 & 2 \\ 0 & 0 & -1 & -2 & -4 & -3 \\ 0 & 0 & 0 & -1 & 0 & 0 \\ 0 & 0 & 0 & 0 & 0 & 0 \end{array} \right]$$

$$\rightarrow \left[\begin{array}{ccccc|c} 2 & -1 & 0 & 0 & -1 & -1 \\ 0 & 0 & -1 & -2 & -4 & -3 \\ 0 & 0 & 0 & -1 & 0 & 0 \\ 0 & 0 & 0 & 0 & 0 & 0 \end{array} \right] \Rightarrow x_4 = 0, \begin{cases} x_3 = 3 - 4x_5 \\ x_2 = 2x_1 - x_5 + 1 \end{cases}$$

$$\langle x_1, x_2, x_3, x_4, x_5 \rangle = \langle x_1, 2x_1 - x_5 + 1, 3 - 4x_5, 0, x_5 \rangle =$$

$$= \underbrace{\begin{pmatrix} 0 \\ 1 \\ 2 \\ 0 \\ 0 \end{pmatrix}}_a + x_1 \underbrace{\begin{pmatrix} 1 \\ 2 \\ 0 \\ 0 \\ 0 \end{pmatrix}}_b + x_5 \underbrace{\begin{pmatrix} 0 \\ -1 \\ -4 \\ 0 \\ 1 \end{pmatrix}}_c. \text{ Không gian nghiệm là 1 siêu phẳng tạo bởi 2 vectơ}$$

\vec{b} và \vec{c} trong \mathbb{R}^5 sau khi đã tính tiền hệ bởi mỗi vectơ \vec{a} . Những này có phải là một KGVT?

Thức ra ta sẽ thấy rõ hơn (ví dụ phần sau): ở đây \vec{a} chính là một nghiệm riêng của (1), còn \vec{b}, \vec{c} chính là một cơ sở của $\ker A$ ($Ax=0$). Và tất nhiên cách biểu diễn này không duy nhất. Ở ví dụ trên có thể biểu diễn:

$$\langle x_1, x_2, x_3, x_4, x_5 \rangle = (0, 2, 7, 0, -1) + a(1, 2, 0, 0, 0) + b(0, -1, -4, 0, 1)$$

Minh họa: Giải số $W_1 = \langle S_1 \rangle, W_2 = \langle S_2 \rangle \Rightarrow W_1 + W_2 = \langle S_1 \cup S_2 \rangle$.

Ví dụ 13: Trong \mathbb{R}^4 cho $v_1 = (1, 1, 0, 1), v_2 = (2, 3, 1, 2), v_3 = (3, 4, 1, 3)$,

Giải $W_1 = \langle v_1, v_2 \rangle, W_2 = \langle v_2, v_3 \rangle$. Tìm nhiều kiến hệ

$v = (a, b, c, d) \in W = W_1 + W_2$. Nghĩa là tìm W .

Theo minh họa trên ta có $W = W_1 + W_2 = \langle S_1 \cup S_2 \rangle = \langle v_1, v_2, v_3 \rangle$, nghĩa là v là tổ hợp tuyến tính của v_1, v_2, v_3 , nghĩa là ta có

$$\text{tìm tại } (a_1, a_2, a_3): \begin{cases} a_1 + 2a_2 + 3a_3 = a \\ a_1 + 3a_2 + 4a_3 = b \\ a_2 + a_3 = c \\ a_1 + 2a_2 + 3a_3 = d \end{cases} \rightarrow \begin{bmatrix} 1 & 2 & 3 & a \\ 1 & 3 & 4 & b \\ 0 & 1 & 1 & c \\ 1 & 2 & 3 & d \end{bmatrix}$$

$$\rightarrow L \rightarrow \begin{bmatrix} 1 & 2 & 3 & a \\ 0 & 1 & 1 & c \\ 0 & 0 & 0 & d-a \\ 0 & 0 & 0 & b-a-c \end{bmatrix}$$

Hệ phương trình này có nghiệm nếu và chỉ nếu $\begin{cases} b = a + c \\ d = a \end{cases}$, suy ra

$$W = W_1 + W_2 = \{(a, b, c, d) \in \mathbb{R}^4 : b = a + c, d = a\} = \left\langle \begin{pmatrix} 1 \\ 1 \\ 0 \\ 1 \end{pmatrix}, \begin{pmatrix} 1 \\ 1 \\ 1 \\ 1 \end{pmatrix} \right\rangle$$

Phân tích thêm: $V_1 = [v_1 | v_2 | v_3] = \begin{bmatrix} 1 & 2 & 3 \\ 1 & 3 & 4 \\ 0 & 1 & 1 \\ 1 & 2 & 3 \end{bmatrix} \rightarrow \dots \rightarrow \begin{bmatrix} 1 & 2 & 3 \\ 0 & 1 & 1 \\ 0 & 0 & 0 \\ 0 & 0 & 0 \end{bmatrix}$

$\Rightarrow \text{rank}(V_1) = 2$, với $V_2 = [v_1 | v_2]$, $\text{rank}(V_2) = 2$, vậy lại ta có $v_1 + v_2 = v_3$

$V_3 = [v_1 | v_3]$, $\text{rank}(V_3) = 2$, $V_4 = [v_2 | v_3]$, $\text{rank}(V_4) = 2$, nên

$$W = W_1 + W_2 = \langle v_1, v_2 \rangle = \langle v_1, v_3 \rangle = \langle v_2, v_3 \rangle = \langle v_1, v_2, v_3 \rangle.$$

Sinh viên hãy chứng minh các đẳng thức của bài toán.

BÀI 2: CƠ SỞ VÀ CHIỀU KHÔNG GIAN

2.1 Cơ sở và chiều KGV:

Một KGV tổng quát (V, R) có hệ hữu hạn các véc-tơ v_1, \dots, v_p (hữu hạn các véc-tơ).

$P = \{x_1, x_2, x_3, \dots, x_p\} \subset V$ được gọi là cơ sở của V nếu và chỉ nếu hệ P này NLT và $\forall x \in V$ nếu

hữu sinh bởi P nghĩa là tồn tại duy nhất các $\alpha_i \in R$, nên ta có

$$x = \alpha_1 x_1 + \alpha_2 x_2 + \alpha_3 x_3 + \dots + \alpha_p x_p = \sum_{i=1}^p \alpha_i x_i$$

- Các α_i gọi là tọa độ của véc-tơ x trong cơ sở P , kí hiệu:

$$[x]_P = (\alpha_1, \alpha_2, \dots, \alpha_p)^T = \begin{bmatrix} \alpha_1 \\ \alpha_2 \\ \vdots \\ \alpha_p \end{bmatrix}$$

và gọi $[x]_P$ là tọa độ của x

trong cơ sở P .

- Nếu khác hệ KGV (V, R) hữu sinh ra bởi hệ P hữu hạn, vậy lúc này ta nói KGV (V, R) là hữu hạn chiều và
- Chiều là p , kí hiệu $\dim(V) = p$.
- KGV sinh bởi hệ P là KGV bao gồm các phần tử là tổ hợp tuyến tính các phần tử của P .
- Trong \mathbb{R}^n , $E = \{(1, 0, \dots, 0), (0, 1, \dots, 0), \dots, (0, 0, \dots, 1)\}$ là cơ sở chính tắc.

Ví dụ 0: Trong \mathbb{R}^2 cho $x=(1,2)$ thì $[x]_E = \begin{bmatrix} 1 \\ 2 \end{bmatrix}$

Ví dụ 1: E là không gian nghiệm của:

$$\begin{cases} 3x_1 + 4x_2 + x_3 + 2x_4 + 3x_5 = 0 \\ 5x_1 + 7x_2 + x_3 + 3x_4 + 4x_5 = 0 \\ 4x_1 + 5x_2 + 2x_3 + x_4 + 5x_5 = 0 \\ 7x_1 + 10x_2 + x_3 + 6x_4 + 5x_5 = 0 \end{cases}$$

trong ví dụ trước là một KGVT con của \mathbb{R}^5 có $\dim(E) = 2$. và cơ sở của E là $P = \{(-3, 2, 1, 0, 0), (-5, 3, 0, 0, 1)\}$.

Nhân lý: F, G là hai KGVT con hữu hạn chiều của V ta có:

$$\dim(F + G) = \dim(F) + \dim(G) - \dim(F \cap G)$$

Ví dụ 7: Trong \mathbb{R}^4 cho $u=(1,0,1,0)$, $v=(0,1,-1,0)$, $w=(1,1,1,1)$, $x=(0,0,1,0)$, $y=(1,1,0,-1)$, $F = \langle u,v,w \rangle$, $G = \langle x,y \rangle$.

a/ Tìm $\dim F$, $\dim G$.

b/ Tìm kgvT con sinh ra $F \cap G$. Tìm $\dim(F \cap G)$.

c/ Tìm kgvT con sinh ra $F+G$. Từ đó suy ra $\dim(F+G)$.

Giải:

Sinh viên Có thể chứng minh $F+G$, $F \cap G$ là 2 không gian con \mathbb{R}^4 .

a/ Vì u,v,w NLTĐ, nên $\dim F=3$, và x,y NLTĐ, nên $\dim G=2$

Ta sẽ nghiệm lại cùng thời: $\dim(F+G) = \dim(F) + \dim(G) - \dim(F \cap G)$.

b/ Thật ra tìm $F \cap G$ là giao 2 siêu phẳng $ax+by+cz$ và $dx+ey$ trong đó tìm $a,b,c,d,e \in \mathbb{R}$. Vậy từ phương trình: $ax+by+cz = dx+ey$.

$$\hat{U} \quad ax + by + cz + d(-x) + e(-y) = 0 \hat{U}$$

$$\begin{array}{cccccc|cccccc} \hat{e}1 & 0 & 1 & 0 & -1 & \hat{u} & \hat{e}1 & 0 & 1 & 0 & -1 & \hat{u} & \hat{e}1 & 0 & 0 & 0 & -2 & \hat{u} \\ \hat{e}0 & 1 & 1 & 0 & -1 & \hat{u} & \hat{e}0 & 1 & 1 & 0 & -1 & \hat{u} & \hat{e}0 & 1 & 0 & 0 & -2 & \hat{u} \\ \hat{e}1 & -1 & 1 & -1 & 0 & \hat{u} & \hat{e}0 & 0 & 1 & -1 & 0 & \hat{u} & \hat{e}0 & 0 & 1 & 0 & 1 & \hat{u} \\ \hat{e}0 & 0 & 1 & 0 & 1 & \hat{u} & \hat{e}0 & 0 & 0 & 1 & 1 & \hat{u} & \hat{e}0 & 0 & 0 & 1 & 1 & \hat{u} \end{array}$$

Giải hệ này ta có nghiệm: $a=2, b=2, c=-1, d=-1, e=1$,

vậy một N^0 là $2u+2v-w+x-y=0$ hay $2u+2v-w = -x+y = (1,1,-1,-1)$

$\Rightarrow \langle (1,1,-1,-1) \rangle = F \cap G$, vậy $\dim(F \cap G)=1$.

c/ Do mệnh trên ta có $F+G = \langle \langle u,v,w \rangle \hat{E} \langle x,y \rangle \rangle = \langle u,v,w,x,y \rangle$ ta sẽ chứng minh $F+G = \langle u,v,w,x,y \rangle = \langle u,v,w,x \rangle = \langle u,v,w,y \rangle$. Thật vậy

Vì x,y cũng NLTĐ nên $\dim(G)=2$. Nhưng cũng có u,v,w,x NLTĐ nên $\dim(F+G) \geq 4$, mà $\dim \mathbb{R}^4=4$, nên $\dim(F+G)=4$, và

$$F+G = \langle u,v,w,x,y \rangle = \langle u,v,w,x \rangle = \langle u,v,w,y \rangle = \mathbb{R}^4. \quad \text{C}$$

Ví dụ 8: Trong \mathbb{R}^4 cho hai hệ phương trình: (I): $x_1 - x_2 - x_3 + x_4 = 0$, là không gian N^0 (I) là F, và hệ

(II) $\begin{cases} x_1 + x_4 = 0 \\ x_1 - x_2 = 0 \end{cases}$, là không gian N^0 (II) là G, hãy tìm một cơ sở của $F \cap G$.

Cách 1: Ta để dạng tìm nó (tìm x_1 qua các biến còn lại)

$F = \langle f_1 = (1, 1, 0, 0), f_2 = (1, 0, 1, 0), f_3 = (-1, 0, 0, 1) \rangle$ hay biến đổi nội nội

$F = \langle u = (1, 0, 1, 0), v = (0, 1, -1, 0), w = (1, 1, 1, 1) \rangle$, trong đó

$u = f_2 = (1, 0, 1, 0), v = f_1 - f_2 = (0, 1, -1, 0), w = f_1 + f_2 + f_3 = (1, 1, 1, 1)$,

$\dim F = 3$,

$G = \langle x = (1, 1, 0, -1), y = (0, 0, 1, 0) \rangle$, do N^0 là $(x_1, x_1, x_3, -x_1)$

$\dim G = 2$, Dữ liệu này tổng hợp ví dụ trên. Nên theo kết quả trên ta có $F \subset G = \langle (1, 1, -1, -1) \rangle$

Cách 2: Ta ghép hai phương trình:

$$\begin{cases} x_1 - x_2 - x_3 + x_4 = 0 \\ x_1 + x_4 = 0 \\ x_1 - x_2 = 0 \end{cases}$$

Ta dễ dàng tìm được ker ma trận: $F \subset G = \langle (-1, -1, 1, 1) \rangle$. \square

Ví dụ 15: Tìm hệ phương trình tuyến tính mà hệ nghiệm lại trung với KGVT sinh bởi 3 vectơ $\alpha_1, \alpha_2, \alpha_3$: $\alpha_1 = (-1, 0, 1, 2), \alpha_2 = (3, 4, -2, 5), \alpha_3 = (1, 4, 0, 9)$,

Giai:

Giả sử $x = (x_1, x_2, x_3, x_4) \in \langle a_1, a_2, a_3 \rangle$,

có $\exists y_i, x = y_1 a_1 + y_2 a_2 + y_3 a_3 \Leftrightarrow \begin{cases} -y_1 + 3y_2 + y_3 = x_1 \\ +4y_2 + 4y_3 = x_2 \\ y_1 - 2y_2 = x_3 \\ 2y_1 + 5y_2 + 9y_3 = x_4 \end{cases}$

$$[A|b] = \left[\begin{array}{ccc|c} -1 & 3 & 1 & x_1 \\ 0 & 4 & 4 & x_2 \\ 1 & -2 & 0 & x_3 \\ 2 & 5 & 9 & x_4 \end{array} \right] \rightarrow \left[\begin{array}{ccc|c} -1 & 3 & 1 & x_1 \\ 0 & 4 & 4 & x_2 \\ 0 & 1 & 1 & x_1 + x_3 \\ 0 & 11 & 11 & 2x_1 + x_4 \end{array} \right] \rightarrow$$

$$\rightarrow \left[\begin{array}{ccc|c} -1 & 3 & 1 & x_1 \\ 0 & 1 & 1 & x_1 + x_3 \\ 0 & 0 & 0 & -4x_1 + x_2 - 4x_3 \\ 0 & 0 & 0 & -9x_1 - 11x_3 + x_4 \end{array} \right] \Rightarrow r(A) = r(A, b) = 2 < 3,$$

nên có: $\begin{cases} -4x_1 + x_2 - 4x_3 = 0 \\ -9x_1 - 11x_3 + x_4 = 0 \end{cases}$, nghiệm lại $a_3 = 2a_1 + a_2$

Ví dụ 16: Cho hai hệ phương trình: (I) $2x_1 + 2x_2 + x_3 + 4x_4 = 0$, là không gian N^0 (I) là F , và hệ

(II) $\begin{cases} 0x_1 + 9x_2 + 1x_3 + 8x_4 = 0 \\ 1x_1 - 2x_2 + 0x_3 - 1x_4 = 0 \end{cases}$, là không gian N^0 (II) là G , hãy tìm một cơ sở của $F \subset G$.

Cách 1: Ta dễ dàng tìm được, tìm x_3 qua các biến còn lại:

$F = \langle f_1 = (1, 0, -2, 0), f_2 = (0, 1, -2, 0), f_3 = (0, 0, -4, 1) \rangle$, $\dim F = 3$

Tìm x_1, x_2 , qua các biến còn lại:

$G = \langle g_1 = (0, 1, 7, -2), g_2 = (1, 0, -8, 1) \rangle$ $\dim G = 2$, $\dim F + G = 4$

$\Rightarrow \dim F \subset G = \dim(F) + \dim(G) - \dim(F+G) = 3 + 2 - 4 = 1$.

Ngoài ra ta có $-3f_1 + 2f_2 + 1.f_3 = 2g_1 + 1.g_2 = (1, 2, 6, -3)$

Vậy $\langle (1, 2, 6, -3) \rangle = F \subset G$

Cách 2: Ta để dạng tìm nơôic, tìm x_3 qua các biến còn lại:

$$F = \langle t_1 = (1, 0, -2, 0), t_2 = (0, 1, -2, 0), t_3 = (0, 0, -4, 1) \rangle, \text{ hay}$$

$$F = \langle f_1 = t_1, f_2 = -t_2, f_3 = t_1 + t_2 - t_3 = (1, 1, 0, -1) \rangle, \dim F = 3$$

Tìm x_3 qua các biến còn lại:

$$G = \langle g_1 = (2, 1, -9, 0), v = (1, 0, -8, 1) \rangle = \langle g_1, g_2 = (-1, -1, 1, 1) = v - g_1 \rangle,$$

Và ta có $-2f_1 + 1f_2 + 3f_3 = -g_1 - 3g_2$ vậy $\langle (1, 2, 6, -3) \rangle = F \subset G$

$$\begin{cases} 2x_1 + 2x_2 + x_3 + 4x_4 = 0 \\ 0x_1 + 9x_2 + 1x_3 + 8x_4 = 0 \\ 1x_1 - 2x_2 + 0x_3 - 1x_4 = 0 \end{cases}$$

Cách 3: Ta gộp hai phương trình lại:

$$\begin{cases} 2x_1 + 2x_2 + x_3 + 4x_4 = 0 \\ 0x_1 + 9x_2 + 1x_3 + 8x_4 = 0 \\ 1x_1 - 2x_2 + 0x_3 - 1x_4 = 0 \end{cases}$$

Ta để dạng tìm nơôic **ker của ma trận này là** $(1, 2, 6, -3)$

$$\implies F \subset G = \langle fg = (1, 2, 6, -3) \rangle. \quad \square$$

2.2 Chuyển nơôic cơ sở

Bây giờ coi hai cơ sở nơôic sắp B và B' của KGVT V có chiều là n, các tọa độ trong cơ sở B và tọa độ trong cơ sở B' liên hệ với nhau ra sao?

Coi thể $B = \{u_1, u_2, \dots, u_n\}$, $B' = \{u'_1, u'_2, \dots, u'_n\}$. Ta gọi $P \in M_n(\mathbb{R})$ là ma trận chuyển cơ sở từ B sang

B', kí hiệu $P = (B \rightarrow B')$ nếu P nơôic thành lập:

$$P = \left[\begin{matrix} [u'_1]_B \\ [u'_2]_B \\ \vdots \\ [u'_n]_B \end{matrix} \right] = P_{B \rightarrow B'}$$

B' nơôic biểu diễn qua cơ sở B.

Mệnh đề: Với các giả thiết ở trên ta có các khẳng định sau:

- i/ $(B \rightarrow B) = I_n$.
- ii/ $(B \rightarrow B'') = (B \rightarrow B') \times (B' \rightarrow B'')$.
- iii/ $(B \rightarrow B') = (B' \rightarrow B)^{-1}$.

Ví dụ 1:

Trong \mathbb{R}^2 , với cơ sở $B' = \{e'_1, e'_2\} = \{(2, 1), (-1, 1)\}$, x có tọa độ

$[x]_{B'} = (1, 1)^T$. Xét cơ sở khác: $B = \{e_1, e_2\} = \{(0, 1), (1, 0)\}$. Tìm tọa độ mỗi $[x]_B$ của x trong cơ sở B.

sinh viên hãy chứng minh B', B đều là 2 cơ sở của \mathbb{R}^2 .

$$\begin{aligned} \text{Do } x &= 1e'_1 + 1e'_2 = e'_1 + e'_2 = \\ &= (1e_1 + 2e_2) + (1e_1 - 1e_2) = \\ &= (2e_1 + 1e_2), \text{ vậy tọa độ } [x]_B \end{aligned}$$

của x trong cơ sở B là $(2, 1)^T$.

$$\text{Cách khác: } [x]_B = P_{B \rightarrow B'} [x]_{B'}$$

$$P_{B \rightarrow B'} = P_{B \rightarrow E} \cdot P_{E \rightarrow B'}$$

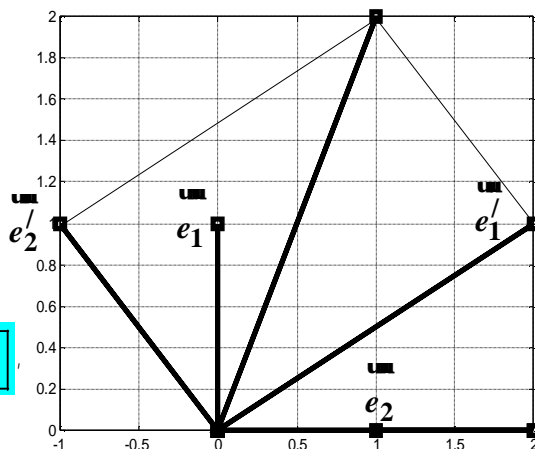

$$P_{B \rightarrow E} = P_{E \rightarrow B}^{-1} = \begin{bmatrix} 0 & 1 \\ 1 & 0 \end{bmatrix}^{-1} = \begin{bmatrix} 0 & 1 \\ 1 & 0 \end{bmatrix},$$

$$[x]_B = P_{B \rightarrow B'} [x]_{B'} = P_{E \rightarrow B}^{-1} P_{E \rightarrow B'} [x]_{B'} = \begin{bmatrix} 0 & 1 \\ 1 & 0 \end{bmatrix} \begin{bmatrix} 2 & -1 \\ 1 & 1 \end{bmatrix} \begin{bmatrix} 1 \\ 1 \end{bmatrix} = \begin{bmatrix} 2 \\ 1 \end{bmatrix}$$

Ví dụ 4: Trong \mathbb{R}^2 , với cơ sở $U = \{\vec{u}_1, \vec{u}_2\} = \{(1, 1), (3, -1)\}$,

x có tọa độ $[x]_U = (2, -1)^T$. Xét cơ sở khác:

$$V = \{\vec{v}_1, \vec{v}_2\} = \{(2, 0), (-1, 1)\}.$$

Tìm tọa độ mỗi của $[x]_V$ trong cơ sở V .

Caich 3: Ta lấy cơ sở chính tắc E làm cơ sở trung gian.

$$P_{E \rightarrow U} = \begin{bmatrix} 1 & 3 \\ 1 & -1 \end{bmatrix}, \quad P_{E \rightarrow V} = \begin{bmatrix} 2 & -1 \\ 0 & 1 \end{bmatrix},$$

$$P_{V \rightarrow U} = P_{V \rightarrow E} \cdot P_{E \rightarrow U} = (P_{E \rightarrow V})^{-1} \cdot P_{E \rightarrow U} \Rightarrow$$

$$[x]_V = P_{V \rightarrow U} [x]_U = \begin{bmatrix} 2 & -1 \\ 0 & 1 \end{bmatrix}^{-1} \begin{bmatrix} 1 & 3 \\ 1 & -1 \end{bmatrix} \begin{bmatrix} 2 \\ -1 \end{bmatrix} = \begin{bmatrix} 1 \\ 3 \end{bmatrix}$$

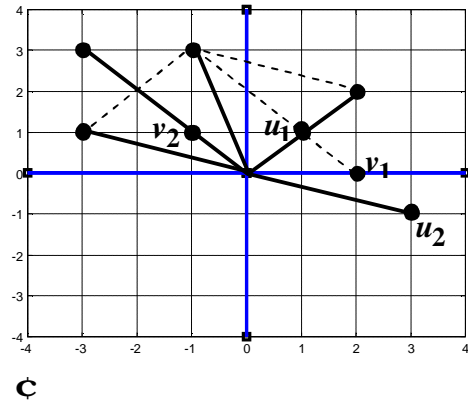

Ví dụ 5:

Trong \mathbb{R}^3 , với cơ sở $U = \{\vec{u}_1, \vec{u}_2, \vec{u}_3\} = \{(1, 0, 1), (1, 3, -1), (0, 1, 2)\}$, x có tọa độ $[x]_U = (2, -1, 5)^T$. Xét cơ

sở khác: $V = \{\vec{v}_1, \vec{v}_2, \vec{v}_3\} = \{(1, 2, 0), (0, 1, -1), (-1, 0, 1)\}$.

Tìm tọa độ mỗi của x trong cơ sở V .

Caich 2: Ta lấy cơ sở chính tắc E làm cơ sở trung gian.

Ta lấy cơ sở trung gian làm cơ sở chính tắc:

$E = \{\vec{e}_1, \vec{e}_2, \vec{e}_3\} = \{(1, 0, 0), (0, 1, 0), (0, 0, 1)\}$. Bảng ngoặc ngoặc ma trận ta có:

Ma trận chuyển từ cơ sở $E \rightarrow V$ là ma trận: $P_{E \rightarrow V} = \begin{bmatrix} 1 & 0 & -1 \\ 2 & 1 & 0 \\ 0 & -1 & 1 \end{bmatrix}$.

Ma trận chuyển từ cơ sở $E \rightarrow U$ là ma trận: $P_{E \rightarrow U} = \begin{bmatrix} 1 & 1 & 0 \\ 0 & 3 & 1 \\ 1 & -1 & 2 \end{bmatrix}$.

Vậy ma trận chuyển cơ sở $V \rightarrow U$ là tích hai ma trận:

$$P_{V \rightarrow U} = P_{V \rightarrow E} P_{E \rightarrow U} = P_{E \rightarrow V}^{-1} P_{E \rightarrow U} = \begin{bmatrix} 1 & 0 & -1 \\ 2 & 1 & 0 \\ 0 & -1 & 1 \end{bmatrix}^{-1} \begin{bmatrix} 1 & 1 & 0 \\ 0 & 3 & 1 \\ 1 & -1 & 2 \end{bmatrix} =$$

$$= \frac{1}{3} \begin{bmatrix} 1 & 1 & 1 \\ -2 & 1 & -2 \\ -2 & 1 & 1 \end{bmatrix} \begin{bmatrix} 1 & 1 & 0 \\ 0 & 3 & 1 \\ 1 & -1 & 2 \end{bmatrix} = \begin{bmatrix} \frac{2}{3} & 1 & 1 \\ -\frac{4}{3} & 1 & -1 \\ -\frac{1}{3} & 0 & 1 \end{bmatrix}.$$

Vậy tọa độ của $[x]_V$ trong cơ sở mới V là:

$$[x]_V = P_{V \rightarrow U} [x]_U = \begin{bmatrix} \frac{2}{3} & 1 & 1 \\ -\frac{4}{3} & 1 & -1 \\ -\frac{1}{3} & 0 & 1 \end{bmatrix} \begin{bmatrix} 2 \\ -1 \\ 5 \end{bmatrix} = \begin{bmatrix} \frac{16}{3} \\ -\frac{26}{3} \\ \frac{13}{3} \end{bmatrix} \quad \mathbf{c}$$

CHƯƠNG 1: BIẾN NGẪU NHIÊN (BNN)

I. Biến ngẫu nhiên

Nhìn nghĩa: Biến ngẫu nhiên (bnn) (có thể gọi là hàm ngẫu nhiên).

Ảnh xạ X từ không gian mẫu Ω vào tập số thực R :

$$X: W \rightarrow R$$

$$w \mapsto X(w) \in R$$

thường gọi là bnn. Thông thường ký hiệu là X, Y, Z, \dots

- Biến ngẫu nhiên rời rạc (BNNRR): Nếu $X(W)$ là hữu hạn hay vô hạn đếm được.
- Biến ngẫu nhiên liên tục (BNNLT): Nếu $X(W)$ là một khoảng hay một số khoảng hay toàn bộ R .

Ví dụ 1: Bàn liên tiếp n viên gạch nằm trên trục Ox . Gọi X là số viên gạch trung bình $P(X) = \{0, 1, 2, \dots, n\}$, là bnn rời rạc.

Ví dụ 2: Tuổi thọ của một thiết bị ta bắt đầu khai thác là bnn:

$$W = \{t: 0 \leq t < \infty\} = \mathbb{R}^+, \forall t \in W, P(X(t)) = t$$

là bnn liên tục.

II. Luật phân phối xác suất của biến ngẫu nhiên

2.1 Bảng phân phối xác suất của bnn rời rạc

Ta có bảng phân phối sau, với điều kiện $\sum P_i = 1$

X	x_1	x_2	\dots	x_j	\dots	x_n
$P(X)$	p_1	p_2	\dots	p_j	\dots	p_n

Ví dụ 1: Tung 2 con súc sắc, X bnn là tổng 2 mặt, lập bảng phân phối xác suất

Giải

Đã đang lập được bảng phân phối xác suất như sau: $X = 2, 12$

X	2	3	4	5	6	7	8	9	10	11	12
$P(X)$	$\frac{1}{6^2}$	$\frac{2}{6^2}$	$\frac{3}{6^2}$	$\frac{4}{6^2}$	$\frac{5}{6^2}$	$\frac{6}{6^2}$	$\frac{5}{6^2}$	$\frac{4}{6^2}$	$\frac{3}{6^2}$	$\frac{2}{6^2}$	$\frac{1}{6^2}$

Ví dụ 2: Trong 10 sản phẩm có 6 chính phẩm, lấy ngẫu nhiên không hoàn lại ra 2 sản phẩm, lập bảng phân phối xác suất của số chính phẩm được lấy ra.

Giải

Gọi X là số chính phẩm được lấy ra, ta có $X = 0, 1, 2$

$$P(X=i) = \frac{C_6^i C_4^{2-i}}{C_{10}^2} \Rightarrow P(0) = \frac{2}{15}, P(1) = \frac{8}{15}, P(2) = \frac{5}{15}$$

X	0	1	2
$P(X)$	$\frac{2}{15}$	$\frac{8}{15}$	$\frac{5}{15}$

Chú ý: Trong hai ví dụ trên ta luôn có $\sum P_i = 1$

III. Hàm phân phối (hpp)

Nhìn nghĩa: Hàm phân phối (hpp).

$$F_X(x) = F(x) = P(X < x) = P(\omega : X(\omega) < x), x \in \mathbb{R}$$

hàm gọi là hàm phân phối của X.

Nhận xét: Giá trị của hàm F tại x, thì bằng tổng các xác suất của các X ở trước x, nên F(x) có thể tính theo công thức sau:

$$F(x) = \sum_{x_j < x} P(x_j < x)$$

Tính chất: Ta có thể chứng minh các tính chất sau:

Tính chất 1: $0 \leq F(x) \leq 1$

Tính chất 2: Hàm phân phối luôn là hàm không giảm, tức $x_1 < x_2 \Rightarrow F(x_1) \leq F(x_2)$

Tính chất 3: $\lim_{x \rightarrow +\infty} F(x) = 1, \lim_{x \rightarrow -\infty} F(x) = 0$

Tính chất 4: $P(a \leq X \leq b) = F(b) - F(a)$

Tính chất 5: Xác suất để biến ngẫu nhiên X nhận giá trị tại một điểm luôn bằng 0, do: $P(X = a) = P(a \leq X \leq a) = F(a) - F(a) = 0$

Tính chất 6: Nếu X là biến liên tục thì:

$$P(a \leq X \leq b) = P(a < X < b) = P(a \leq X < b) = P(a < X \leq b)$$

Nhận xét: Xác suất tại một điểm của biến ngẫu nhiên rời rạc, còn xác suất tại một điểm của biến liên tục luôn bằng 0.

3.1 Biến ngẫu nhiên rời rạc (BNNRR)

Nếu ta có bảng phân phối sau:

X	x_1	x_2	x_i	...	x_n
P(X)	p_1	p_2	p_i	...	p_n

Giải số $x_1 < x_2 < \dots < x_n$, theo nghĩa rời rạc, ta có hàm phân phối cho BNNRR trong trường hợp này là:

$$F(x) = \begin{cases} 0, & x < x_1 \\ p_1, & x_1 \leq x < x_2 \\ p_1 + p_2, & x_2 \leq x < x_3 \\ \dots & \dots \\ p_1 + p_2 + \dots + p_{n-1}, & x_{n-1} \leq x < x_n \\ p_1 + p_2 + \dots + p_{n-1} + p_n = 1, & x_n \leq x < \infty \end{cases}$$

Tại x bất kỳ ta có: $F(x) = \sum_{x_j < x} p_j = \sum_{x_j < x} P(x_j < x)$

ta có thể kiểm chứng các biểu thức sau cho BNNRR:

$$P(a < X < b) = F(b - 0) - F(a)$$

$$P(a \leq X \leq b) = F(b) - F(a - 0)$$

$$P(a \leq X < b) = F(b - 0) - F(a - 0)$$

Ví dụ: Một lô sản có 5 sản phẩm và 4 sản phẩm xấu. Lấy ngẫu nhiên từ lô ra 3 sản phẩm. Gọi X là số sản phẩm tốt trong 3 sản phẩm. Tìm phân phối xác suất của X, viết hàm phân phối và tính $P(1 \leq X < 3)$

Giải

Ta coi $X = \{0;1;2;3\}$. $P[X = k] = \frac{C_5^k C_4^{3-k}}{C_9^3}$, $k = 0;1;2;3$

X	0	1	2	3
P(X)	$\frac{2}{42}$	$\frac{15}{42}$	$\frac{20}{42}$	$\frac{5}{42}$

ta công dồn xác suất theo tổng khoảng nội coi hàm phân phối xác suất nhỏ sau:

$$F(x) = \begin{cases} 0, & x < 0 \\ \frac{2}{42}, & 0 \leq x < 1 \\ \frac{17}{42}, & 1 \leq x < 2 \\ \frac{37}{42}, & 2 \leq x < 3 \\ 1, & 3 \leq x < \infty \end{cases}$$

Với công thức ở trên cho BNNRR ta coi

$$P(1 \leq X < 3) = F(3 - 0) - F(1 - 0) = \frac{37}{42} - \frac{2}{42} = \frac{35}{42} = P(1) + P(2) = \frac{15}{42} + \frac{20}{42}$$

Hàm phân phối coi nhỏ là hàm hình thang tăng.

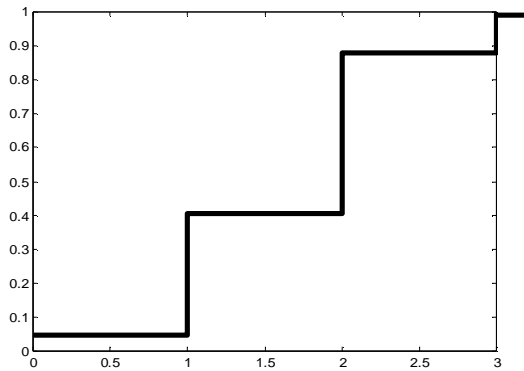
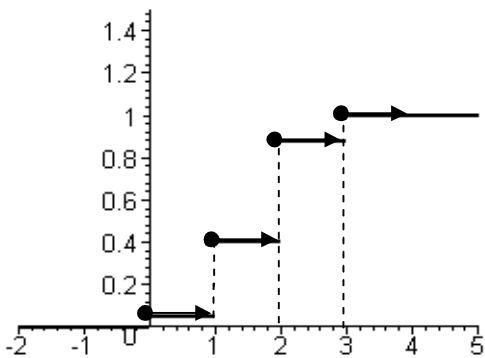

Ví dụ 2: Tung 2 con súc xác, X bnn là tổng 2 mặt, lập bảng phân phối xác suất, tìm hàm phân phối.

Giai

Ta ñây xét ví dụ này, ñây ta tìm hàm F(x) theo cách công dồn.

X	2	3	4	5	6	7	8	9	10	11	12
P(X)	1/36	1/18	1/12	1/9	5/36	1/6	5/36	1/9	1/12	1/18	1/36
F(x)	1/36	1/12	1/6	5/18	5/12	7/12	13/18	5/6	11/12	35/36	1

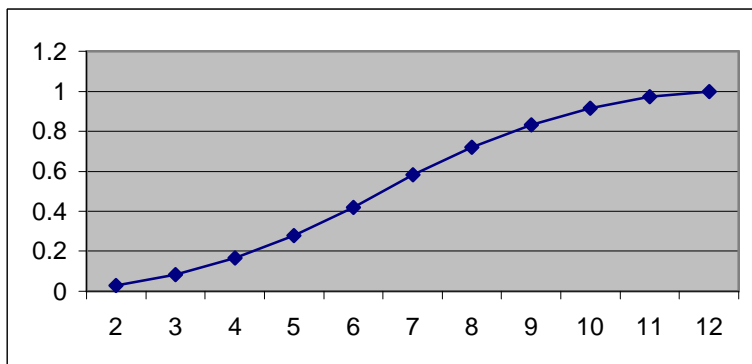

Này là ño ñò minh họa hàm F(x)

3.2 Biến ngẫu nhiên liên tục (BNNLT)

Nội công Ôn thi cao học, TS.GVC Nguyễn Phú Vinh
Tổ hợp với bảng phân phối xác suất của biến ngẫu nhiên rời rạc thì

với biến liên tục ta có khái niệm hàm mật độ xác suất

Nhìn nghĩa: X nhận các giá trị lập này (a; b) (a, b có thể vô hạn). Ông với mỗi $x \in (a; b)$, mật độ xác

suất tại x ký hiệu là $f(x) \geq 0$ và $\int_a^b f(x)dx = \int_a^b f(x)dx = 1$.

Giống như rời rạc, biến liên tục cũng có định nghĩa:

$$F(x) = \int_a^x f(t)dt = P(X < x) \longleftrightarrow F(x) = \int_a^x f(t)dt = P(x_j < x)$$

Do định nghĩa như thế nên ta có các kết quả sau:

$$P[a \leq X \leq b] = \int_a^b f(x)dx = F(b) - F(a), \quad (a \leq a < b \leq b)$$

$$\frac{d}{dx}(F(x)) = \frac{d}{dx} \int_a^x f(t)dt = (F(x))'_x = f(x)$$

• Ý nghĩa hàm mật độ $P(x \leq X \leq x + Dx) \approx f(x)Dx$

Tức xác suất để X rơi trong khoảng $[x, x + Dx]$ gần như tỷ lệ với $f(x)$, nên nói khác gọi là hàm mật độ

$$\text{Ví dụ 1: Hàm mật độ xác suất: } f(x) = \begin{cases} 0, & x < 0 \\ 4x, & 0 \leq x < \frac{1}{2} \\ 4 - 4x, & \frac{1}{2} \leq x < 1 \\ 0, & 1 \leq x < \infty \end{cases}$$

a/ Chứng minh $f(x)$ là hàm mật độ

b/ Tìm hàm phân phối xác suất. Tính $P\left(\frac{1}{4} < X < \frac{3}{5}\right)$

Giải

a/ Vì để kiểm chứng $\int_a^b f(x)dx = 1$.

b/ Ta cộng dồn tích phân để có:

$$F(x) = \int_{-\infty}^x f(t) dt = \begin{cases} 0 & x < 0 \\ \int_0^x 4t dt = 2x^2 & 0 \leq x < \frac{1}{2} \\ \int_0^{\frac{1}{2}} 4t dt + \int_{\frac{1}{2}}^x (4-4t) dt = 1 - 2(x-\frac{1}{2})^2 & \frac{1}{2} \leq x < 1 \\ 1 & x \geq 1 \end{cases}$$

Ta có: $P\left\{\frac{1}{4} < X < \frac{3}{5}\right\} = F\left(\frac{3}{5}\right) - F\left(\frac{1}{4}\right) = \frac{17}{25} - \frac{1}{8} = \frac{111}{200}$

Hãy vẽ đồ thị $F(x)$, $f(x)$ như sau:

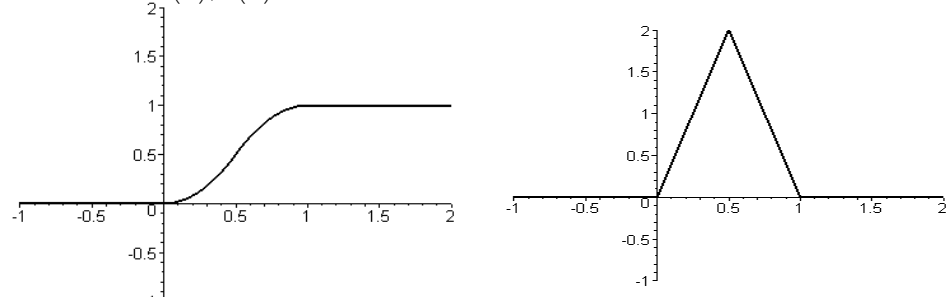

Hàm mật độ xác suất liên tục không cần liên tục.

IV. Các đặc trưng số

4.1 Định nghĩa: Điểm phân vị, Median ($med(X)$).

Hoành độ x_p nào đó gọi là điểm phân vị với xác suất p của X :

$x_p = \min\{x : F_X(x) \geq p\}, 0 < p < 1$

$\int_{-\infty}^{x_p} f(t) dt = p$

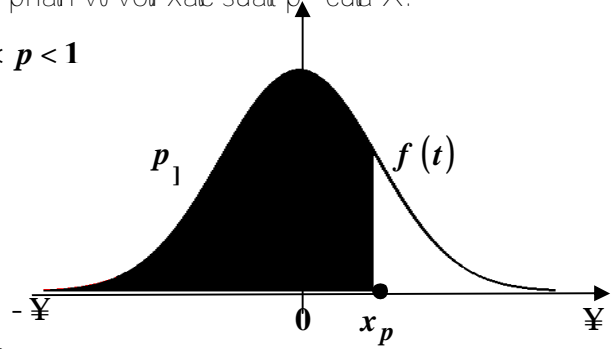

Nói với bnn liên tục: trong hình vẽ là diện tích của hàm mật độ diện tích bởi nên bằng p , tại hoành độ x_p .

Nếu biết $p = \frac{1}{2}$ nào đó gọi là median ($[Med], x_{1/2}$) là điểm trung vị của X : hay nói cách khác:

$x_{1/2} = med(X) \hat{=} \int_{-\infty}^{x_{1/2}} f(t) dt = \frac{1}{2}$

$$E(X) = M(X) = m(X) = x_1 p_1 + x_2 p_2 + \dots + x_n p_n = \sum_{i=1}^n x_i p(x_i)$$

+ Nếu X liên tục thì $E(X) = M(X) = m(X) = m_X = \int_{-\infty}^{+\infty} x f(x) dx$.

Trong excel: Average (range). Range coi thể gồm các cell trong

Ví dụ: Trong bình nòng 10 quả cầu giống nhau nhưng khác trọng lượng gồm 5 quả cầu trọng lượng nặng 1kg, 2 quả cầu trọng lượng 2kg và 3 quả cầu trọng lượng 3kg. Lấy ngẫu nhiên 1 quả gọi X là trọng lượng quả cầu rồi X có luật phân phối:

X	1kg	2kg	3kg
P(X)	0,5	0,2	0,3

$$\text{Suy ra } E(X) = 1 \cdot \frac{5}{10} + 2 \cdot \frac{2}{10} + 3 \cdot \frac{3}{10} = \frac{1 \cdot 5 + 2 \cdot 2 + 3 \cdot 3}{10} = 1,8 \text{kg.}$$

(trọng lượng trung bình của 1 quả cầu theo ý nghĩa thông thường của bình quân gia quyền trong đời sống thực tế).

• Ý nghĩa kỳ vọng:

Kỳ vọng là giá trị trung bình có trọng số theo xác suất của các giá trị ngẫu nhiên X, là trung tâm nằm của phân phối mà các giá trị của X sẽ tập trung quanh nó

• Moment cấp k:

$$\text{Rồi ra: } E(X^k) = \sum_{i=1}^n x_i^k p(x_i)$$

$$\text{Liên tục: } E(X^k) = \int_{-\infty}^{+\infty} x^k f(x) dx, \text{ nếu tích phân này hội tụ.}$$

• Moment tâm cấp k:

$$\text{Rồi ra: } E([X - EX]^k) = E([X - m]^k) = \sum_{i=1}^n (x_i - m)^k p(x_i)$$

$$\text{Liên tục: } E(X - EX)^k = E(X - m)^k = \int_{-\infty}^{+\infty} (x - m)^k f(x) dx,$$

nếu tích phân này hội tụ.

Trường hợp riêng: phương sai là moment tâm cấp k=2:

• Phương sai: (kí hiệu: $\text{var}(X) = D(X) = S^2(X) = S_X^2$)

$$\text{Rồi ra: } \text{var}X = E([X - EX]^2) = E([X - m]^2) = \sum_{i=1}^n (x_i - m)^2 p(x_i)$$

Liên tục:

$$\text{var}(X) = D(X) = S^2(X) = E(X - EX)^2 = \int_{-\infty}^{+\infty} (x - m)^2 f(x) dx$$

Ý nghĩa phương sai

Người công Ôn thi cao học, TS.GVC Nguyễn Phú Vinh
 Phòng sai lệch sai bình phương trung bình của hai lượng ngẫu nhiên X so với trung tâm nằm kỳ vọng. Phòng sai lệch nên nhớ mối liên hệ tại của X quanh kỳ vọng.

•• Nội lệch tiêu chuẩn: $\sqrt{s^2(X)} = \sqrt{\text{var}(X)} = s_X = se(X) = s_n$

Trong excel: StDevP (range). Range coi thể gồm các cell trong

Mệnh đề

1/ $E(bX + cY + d) = bE(X) + cE(Y) + d, \quad b, c, d \in \mathbb{R}$

2/ X, Y là BNN độc lập thì $E(XY) = E(X)E(Y)$

3/ $\text{var}(X) = E(X^2) - [E(X)]^2$, Khi đó

$$\text{var}(X) = \sum_{j=1}^n x_j^2 p_j - \left(\sum_{j=1}^n x_j p_j \right)^2, \quad X \text{ rời rạc.}$$

$$\text{var}(X) = \int_{-a}^b x^2 \cdot f(x) dx - \left(\int_{-a}^b x \cdot f(x) dx \right)^2, \quad X \text{ liên tục.}$$

4/ $\text{var}(C) = 0$

5/ $\text{var}(X) = 0$ suy ra $X = \{c\}$ tức $P[X = c] = 1$.

6/ X, Y là BNN độc lập thì $\text{var}(X \pm Y) = \text{var}(X) + \text{var}(Y)$

7/ Tổng quát hơn 6/ ta có $\text{var}(bX \pm cY) = b^2 \text{var}(X) + c^2 \text{var}(Y)$

8/ Nếu $Y = j[X] \Rightarrow E(Y) = E(j[X]) = \int_{-a}^b j(x) f(x) dx$

$$\text{var}(j[X]) = \sum_{j=1}^n j^2 x_j p_j - \left(\sum_{j=1}^n j x_j p_j \right)^2, \quad X \text{ rời rạc.}$$

$$\text{var}(j[X]) = \int_{-a}^b j^2 [x] \cdot f(x) dx - \left(\int_{-a}^b j [x] \cdot f(x) dx \right)^2, \quad X \text{ liên tục.}$$

Ví dụ 3: BNN X có hàm mật độ xác suất: $f(x) = \frac{k}{x^2}, \quad 1 \leq x \leq 3$
 $f(x) = 0, \quad \text{con lai}$

a/ Tìm k. b/ Tìm E(X) c/ Tìm Med(X)

d/ Tìm kỳ vọng của $Y = X^3 + \frac{1}{X}$

Giai:

a/ Để tìm k ta có $\int_{x=1}^{x=3} f(x) dx = 1 \Rightarrow \int_{x=1}^{x=3} \frac{k}{x^2} dx = 1 \Rightarrow k = \frac{3}{2}$

$$b/ E(X) = \int_{x=1}^{x=3} xf(x)dx = \int_{x=1}^{x=3} x \frac{3}{2x^2} dx = \int_{x=1}^{x=3} \frac{3}{2x} dx = \frac{3}{2} \ln(3)$$

c/ Med(X)=x, theo định nghĩa ta có:

$$F(x) = \int_{t=1}^{t=x} f(t)dt = \frac{1}{2} \int_{t=1}^{t=x} \frac{3}{2t^2} dt = \frac{1}{2} \int_{t=1}^{t=x} \frac{3}{2} \frac{1}{t} dt = \frac{1}{2} \int_{t=1}^{t=x} \frac{3}{2} dt = \frac{3}{4} x = \frac{3}{2}$$

$$d/ E(j[x]) = \int_{x=1}^{x=3} j[x]f(x)dx = \int_{x=1}^{x=3} \frac{3}{2} x^3 + \frac{1}{2} \frac{3}{2x^2} dx = \frac{3}{2} \int_{x=1}^{x=3} \frac{3}{2} x^3 + \frac{1}{2} \frac{3}{2x^2} dx = \frac{3}{2} \int_{x=1}^{x=3} \frac{3}{2} x^3 + \frac{3}{4} x^{-2} dx = \frac{3}{2} \left[\frac{3}{2} \frac{x^4}{4} - \frac{3}{4} x^{-1} \right]_{x=1}^{x=3} = \frac{3}{2} \left[\frac{3}{2} \frac{81}{4} - \frac{3}{4} - \left(\frac{3}{2} \frac{1}{4} - \frac{3}{4} \right) \right] = \frac{3}{2} \left[\frac{243}{8} - \frac{3}{4} - \frac{3}{8} + \frac{3}{4} \right] = \frac{3}{2} \left[\frac{243}{8} - \frac{3}{8} \right] = \frac{3}{2} \cdot \frac{240}{8} = \frac{3}{2} \cdot 30 = 45$$

5.2 Phân phối siêu bội $X \sim H(N, N_A, n)$

Chọn tập con N phần tử trong nội có N_A phần tử tính chất A. Tập con này lấy ra n phần tử. Gọi X là số phần tử tính chất A thì X có phân phối siêu bội.

Ta kí hiệu $X \sim H(N, N_A, n)$,

mỗi vari tại lieu con kí hiệu

$$X : H(N, N_A, n).$$

Định nghĩa

Phân phối siêu bội là phân phối của BNN rời rạc trên tập $X = \{0; 1; 2; \dots; n\}$ với xác suất tổng bằng 1

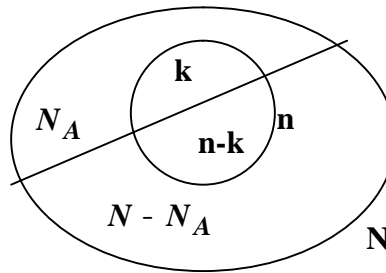

$$p_k = P[X = k] = \frac{C_{N_A}^k C_{N - N_A}^{n-k}}{C_N^n}, \text{ (chú ý nếu } k > N_A \text{ thì } p_k = 0)$$

5.3 Phân phối nhị thức $X \sim B(n, p)$ hay $X : B(n, p)$

Đây phép thử Bernoulli là đây n phép thử độc lập 3 điều kiện

- i/ Các phép thử độc lập với nhau.
- ii/ Trong mỗi phép thử ta chỉ quan tâm đến một biến cố A.
- iii/ Trong mỗi phép thử xác suất thắng luôn là hằng số

$$P(A) = p \text{ và } P(\bar{A}) = 1 - p = q, (0 < p < 1)$$

Định nghĩa

Phân phối nhị thức là phân phối của n lần lặp ngẫu nhiên rời rạc trên tập $X = \{0; 1; 2; \dots; n\}$ với xác suất thắng mỗi lần thử là p, thì xác suất có k lần thành công là

$$p_k = P[X = k] = B(k, n, p) = C_n^k p^k q^{n-k}$$

Ví dụ 2: Sau khi sản xuất xong, sản phẩm của nhà máy Nội Hưng được đóng thành hộp, mỗi hộp có 10 sản phẩm. Cho biết số sản phẩm loại 1 trong mỗi hộp có phân phối như sau:

Số sản phẩm loại 1	7	8	9	10
Tỷ lệ hộp tổng cộng	0.1	0.3	0.4	0.2

Một khách hàng muốn mua một lô hàng 500 hộp của nhà máy. Khách hàng này kiểm tra từng hộp, bằng cách chọn ngẫu nhiên 3 sản phẩm trong hộp, nếu cả 3 sản phẩm loại 1 thì nhận hộp đó

- a) Tính xác suất để mỗi hộp đều chấp nhận.
- b) Tìm số hộp tin chắc nhất mà khách hàng có thể nhận được trong 500 hộp cần mua ở trên.

Giải:

Với giả thiết có 4 loại hộp:

Số sản phẩm loại 1	7 sp	8 sp	9 sp	10 sp
Tỷ lệ hộp tổng cộng	0.1	0.3	0.4	0.2

Đây là XS này thì nên ta dùng công thức xác suất này thì gọi:

- A_7 : "BC hộp có 7 sp loại 1", $P(A_7) = 0.1$
- A_8 : "BC hộp có 8 sp loại 1", $P(A_8) = 0.3$
- A_9 : "BC hộp có 9 sp loại 1", $P(A_9) = 0.4$
- A_{10} : "BC hộp có 10 sp loại 1", $P(A_{10}) = 0.2$

Gọi A: "BC chấp nhận hộp ôi mỗi lần kiểm tra".

$$p = P(A) = P(A_7) P_{\frac{A}{A_7}}^{\frac{A}{A_7}} + P(A_8) P_{\frac{A}{A_8}}^{\frac{A}{A_8}} + P(A_9) P_{\frac{A}{A_9}}^{\frac{A}{A_9}} + P(A_{10}) P_{\frac{A}{A_{10}}}^{\frac{A}{A_{10}}}$$

$$P_{\frac{A}{A_7}}^{\frac{A}{A_7}} = \frac{C_7^3 C_3^0}{C_{10}^3} = \frac{7}{24}, P_{\frac{A}{A_8}}^{\frac{A}{A_8}} = \frac{C_8^3 C_2^0}{C_{10}^3} = \frac{7}{15}, P_{\frac{A}{A_9}}^{\frac{A}{A_9}} = \frac{C_9^3 C_1^0}{C_{10}^3} = \frac{7}{10}, P_{\frac{A}{A_{10}}}^{\frac{A}{A_{10}}} = \frac{C_{10}^3 C_0^0}{C_{10}^3} = 1$$

$$p = P(A) = 0.6492 \implies q = 0.3508.$$

Gọi X: BNN số hộp được chấp nhận sau khi kiểm tra 500 hộp, $X \hat{=} B(500, p = 0.6492)$

gọi k là số hộp tin chắc nhất nhận được, phải thỏa:

$np - q \leq k \leq np + q$. ta có

$np = 500 \cdot 0.6492 = 324.583$

$np - q = 500 \cdot 0.6492 - 0.3508 = 324.232$

$np + q = 324.232 + 1 = 325.232$, vậy $k = 325$ hộp. c

6.6. Phân phối chuẩn: $X \hat{=} N(m, s^2), s > 0, m = const$.

Phân phối của nilai lượng ngẫu nhiên liên tục X nhận giá trị trên R với hàm mật độ phân phối:

$$f(x) = \frac{1}{s\sqrt{2\pi}} e^{-\frac{(x-m)^2}{2s^2}}$$

Chứng minh $\int_{-\infty}^{\infty} f(x) dx = 1$

$$\int_{-\infty}^{\infty} \frac{1}{s\sqrt{2\pi}} e^{-\frac{(x-m)^2}{2s^2}} dx = 1$$

đổi biến $\int_{-\infty}^{\infty} e^{-t^2} dx = \sqrt{\pi}$

Với $m = 2, s = 3$

ta có đồ thị như trên,

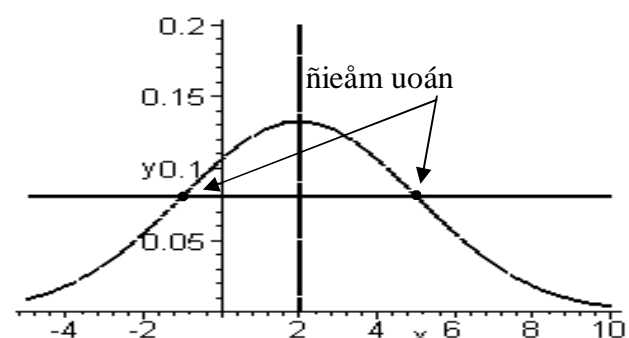

Tổng quát ta có:

Nội công này: $M = \begin{pmatrix} \sigma & 1 & 0 \\ \sigma & m & \frac{1}{s\sqrt{2p}} \\ \sigma & 0 & 0 \end{pmatrix}$

var 2 nghiệm uôn: $U_1 = \begin{pmatrix} \sigma & 1 & 0 \\ \sigma & m-s & \frac{1}{s\sqrt{2pe}} \\ \sigma & 0 & 0 \end{pmatrix}, U_2 = \begin{pmatrix} \sigma & 1 & 0 \\ \sigma & m+s & \frac{1}{s\sqrt{2pe}} \\ \sigma & 0 & 0 \end{pmatrix}$

6.6.1. Phân phối chuẩn nôn giải:

Nhau tiên ta có: $X \hat{=} N(m, s^2) \Rightarrow T = \frac{X-m}{s} \hat{=} N(0,1)$, ta sẽ chứng minh ôi phần VIII (hàm của BNN).

T có hàm mật độ phân phối: $f(t) = \frac{1}{\sqrt{2p}} e^{-\frac{t^2}{2}}$ (tra bảng A).

Tích phân Laplace: $j(x) = \int_0^x \frac{1}{\sqrt{2p}} e^{-\frac{t^2}{2}} dt = P[0 \leq T \leq x], T \hat{=} N(0,1)$

Thật vậy: $j(x) = \int_0^x f(t) dt = F(x) - F(0) = P[0 \leq T \leq x]$

Hàm $\phi(x)$ nôi tra ôi bảng B.

Hàm phân phối $F(x)$ của $N(0,1)$

Tính chất hàm $\phi(x)$:

i/ $j(-x) = -j(x)$ lết var hiện nhiên ta có:

ii/ $P[a \leq T \leq b] = j(b) - j(a)$

Thật vậy:

$$P[a \leq T \leq b] = \int_a^b f(t) dt = \int_a^0 f(t) dt + \int_0^b f(t) dt = \int_0^a f(t) dt - \int_0^b f(t) dt = j(b) - j(a)$$

Ví dụ:

$T \hat{=} N(0,1), P(-3 < T < 1) = j(1) + j(3) = 0.3413 + 0.4987 = 0.84$

tra bảng A: $f(0.25) = \frac{1}{\sqrt{2p}} e^{-\frac{0.25^2}{2}} = 0.3866$.

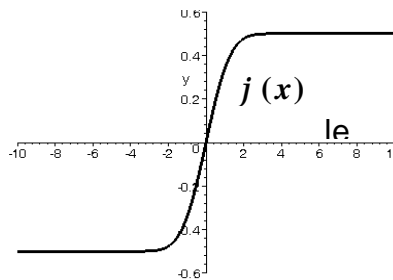
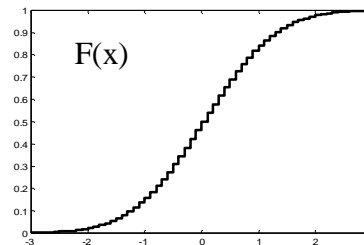

Ta thông dụng bảng F nôi tra ngôi hàm $j(?)$: $j(?) = 0.321$

Ta tính $a = 1 - 2 \cdot 0.321 = 0.358$, tra bảng F: với $a = 0.358$ cho ta $x = 0.919$. Vậy $j(0.919) = 0.321$

6.6.2. Qui tắc 3 sigma:

Bài toán: Cho $X \hat{=} N(m, s^2)$, Hay giải phương trình với ẩn t_a :

$P\{ |X - m| \leq t_a \cdot s \} = 1 - a$? với $(1 - a)$ cho trước var nôi gọi là nôi tin cậy, var $e = t_a \cdot s$ gọi là nôi chính xác: Ta có:

$$1 - a = P\{ |X - m| \leq t_a \cdot s \} = P\left\{ \left| \frac{X - m}{s} \right| \leq t_a \right\} = P\{ |T| \leq t_a \}$$

$$= P\{ -t_a \leq T \leq t_a \} = j(t_a) - j(-t_a) = 2j(t_a), \text{ tra bảng B tìm } t_a.$$

$P\{ |X - m| \leq t_a \cdot S \} = 1 - \alpha = 2j(t_a)$, xác suất này thể hiện trên hình vẽ. Diện tích phần gạch chéo.

Nếu lấy $t_a = 3$, tra bảng B ta có $j(t_a) = 0.9973 / 2 = 0.4987 \implies P\{ |X - m| \leq 3S \} = 99.73%$

Nghĩa là hầu hết (99.73%) giá trị của X sai lệch với μ không quá 3 lần σ . Tức mỗi năm mỗi sản xuất 10.000 sản phẩm, cho phép có 27 sản phẩm hỏng, đây chế phù hợp với phạm vi sản xuất nội vụ trong

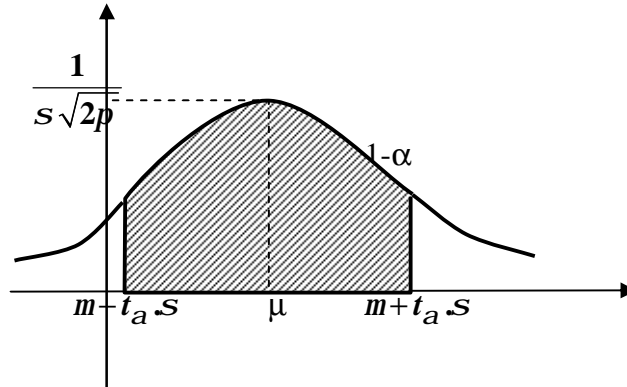

sản phẩm vì sản xuất lớn nhỏ mỗi sản phẩm thì cho phép 2.700.000 sản phẩm hỏng! (kể cả hai năm). Ngay nay các siêu tập đoàn sản xuất với qui mô nhà quốc gia (cả hàng triệu sản phẩm) này hóa ra tiêu chuẩn 6 σ để nó lường chất lượng sản phẩm, nhất là tiêu chuẩn ISO hiện nay để cao vai trò hội tiêu chuẩn 6 σ mỗi khi công ty muốn nâng cao lại công nghệ.

6.6.4. Cách tính

Cho $X \sim N(m, S^2)$. Đặt $T = \frac{X - m}{S} \sim N(0, 1)$ (chứng minh sau).

Phương pháp tính: Tính $P\{x_1 \leq X \leq x_2\}$.

$$\text{Đặt } t_1 = \frac{x_1 - m}{S}, t_2 = \frac{x_2 - m}{S} \text{ Đ}$$

$$P\{x_1 \leq X \leq x_2\} = P\{x_1 \leq m + ST \leq x_2\} = P\{t_1 \leq T \leq t_2\} = j(t_2) - j(t_1)$$

$$P\{x_1 \leq X \leq x_2\} = j\left(\frac{x_2 - m}{S}\right) - j\left(\frac{x_1 - m}{S}\right)$$

Hai diện tích bởi nên (khác về dạng nhiều) bằng nhau

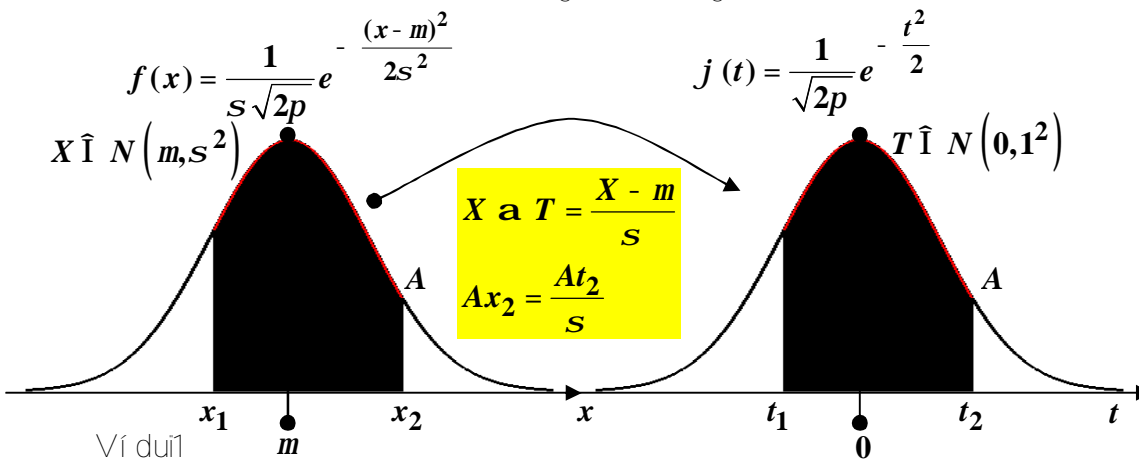

Trong lòng của 1 loại sản phẩm X có phân phối chuẩn với $m = 10kg, s = 0,5$. Tính xác suất hàng sản phẩm có trọng lượng từ $9,5kg$ ® $11kg$.

Giai

$$P[9,5 \leq X \leq 11] = j \frac{11 - 10}{0,5} - j \frac{9,5 - 10}{0,5} = j(2) - j(-1) = 0,82.$$

Excel: $NormDist(11,10,0,5,1) - NormDist(9.5,10,0.5,1) = 0.82$

Ví dụ 2

Thời gian X (tính bằng phút) của một khách hàng chờ xe buýt là biến ngẫu nhiên có phân bố chuẩn với $m = 4.5, s = 1.1$.

a/ Tính xác suất khách hàng phải chờ xe buýt từ $3,5$ phút ® 6 phút. Quay 6 phút.

b/ Thời gian phải chờ tối thiểu là bao nhiêu, nếu không thì quay 5% số khách hàng phải chờ xe buýt, mà vượt quá thời gian này

Giai

$$a/ P[3,5 \leq X \leq 6] = j \frac{6 - 4.5}{1.1} - j \frac{3,5 - 4,5}{1,1} = j(1.36) - j(-0.91)$$

$$= j(1.36) + j(0.91) = 0.41309 + 0.31859 = 0.73168 = 73.17\%.$$

Excel: $= NormDist(6,4.5,1.1,1) - NormDist(3.5,4.5,1.1,1) = 73.17\%$

$$P[6 < X] = j \frac{6 - 4.5}{1.1} - j \frac{6 - 4,5}{1,1} = \frac{1}{2} - j(1.36) = 0.5 - 0.41309 = 8.69\% = 1 - P[X < 6] = 1 -$$

$NormDist(6,4.5,1.1,1) = 8.69\%$

b/ Gọi x_0 là thời gian cần tìm, ta có

$$P[x_0 < X] = j(\frac{1}{2}) - j \frac{x_0 - 4,5}{1,1} = \frac{1}{2} - j \frac{x_0 - 4,5}{1,1} \leq 0.05$$

$$\Rightarrow j \frac{x_0 - 4,5}{1,1} \geq 0.45 = j(1.65) \Rightarrow \frac{x_0 - 4,5}{1,1} \geq 1.65 \Rightarrow x_0 \geq 6.315.$$

Trong Excel: $NORMSINV(0.5 + 0.45) = 1.65$.

• Hình lý giới hạn của phân phối (tổng nghiệm)

Với p không quá gần 0 và 1 thì:

$$C_n^k p^k q^{n-k} \approx f(x=k) = \frac{1}{s\sqrt{2p}} e^{-\frac{(x-m)^2}{2s^2}} = \frac{1}{\sqrt{2pnpq}} e^{-\frac{(k-np)^2}{2npq}} \quad (*)$$

Đặt $t = \frac{k - np}{\sqrt{npq}}$ thì vế phải (*) là $= \frac{1}{\sqrt{2p \cdot npq}} e^{-\frac{t^2}{2}} = \frac{1}{\sqrt{npq}} f(t)$

với $f(t) = \frac{1}{\sqrt{2p}} e^{-\frac{t^2}{2}}$, (tra bảng A), nên nay cũng với mỗi nghiệm $x = k$. Vậy

$$C_n^k p^k q^{n-k} \approx \frac{1}{\sqrt{npq}} f(t) \quad (\text{với hàm } f(t) \text{ tra bảng A})$$

3.2. Hình lý giới hạn tích phân (theo hàm phân phối)

Với p không quá gần 0 và n thì:

Gọi $X \in B(n, p)$ và $S_n = \frac{X - np}{\sqrt{npq}}$ thì $S_n \xrightarrow{F} N(0, 1)$.

Nói cách khác $X \in B(n, p) \xrightarrow[n \geq 30]{F} X \in N(m = np, s^2 = npq)$

Vì hội tụ theo phân phối (lưu ý phân phối trên khoảng của hàm mật độ). Và vì thế nói con nôm gọi là giới hạn khoảng.

Chương 2: VE ICTÔ NGẪU NHIÊN (VTNN)

Trong thực tế một BNN chứa nhiều biểu diễn cho cuộc đời nhiều hệ lụy, ta phải dùng nhiều BNN hay con gọi là vectơ ngẫu nhiên, tổng tử trong toán cao cấp, nói là hàm nhiều biến.

Định nghĩa: Cặp 2 biến ngẫu nhiên độc lập cùng thời (X, Y) được gọi là 1 vector ngẫu nhiên.

+ X, Y rời rạc $\Rightarrow (X, Y)$ rời rạc.

+ X, Y liên tục $\Rightarrow (X, Y)$ liên tục.

I. Luật phân phối (X, Y) rời rạc.

1.1. Bảng phân phối xác suất cùng thời

Y \ X	y_1	y_2	...	y_j	...	y_n	P(X)
x_1	p_{11}	p_{12}	...	p_{1j}	...	p_{1n}	$p(x_1)$
x_2	p_{21}	p_{22}	...	p_{2j}	...	p_{2n}	$p(x_2)$
...
x_i	p_{i1}	p_{i2}	...	p_{ij}	...	p_{in}	$p(x_i)$
...
x_m	p_{m1}	p_{m2}	...	p_{mj}	...	p_{mn}	$p(x_m)$
P(Y)	$p(y_1)$	$p(y_2)$...	$p(y_j)$...	$p(y_n)$	1

$p_{ij} = P[X = x_i, Y = y_j]$ ($i = 1, \dots, m; j = 1, \dots, n$) là xác suất nội

$X = x_i, Y = y_j$ và $\sum_{i=1}^m \sum_{j=1}^n p_{ij} = \sum_{i=1}^m \sum_{j=1}^n p(x_i, y_j) = 1$.

Ví dụ:

Y \ X	y_1	y_2	P(X)
x_1	0,05	0,30	0,35
x_2	0,45	0,20	0,65
P(Y)	0,50	0,50	1

1.2. Phân phối xác suất lề

• Phân phối lề của X : (à công theo chiều của Y)

$\sum_{j=1}^n p(x_i, y_j) = \sum_{j=1}^n P[X = x_i, Y = y_j] = P[X = x_i] = p(x_i), \quad i = \overline{1, m}$ trong nội (công xác suất cột phải của bảng)

X	x_1	x_2	...	x_i	...	x_m
P^X	$p(x_1)$	$p(x_2)$...	$p(x_i)$...	$p(x_m)$

Bảng này là một BNN (cho đối tượng ngẫu nhiên), mà chúng ta cần khai thác.

Kỳ vọng là của X: $E(X) = \sum_{i=1}^m x_i p(x_i) = \bar{x}$

Phương sai là của X: $S_x^2 = \sum (x_i - \bar{x})^2 p(x_i) = \frac{1}{m} \left(\sum_{i=1}^m x_i^2 - m\bar{x}^2 \right)$

• Phân phối là của Y: (à công theo chiều của X)

$\sum_{i=1}^m p(x_i, y_j) = \sum_{i=1}^m P[X = x_i, Y = y_j] = P[Y = y_j] = p(y_j), \quad j = \overline{1, n}$ trong đó (hàng cuối xác suất của bảng)

Y	y_1	y_2	...	y_i	...	y_n
P^Y	$p(y_1)$	$p(y_2)$...	$p(y_i)$...	$p(y_n)$

Kỳ vọng là của Y: $E(Y) = \sum_{j=1}^n y_j p(y_j) = \bar{y}$

Phương sai là của Y: $S_y^2 = \sum (y_j - \bar{y})^2 p(y_j) = \frac{1}{n} \left(\sum_{j=1}^n y_j^2 - n\bar{y}^2 \right)$

1.3. Phân phối xác suất có điều kiện.

$p\left(\frac{x_i}{y_j}\right) = P[X = x_i / Y = y_j] = \frac{P[X = x_i, Y = y_j]}{P[Y = y_j]} = \frac{P[x_i, y_j]}{p(y_j)}, \quad i = \overline{1, m}$

$p\left(\frac{y_j}{x_i}\right) = P[Y = y_j / X = x_i] = \frac{P[X = x_i, Y = y_j]}{P[X = x_i]} = \frac{P[x_i, y_j]}{p(x_i)}, \quad j = \overline{1, n}$

Chú ý: Do nhiều kiến này là của xác suất, nên

$$\sum_{i=1}^m p\left(\frac{x_i}{y_j}\right) = 1 \Leftrightarrow \sum_x p\left(\frac{x}{y}\right) = 1$$

$$\sum_{j=1}^n p\left(\frac{y_j}{x_i}\right) = 1 \Leftrightarrow \sum_y p\left(\frac{y}{x}\right) = 1$$

Ví dụ 3:

Một hộp có 2 sản phẩm xấu và 3 sản phẩm (sp) tốt. Lấy 2 lần, mỗi lần 1 sản phẩm.

Nhà X = $\begin{cases} 1, \text{ nếu lần 1 lấy được sp tốt} \\ 0, \text{ nếu lần 1 lấy được sp xấu} \end{cases}$

Y = $\begin{cases} 1, \text{ nếu lần 2 lấy được sp tốt} \\ 0, \text{ nếu lần 2 lấy được sp xấu} \end{cases}$

a/ Tìm phân phối đồng thời của (X, Y).

b/ Tìm phân phối là của X, Y.

Giải

Coi 4 trường hợp:

$$P[X=0, Y=0] = P[X=0].P[Y=0/X=0] = \frac{2}{5} \cdot \frac{1}{4} = 0,1$$

$$P[X=0, Y=1] = P[X=0].P[Y=1/X=0] = \frac{2}{5} \cdot \frac{3}{4} = 0,3$$

$$P[X=1, Y=0] = P[X=1].P[Y=0/X=1] = \frac{3}{5} \cdot \frac{2}{4} = 0,3$$

$$P[X=1, Y=1] = P[X=1].P[Y=1/X=1] = \frac{3}{5} \cdot \frac{2}{4} = 0,3$$

Y \ X	0	1	P(X)
0	0,1	0,3	0,4
1	0,3	0,3	0,6
P(Y)	0,4	0,6	1

Ví dụ 1: Thống kê về thu nhập theo giới tính của công nhân dệt may của khu công nghiệp cho trong bảng sau:

Y: Thu nhập Loại 1= 1triệu, Loại 2= 2triệu, Loại 3= 3triệu, X: giới tính: 0=nữ, 1=nam)

Y \ X	1	2	3	P(X)
0	0.1	0.25	0.16	0.51
1	0.15	0.22	0.12	0.49
P(Y)	0.25	0.47	0.28	1

- a/ Lập bảng phân phối xác suất của thu nhập, của giới tính.
- b/ Thu nhập có độc lập với giới tính không?
- c/ Tìm xác suất lấy NN một người có thu nhập từ loại 2 trở lên.
- d/ Lập bảng phân phối xác suất của thu nhập của nam, tính trung bình thu nhập của nam.

Giải

a/ Bảng phân phối xác suất của thu nhập:

Y	1	2	3
P(Y)	0.25	0.47	0.28

Bảng phân phối xác suất của giới tính:

X	0	1
P(X)	0.51	0.49

b/ $P(X = 0, Y = 1) = 0.1 \neq P(X = 0) \times P(Y = 1) = 0.51 \times 0.25$

⇒ nên giữa 2 BNN thu nhập không độc lập với BNN giới tính.

c/ $P = 0.47 + 0.28 = 0.75$

d/

Y	1	2	3
$P(Y/X = 1)$	$\frac{0.15}{0.49} = 0.306$	$\frac{0.22}{0.49} = 0.449$	$\frac{0.12}{0.49} = 0.244$

$$E(Y/X = 1) = 1 \times 0.306 + 2 \times 0.449 + 3 \times 0.244 = 1.938$$

trung bình thu nhập của công nhân nam là 1.938 triệu đồng. **☛**

Ví dụ 3:

Cho hàm mật độ đồng thời của BNN X, Y

nhờ sau $f(x,y) = \begin{cases} kxy^2, & 0 < x < y < 1 \\ 0 & \end{cases}$

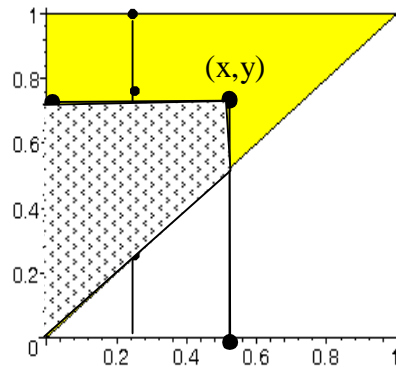

a/ Tìm k?

b/ Tìm $f_X(x), f_Y(y)$, tính $E(Y)$.

$f_Y(y|x), f_X(x|y), f\left(\frac{(x,y)}{x > \frac{1}{4}}\right)$

c/ Tính $P\left(\frac{1}{2} < Y \mid X = \frac{1}{4}\right)$.

d/ Tính $P\left(Y < \frac{3}{4} \mid X = \frac{1}{4}\right), P\left(Y < \frac{3}{4} \mid X > \frac{1}{4}\right), P\left(Y < \frac{3}{4}, X > \frac{1}{4}\right)$.

e/ Tìm hàm hồi qui của Y theo X.

f/ Tìm hàm hồi qui của X theo Y.

g/ Tìm kỳ vọng X, Y.

h/ Tìm kỳ vọng $E(XY)$.

i/ Tìm phương sai X, Y.

j/ Tìm hàm phân phối đồng thời $F(x,y)$.

k/ Tìm hàm $\text{var}\left(\frac{Y}{X}\right)$.

l/ Lập bảng phân phối $U=X+Y, V=X-Y$, lập $f_U(u), f_V(v)$

m/ Nếu gọi $Z = qX + (1-q)Y$ là tổng tiền lãi từ cho cái hai chế tiêu X và Y thông qua tham số $q \in [0,1]$, hãy tìm tham số q nếu số lãi từ này là ít rủi ro nhất.

Giai:

Khi lấy tích phân 2 lớp, tuy ta có thể lấy theo các tích phân hợp lý

a/ $1 = \int_{y=0}^{y=1} \int_{x=0}^{x=y} \dots = k \int_{x=0}^{x=1} \int_{y=x}^{y=1} xy^2 dx dy = k \int_{x=0}^{x=1} \frac{x(1-x^3)}{3} dx = \frac{k}{10} \Rightarrow k = 10$

b/ $\begin{cases} 0 < x < 1 \\ f_X(x) = \int_{y=x}^{y=1} f(x,y) dy = 10 \int_{y=x}^{y=1} xy^2 dy = 10 \frac{xy^3}{3} \Big|_{y=x}^{y=1} = \frac{10x(1-x^3)}{3} \end{cases}$

$\begin{cases} 0 < y < 1 \\ f_Y(y) = \int_{x=0}^{x=y} f(x,y) dx = 10 \int_{x=0}^{x=y} xy^2 dx = 5x^2 y^2 \Big|_{x=0}^{x=y} = 5y^4 \end{cases}$

$E(Y) = \int_{y=0}^{y=1} y \cdot f_Y(y) dy = \int_{y=0}^{y=1} y \cdot 5y^4 dy = \frac{5}{6}$, hay

$E(Y) = \iint y \cdot f(x,y) dx dy = 10 \int_{y=0}^{y=1} \left(\int_{x=0}^{x=y} y \cdot xy^2 dx \right) dy = \int_{y=0}^{y=1} 5y^5 dy = \frac{5}{6}$

$$\text{hay } E(Y) = 10 \int_{x=0}^{x=1} \left(\int_{y=x}^{y=1} y \cdot xy^2 dy \right) dx = \frac{5}{2} \int_{x=0}^{x=1} x(1-x^4) dx = \frac{5}{6}$$

$$f_Y(y|x) = \frac{f(x,y)}{f_X(x)} = \frac{10xy^2}{\frac{10}{3}x(1-x^3)} = \frac{3y^2}{(1-x^3)}, \quad 0 < x < y < 1$$

$$f_X(x|y) = \frac{f(x,y)}{f_Y(y)} = \frac{10xy^2}{5y^4} = \frac{2x}{y^2}, \quad 0 < x < y < 1$$

Ta có: $P\left(X > \frac{1}{4}\right) = \int_{x=\frac{1}{4}}^{x=1} 10x dx \int_{y=x}^{y=1} y^2 dy = \frac{459}{512}$

Vậy $f\left(\frac{(x,y)}{x > \frac{1}{4}}\right) = \frac{f(x,y)}{P\left(X > \frac{1}{4}\right)} = \frac{5120xy^2}{459}$

c/ $P\left(\frac{1}{2} < Y \mid X = \frac{1}{4}\right) = \int_{y=\frac{1}{2}}^{y=1} f_Y(y|x) dy = \int_{\frac{1}{2}}^1 \frac{3y^2}{(1-0.25^3)} dy = \frac{8}{9}$

d/ $P\left(Y < \frac{3}{4} \mid X = \frac{1}{4}\right) = \int_{y=\frac{1}{4}}^{y=\frac{3}{4}} f_Y(y|x) dy = \int_{\frac{1}{4}}^{\frac{3}{4}} \frac{3y^2}{(1-0.25^3)} dy = \frac{26}{63}$

$$P\left(Y < \frac{3}{4} \mid X > \frac{1}{4}\right) = \iint_{Y < \frac{3}{4}, X > \frac{1}{4}} f\left(\frac{(x,y)}{x > \frac{1}{4}}\right) dx dy =$$

$$= \iint_{Y < \frac{3}{4}, X > \frac{1}{4}} \frac{5120xy^2}{459} dx dy = \frac{5120}{459} \int_{x=\frac{1}{4}}^{x=\frac{3}{4}} x dx \int_{y=x}^{y=\frac{3}{4}} y^2 dy = \frac{298}{1377} = \frac{149}{768} \cdot \frac{5120}{459}$$

So sánh với: $P\left(Y < \frac{3}{4}, X > \frac{1}{4}\right) = \int_{x=\frac{1}{4}}^{x=\frac{3}{4}} 10x dx \int_{y=x}^{y=\frac{3}{4}} y^2 dy = \frac{149}{768}$

e/ $E(Y|x) = \int_{y=x}^{y=1} y f_Y\left(\frac{y}{x}\right) dy = \Psi(x) = \int_{y=x}^{y=1} y \frac{3y^2}{(1-x^3)} dy = \frac{3(1-x^4)}{4(1-x^3)}$

f/ $E(X|y) = \int_{x=0}^{x=y} x f_X\left(\frac{x}{y}\right) dx = \Psi(y) = \int_{x=0}^{x=y} x \frac{2x}{y^2} dx = \frac{2y}{3}$

Hàm phân phối: $F(x,y) = \int_{u=0}^{u=x} \int_{v=u}^{v=y} f(u,v) dv = \frac{-2}{3}x^5 + \frac{5}{3}y^3x^2$

ta coi thế thôi lại các biểu thức:

$$\frac{\partial^2 F(x, y)}{\partial x \partial y} = f(x, y)$$

$$\frac{\partial F(x, y)}{\partial x} \neq f_X(x), \quad \frac{\partial F(x, y)}{\partial y} \neq f_Y(y)$$

$$g/ E(Y) = 10 \int_{x=0}^{x=1} \int_{y=x}^{y=1} y \times xy^2 dx dy = \frac{5}{6}, \text{ hay coi thế}$$

$$E(Y) = \int_{y=0}^{y=1} y \times f_Y(y) dy = \int_{y=0}^{y=1} y \times 5y^4 dy = \frac{5}{6}$$

$$k/ \text{var}(Y/X) = E\left(\frac{y^2}{x}\right) - E^2\left(\frac{y}{x}\right)$$

$$E\left(\frac{y^2}{x}\right) = \int_{y=x}^{y=1} y^2 f\left(\frac{y}{x}\right) dy = \int_{y=x}^{y=1} y^2 \frac{3y^2}{(1-x^3)} dy = \frac{3(1-x^5)}{5(1-x^3)}$$

$$\text{var}(Y/X) = \frac{3(1-x^5)}{5(1-x^3)} - \left[\frac{3(1-x^4)}{4(1-x^3)} \right]^2$$

Các câu còn lại sinh viên tự làm

c

Ví dụ 4:

Cho hàm mật độ đồng thời của X và Y

$$f(x, y) = \begin{cases} k \left(x^2 + \frac{xy}{2} \right), & 0 < x < 1, 0 < y \leq 2 \\ 0, & \text{noi khac} \end{cases}$$

- Tìm k.
- Tìm mật độ phân phối lẻ của X và của Y.
- Tính kỳ vọng E(X), E(Y).
- Tính xác suất $P(X > Y)$.
- Tính xác suất $P(X + Y > 2)$.
- Tìm hàm hồi qui của Y theo X.
- Tìm hàm hồi qui của X theo Y.
- Tìm hàm phân phối đồng thời F(x, y).

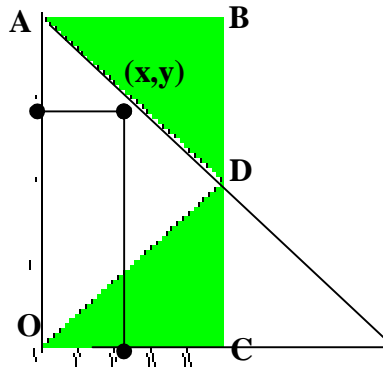

Giải:

$$a/ k \int_0^1 \int_0^2 \left(x^2 + \frac{xy}{2} \right) dx dy = k \int_0^2 \left(\frac{1}{3} + \frac{y}{4} \right) dy = \frac{7k}{6} = 1 \Rightarrow k = \frac{6}{7}$$

(miền lấy tích phân là hình chõnhaõ OABC, xem hình vẽ)

$$b/ \begin{cases} 0 < x < 1 \\ f_X(x) = \int_{y=0}^{y=2} f(x, y) dy = \frac{6}{7} \int_{y=0}^{y=2} \left(x^2 + \frac{xy}{2} \right) dy = \frac{6x}{7} (1 + 2x) \end{cases}$$

$$\begin{cases} 0 < y < 2 \\ f_Y(y) = \int_{x=0}^{x=1} f(x,y) dx = \frac{6}{7} \int_{x=0}^{x=1} \left(x^2 + \frac{xy}{2}\right) dx = \frac{2}{7} + \frac{6y}{14} \end{cases}$$

c) kỳ vọng của X: $E(X) = \int_{-\infty}^{+\infty} xf_X(x)dx$.

d) $P(X > Y) = \iint_{x>y} f(x,y)dxdy = k \int_0^1 dx \int_0^x \left(x^2 + \frac{xy}{2}\right) dy$

(miền lấy tích phân là miền tam giác dưới ODC, xem hình vẽ)

e) $P(X + Y > 2) = \iint_{x+y>2} f(x,y)dxdy = k \int_0^1 dx \int_{y=-x+2}^{y=2} \left(x^2 + \frac{xy}{2}\right) dy$

(miền lấy tích phân là miền tam giác trên ABD, xem hình vẽ)

Hàm phân phối: $F(x,y) = \frac{2}{7}yx^3 + \frac{3}{28}y^2x^2$

Các câu còn lại xem nhờ bài tập

☺

III. Hiệp phương sai, hệ số tương quan: **cov(X,Y), s(X,Y)**

Nếu X, Y độc lập thì $\Rightarrow E(XY) = E(X) \cdot E(Y)$ (chiều ngược lại không đúng, xem ví dụ dưới đây), lúc đó hiệu của chúng bằng không, trong trường hợp hiệu của chúng khác zero thì X, Y không độc lập, ta gọi hiệu này là hiệp phương sai, những trường hợp ta định nghĩa như sau:

$$\mathbf{cov(X,Y) = s(X,Y) = E[(X - E(X)) \times (Y - E(Y))]}$$

(co-variation-variance), nó có gọi là hiệp phương sai.

• Hệ số tương quan của hai BNN X và Y là số

$$\mathbf{r(X,Y) = \frac{cov(X,Y)}{\sqrt{var(X) \cdot var(Y)}} = \frac{cov(X,Y)}{s(X) \cdot s(Y)} = \frac{s(X,Y)}{s_X \cdot s_Y}}$$

3.1. Định lý về các tính chất của hai BNN X và Y:

1/ $\mathbf{cov(X,Y) = cov(Y,X) = E(XY) - E(X) \cdot E(Y) \neq 0}$

Tổng thì $\mathbf{var(X) = E(X - EX)^2 = E(X^2) - [E(X)]^2 \geq 0}$ ta có

$$\mathbf{var(X,Y) = s(X,Y) = E(XY) - E(X) \cdot E(Y) = cov(X,Y)}$$

Nhưng không có $\mathbf{var(X,Y) \geq 0}$ với $\forall X, Y$, nó có thể âm.

Nếu cho dưới dạng tại suất các cặp $(X,Y) = (x_i, y_i), i = \overline{1, n}$, thì định nghĩa cov(X,Y) có thể hiện qua công thức:

$$\begin{aligned} \mathbf{cov(X,Y)} &= \frac{1}{n} \sum_{i=1}^{i=n} (x_i - \bar{x})(y_i - \bar{y}) = \frac{\sum_{i=1}^{i=n} x_i y_i}{n} - \frac{\sum_{i=1}^{i=n} x_i}{n} \times \frac{\sum_{i=1}^{i=n} y_i}{n} = \\ &= \overline{XY} - \bar{X} \cdot \bar{Y} = \frac{1}{n} \sum_{i=1}^{i=n} x_i y_i - \frac{\sum_{i=1}^{i=n} x_i}{n} \cdot \frac{\sum_{i=1}^{i=n} y_i}{n} = \mathbf{cov(X,Y)} \end{aligned}$$

Khi $\mathbf{Y \equiv X}$ thì $\mathbf{cov(X,X) = var(X) = s^2(X) = E(X^2) - [E(X)]^2}$

2/ $\mathbf{cov}(X + X', Y) = \mathbf{cov}(X, Y) + \mathbf{cov}(X', Y)$

3/ $\mathbf{cov}(kX, Y) = k \mathbf{cov}(X, Y)$

4/ $\mathbf{var}(X + Y) = \mathbf{var}(X) + \mathbf{var}(Y) + 2\mathbf{cov}(X, Y)$.

Suy ra tổng quát nhờ sau: Nếu X, Y là không độc lập thì:

5/ $\mathbf{var}(aX + bY) = a^2 \mathbf{var}(X) + b^2 \mathbf{var}(Y) + 2ab \mathbf{cov}(X, Y)$

Chú ý: $\mathbf{var}(X + X) = 2\mathbf{var}(X) + 2 \cdot 1 \cdot 1 \mathbf{cov}(X, X) = 4\mathbf{var}(X)$

Hay gọi hên: $\mathbf{var}(X + X) = \mathbf{var}(2X) = 2^2 \mathbf{var}(X) = 4\mathbf{var}(X)$

6/ $[\mathbf{cov}(X, Y)]^2 \leq \mathbf{var}(X) \cdot \mathbf{var}(Y) \Rightarrow |r| \leq 1$

7/ Nếu X và Y độc lập ta có $\mathbf{cov}(X, Y) = 0$ suy ra $r = 0$.

8/ Nếu $r = \pm 1$ khi và chỉ khi tồn tại $a \neq 0, d \in \mathbb{R}: X = d + aY$.

Lúc này ta nói X và Y tổng quan tuyến tính hoàn toàn.

Trong trường hợp $r = 0$ ta nói X và Y không tổng quan. Vậy nếu X và Y độc lập nhau thì chúng không tổng quan. Tức rằng nếu ngược lại không đúng nên không thể dùng để so sánh tổng quan r nếu biểu diễn tính độc lập của hai BNN X và Y.

9/ $\mathbf{var}\left(\frac{X}{s(X)} \pm \frac{Y}{s(Y)}\right) = 2(1 \pm r(X, Y)) \geq 0$

Ví dụ 2:

X (đơn vị: kg) và Y (đơn vị: cm) là hai chỉ tiêu của một loại sản phẩm. Điều tra một mẫu ta có bảng số liệu tần số sau

	X	0	1	2	3
Y					
0		1			
1			2	3	
2			3	2	1

a/ Tính phân phối lề của X, Y.

b/ Tính kỳ vọng của X, Y, phương sai của X, Y.

c/ Tính $\mathbf{cov}(X, Y), r_{YX}, \mathbf{cov}(X, Y^2)$

d/ Tìm hàm hồi quy lý thuyết rồi vẽ $E(Y/X)$.

ngheim lai: $E(Y) = E_X[E(Y/X)]$, tính $\mathbf{var}(Y/X)$

e/ Tìm phân phối có điều kiện $(Y/X=0), (Y/X=1), (Y/X=2), (Y/X=3)$.

f/ Tìm phân phối có điều kiện $(X/Y=0), (X/Y=1), (X/Y=2)$.

g/ Tìm hàm hồi quy mẫu của Y theo X. (chương 8)

h/ Lập bảng phân phối $T = X + Y$, tính kỳ vọng và phương sai của T.

i/ Nếu gọi $Z = qX + (1 - q)Y$ là tổng tiền nần tổ cho cả hai chỉ tiêu X và Y thông qua tham số $q \in [0, 1]$, hãy tìm tham số q nếu số nần tổ này là ít rủi ro nhất.

j/ Tìm $P(Y < 2), P(Y < 2, X > 0), P(Y = 1, X \geq 1)$

Giải:

Y \ X	0	1	2	3	P(Y)
0	$\frac{1}{12}$				$\frac{1}{12}$
1		$\frac{2}{12}$	$\frac{3}{12}$		$\frac{5}{12}$
2		$\frac{3}{12}$	$\frac{2}{12}$	$\frac{1}{12}$	$\frac{6}{12}$
P(X)	$\frac{1}{12}$	$\frac{5}{12}$	$\frac{5}{12}$	$\frac{1}{12}$	1

Ta chuyển về bảng tần suất như trên :

Bấm máy 570MS: Mode --> Reg --> Lin, vào 6 ô dữ liệu:

0,0; 1 $\frac{1}{12}$ 1,1; 2 $\frac{2}{12}$ 1,2; 3 $\frac{3}{12}$

2,1; 3 $\frac{3}{12}$ 2,2; 2 $\frac{2}{12}$ 3,2; 1 $\frac{1}{12}$

Bấm: ↑ **Sum** và ↑ **S var**, ta coi các kết quả sau:

$$\sum x^2 = 34, \sum x = 18, \sum y^2 = 29, \sum y = 17, \sum xy = 28, n = 12$$

Ví dụ: $\sum y^2 = 0^2 \times 1 + 1^2 \times (2 + 3) + 2^2 \times (3 + 2 + 1) = 29$

$$\sum x^2 = 0^2 \times 1 + 1^2 \times (2 + 3) + 2^2 \times (3 + 2) + 3^2 \times 1 = 34 \dots\dots\dots$$

$$\sum xy = (0 \times 0 \times 1) + (1 \times 1 \times 2) + (2 \times 1 \times 3) + (1 \times 2 \times 3) + (2 \times 2 \times 2) + (3 \times 2 \times 1) = 28.$$

$$\bar{X} = \frac{\sum x = 18}{12} = 1.5, \quad s_X = 0.76376, \text{ với phương sai ta dùng công thức nhờ công 2:}$$

$$s_X^2 = \frac{1}{n} \sum (X_i - \bar{X})^2 = \frac{1}{n} \left(\sum X_i^2 - n\bar{X}^2 \right)$$

$$\bar{Y} = \frac{\sum y = 17}{12} = 1.41666, \quad s_Y = 0.6400, \quad r = r_{YX} = 0.42614,$$

Hàm hồi qui mẫu: $y = 0.35714x + 0.880952$

a/ Tính phân phối lại của X, Y: nhờ trên bảng.

b/ Tính kỳ vọng, phương sai của X, Y.

$$E(Y) = \sum_{y=0}^{y=2} \sum_{x=0}^{x=3} yf(x,y) = \sum_{y=0}^{y=2} yf_Y(y) =$$

$$= \bar{Y} = E(Y) = \frac{\sum y}{12} = \frac{17}{12} = 1.41666. \text{ Có thể tính lại:}$$

$$\bar{Y} = E(Y) = 0 \times \frac{1}{12} + 1 \times \frac{5}{12} + 2 \times \frac{6}{12} = \frac{17}{12} = 1.41666$$

$$s_Y^2 = \frac{1}{n} \left(\sum Y_i^2 - n\bar{Y}^2 \right) = \frac{1}{12} \left(29 - 12 \times \left(\frac{17}{12} \right)^2 \right) = \frac{59}{144} = 0.4097222$$

$$\Rightarrow s_Y = \sqrt{\text{var}(Y)} = 0.6400. \text{ Có thể tính lại: } s_Y^2 = E(Y^2) - EY^2$$

$$\text{var}(Y) = \left(0^2 \times \frac{1}{12} + 1^2 \times \frac{5}{12} + 2^2 \times \frac{6}{12} \right) - \left(\frac{17}{12} \right)^2 = \frac{29}{12} - \left(\frac{17}{12} \right)^2 = \frac{59}{144}$$

$$E(X) = \sum_{x=0}^{x=3} \sum_{y=0}^{y=2} xf(x,y) = \sum_{x=0}^{x=3} xf_X(x) = \bar{X} = E(X) = \frac{\sum x}{12} = \frac{18}{12} = 1.5$$

Có thể tính lại:

$$\bar{X} = E(X) = 0 \times \frac{1}{12} + 1 \times \frac{5}{12} + 2 \times \frac{5}{12} + 3 \times \frac{1}{12} = \frac{18}{12} = 1.5$$

$$s_X^2 = \frac{1}{n} \left(\sum X_i^2 - n\bar{X}^2 \right) = \frac{1}{12} \left(34 - 12 \times \left(\frac{18}{12} \right)^2 \right) = \frac{84}{144} = 0.583333$$

$$\Rightarrow s_X = \sqrt{\text{var}(X)} = 0.76376. \text{ Có thể tính lại: } s_X^2 = E(X^2) - EX^2$$

$$\text{var}(X) = \left(0^2 \times \frac{1}{12} + 1^2 \times \frac{5}{12} + 2^2 \times \frac{5}{12} + 3^2 \times \frac{1}{12} \right) - \left(\frac{18}{12} \right)^2 = \frac{34}{12} - \left(\frac{18}{12} \right)^2 = \frac{84}{144}$$

c/ Tính $\text{cov}(X, Y)$, r_{YX} .

$$E(XY) = \sum_{x=0}^{x=3} \sum_{y=0}^{y=2} xyf(x,y) = \overline{XY} = \frac{\sum XY}{n} = \frac{28}{12} = 2.33333.$$

$$\text{Có thể tính lại: } E(XY) = \left(0 \times 0 \times \frac{1}{12} \right) + \left(1 \times 1 \times \frac{2}{12} \right) + \left(2 \times 1 \times \frac{3}{12} \right) + \left(1 \times 2 \times \frac{3}{12} \right) + \left(2 \times 2 \times \frac{2}{12} \right) + \left(3 \times 2 \times \frac{1}{12} \right) = 28 \times \frac{1}{12} = 2.33333.$$

$$\text{cov}(X, Y) = E(XY) - E(X) \times E(Y) = \frac{28}{12} - \frac{18}{12} \times \frac{17}{12} = \frac{30}{144} = \frac{5}{24} = 0.20833$$

$$r_{YX} = \frac{\text{cov}(X, Y)}{s_X s_Y} = \frac{\frac{30}{144}}{0.76376 \times 0.64} = 0.426208$$

$$\text{Nội tính } \text{cov}(X, Y^2) = 0.3751$$

Bấm máy 570MS: Mode --> Reg --> Lin, vào 6 số dữ liệu:

$$\begin{array}{ccc} 0, 0^2; 1 \boxed{M+}, & 1, 1^2; 2 \boxed{M+}, & 1, 2^2; 3 \boxed{M+} \\ 2, 1^2; 3 \boxed{M+}, & 2, 2^2; 2 \boxed{M+}, & 3, 2^2; 1 \boxed{M+} \end{array}$$

$$\text{cov}(X, Y^2) = E(XY^2) - E(X) \times E(Y^2) = \frac{1}{n} \left(\sum xy^2 - n\bar{x} \cdot \bar{y^2} \right) = \frac{3}{8}$$

$$\text{Với } \overline{XY^2} = \frac{1}{12} \left[1 \times 0 \times 0^2 + 2 \times 1 \times 1^2 + 3 \times 2 \times 1^2 + 3 \times 1 \times 2^2 + 2 \times 2 \times 2^2 + 1 \times 3 \times 2^2 \right] = \frac{48}{12}$$

d/ Tìm hàm hồi qui tuyến tính rồi ra $E(Y/X)$, tại 4 điểm

Ở công Ôn thi cao học, TS.GVC Nguyễn Phú Vinh
 $X=0, X=1, X=2, X=3$.

$$E\left(\frac{Y}{X}\right) = \sum_y yP\left(\frac{y}{x}\right) = \sum_y y \frac{P(x,y)}{P(x)} = \frac{1}{P(x)} \sum_y yP(x,y)$$

Tại $X=0$:

$$E\left(\frac{Y}{X=0}\right) = \frac{1}{P(x)} \sum_y yP(x,y) = \frac{1}{\frac{1}{12}} \left[0 \times \frac{1}{12} + 1 \times \frac{0}{12} + 2 \times \frac{0}{12} \right] = 0$$

Tại $X=1$:

$$E\left(\frac{Y}{X=1}\right) = \frac{1}{P(x)} \sum_y yP(x,y) = \frac{1}{\frac{5}{12}} \left[0 \times \frac{0}{12} + 1 \times \frac{2}{12} + 2 \times \frac{3}{12} \right] = \frac{8}{5} = 1.6$$

Tại $X=2$:

$$E\left(\frac{Y}{X=2}\right) = \frac{1}{P(x)} \sum_y yP(x,y) = \frac{1}{\frac{5}{12}} \left[0 \times \frac{0}{12} + 1 \times \frac{3}{12} + 2 \times \frac{2}{12} \right] = \frac{7}{5} = 1.4$$

Tại $X=3$:

$$E\left(\frac{Y}{X=3}\right) = \frac{1}{P(x)} \sum_y yP(x,y) = \frac{1}{\frac{1}{12}} \left[0 \times \frac{0}{12} + 1 \times \frac{0}{12} + 2 \times \frac{1}{12} \right] = 2$$

Vậy ta có bảng tính toán:

X	0	1	2	3
$E\left(\frac{Y}{X}\right)$	0	$\frac{8}{5}$	$\frac{7}{5}$	2
$P(X)$	$\frac{1}{12}$	$\frac{5}{12}$	$\frac{5}{12}$	$\frac{1}{12}$
$E\left(\frac{Y^2}{X}\right)$	0	$\frac{14}{5}$	$\frac{11}{5}$	4
$\text{var}\left(\frac{Y}{X}\right)$	0	$\frac{6}{25}$	$\frac{6}{25}$	0

những lại: $E(Y) = E_X \left[E\left(\frac{Y}{X}\right) \right]$

$$\Rightarrow E_X \left[E\left(\frac{Y}{X}\right) \right] = 0 \times \frac{1}{12} + \frac{8}{5} \times \frac{5}{12} + \frac{7}{5} \times \frac{5}{12} + 2 \times \frac{1}{12} = \frac{17}{12} = E(Y)$$

Để tính $\text{var}\left(\frac{Y}{X}\right)$, ta phải tính phân phối $\left(\frac{Y^2}{X} = 0, 1, 2\right)$, tại các điểm $X = 0, 1, 2$, giải sôinhô tại

$X=1$:

$\left(\frac{Y^2}{X=1}\right)$	0	1^2	2^2	
$P\left(\frac{Y^2}{X=1}\right)$	0	$\frac{2}{5}$	$\frac{3}{5}$	$\Rightarrow E\left(\frac{Y^2}{X=1}\right) = \frac{14}{5}$

$\text{var}(Y/X) = E\left(\frac{y^2}{x}\right) - E^2\left(\frac{y}{x}\right)$, tính theo tổng niềm nhờ bảng trên. Ví dụ:

$$\text{var}(Y/X=1) = E\left(\frac{y^2}{x=1}\right) - E^2\left(\frac{y}{x=1}\right) = \frac{14}{5} - \left(\frac{8}{5}\right)^2 = \frac{6}{25}$$

tổng rồi các niềm khác.

e/ Phân phối coi niềm kiện $(Y/X=0)$, $(Y/X=1)$, $(Y/X=2)$, $(Y/X=3)$.

Tại $X=0$, $P(Y=0/X=0) = \frac{P(X=0 \cap Y=0)}{P(X=0)} = \frac{\frac{1}{12}}{\frac{1}{12}} = 1$.

$(Y/X=0)$	0	1	2	
$P(Y/X=0)$	1	0	0	$\Rightarrow E(Y/X=0) = 0$

Tại $X=1$, $P(Y=1/X=1) = \frac{P(X=1 \cap Y=1)}{P(X=1)} = \frac{\frac{2}{12}}{\frac{5}{12}} = \frac{2}{5}$

$P(Y=2/X=1) = \frac{P(X=1 \cap Y=2)}{P(X=1)} = \frac{\frac{3}{12}}{\frac{5}{12}} = \frac{3}{5}$

$(Y/X=1)$	0	1	2	
$P(Y/X=1)$	0	$\frac{2}{5}$	$\frac{3}{5}$	$\Rightarrow E(Y/X=1) = \frac{2}{5} + \frac{6}{5} = \frac{8}{5}$

Tại $X=2$,

$(Y/X=2)$	0	1	2	
$P(Y/X=2)$	0	$\frac{3}{5}$	$\frac{2}{5}$	$\Rightarrow E(Y/X=2) = \frac{3}{5} + \frac{4}{5} = \frac{7}{5}$

Tại $X=3$,

$(Y/X=3)$	0	1	2	
$P(Y/X=3)$	0	0	1	$\Rightarrow E(Y/X=3) = 0 + 2 = 2$

ta coi thể so sánh kết quả $E\left(\frac{Y}{X_i}\right)$ với kết quả các trên, nhờ nhau.

f/ Tìm phân phối coi niềm kiện $(X/Y=0)$, $(X/Y=1)$, $(X/Y=2)$.

Tại $Y=0$, $P(X=0/Y=0) = \frac{P(X=0 \cap Y=0)}{P(Y=0)} = \frac{\frac{1}{12}}{\frac{1}{12}} = 1$.

$(X/Y=0)$	0	1	2	3	
$P(X/Y=0)$	1	0	0	0	$\Rightarrow E(X/Y=0) = 0$

Tại $Y=1$,
$$P(X=1/Y=1) = \frac{P(X=1 \cap Y=1)}{P(Y=1)} = \frac{\frac{2}{12}}{\frac{5}{12}} = \frac{2}{5}$$

$$P(X=2/Y=1) = \frac{P(X=2 \cap Y=1)}{P(Y=1)} = \frac{\frac{3}{12}}{\frac{5}{12}} = \frac{3}{5}$$

$(X/Y=1)$	0	1	2	3	
$P(X/Y=1)$	0	$\frac{2}{5}$	$\frac{3}{5}$	0	$\Rightarrow E(X/Y=1) = \frac{2}{5} + \frac{6}{5} = \frac{8}{5}$

Tại $Y=2$,
$$P(X=1/Y=2) = \frac{P(X=1 \cap Y=2)}{P(Y=2)} = \frac{\frac{3}{12}}{\frac{6}{12}} = \frac{3}{6}$$

$$P(X=2/Y=2) = \frac{P(X=2 \cap Y=2)}{P(Y=2)} = \frac{\frac{2}{12}}{\frac{6}{12}} = \frac{2}{6}$$

$$P(X=3/Y=2) = \frac{P(X=3 \cap Y=2)}{P(Y=2)} = \frac{\frac{1}{12}}{\frac{6}{12}} = \frac{1}{6}$$

$(X/Y=2)$	0	1	2	3	
$P(X/Y=2)$	0	$\frac{3}{6}$	$\frac{2}{6}$	$\frac{1}{6}$	$\Rightarrow E(X/Y=2) = \frac{3}{6} + \frac{4}{6} + \frac{3}{6} = \frac{10}{6}$

Vậy ta có bảng hàm lý thuyết mẫu rồi ra $E(X/Y)$:

Y	0	1	2
$E(X/Y)$	0	$\frac{8}{5}$	$\frac{10}{6}$

g/ Tìm hàm hồi quy mẫu của Y theo X : $y=0.35714x + 0.880952$

Số sánh các giá trị của hàm lý thuyết và giá trị của hàm mẫu.

x	0	1	2	3
Lý thuyết	0	1.6	1.4	2
Mẫu	.88095	1.23809	1.59523	1.95237

h/ Lập bảng phân phối $T=X+Y$, tính kỳ vọng và phương sai của T .

Ta chỉ tính cho 6 ô khác 0 mẫu thôi.

(X,Y)	(0.0)	(1.1)	(1.2)	(2.1)	(2.2)	(3.2)
$P(X,Y)$	$\frac{1}{12}$	$\frac{2}{12}$	$\frac{3}{12}$	$\frac{3}{12}$	$\frac{2}{12}$	$\frac{1}{12}$

T	0	2	3	4	5
P(T)	$\frac{1}{12}$	$\frac{2}{12}$	$\frac{6}{12}$	$\frac{2}{12}$	$\frac{1}{12}$

$$E(T = X + Y) = E(X) + E(Y) = \frac{18}{12} + \frac{17}{12} = \frac{35}{12}$$

$$\text{var}(T = X + Y) = \text{var}(X) + \text{var}(Y) + 2\text{cov}(X, Y) = \frac{84}{144} + \frac{59}{144} + 2 \frac{30}{144} = \frac{203}{144}$$

Ta coi thể thời lai 2 kết quả này bằng trực tiếp thể số vào bảng trên.

i/ $Z = qX + (1-q)Y$, nên số nào tổ này lai ít rủi ro nhất. tức nội phần tain (phông sai) của nội lai cõc tiõu.

$$\begin{aligned} \text{var}(Z) &= q^2 \text{var}(X) + (1-q)^2 \text{var}(Y) + 2q(1-q) \text{cov}(X, Y) = \\ &= q^2 \frac{84}{144} + (1-q)^2 \frac{59}{144} + 2q(1-q) \frac{30}{144}, \end{aligned}$$

lấy ñạo hàm, cho bằng 0, ñạo hàm bậc 2 ñồng, nên coi cõc tiõu:

$$[\text{var}(Z)]'_q = (83q^2 - 58q + 59)'_q = 2 \times 83q - 58 = 0 \Rightarrow q = \frac{29}{83} = 35\%$$

nghĩa lai nên ñạo tổ cho chõ tiõu X lai 35% và chõ tiõu Y lai 65%.

Tõng quait: Nếu:

- $Z = qX + (1-q)Y$ thì q tối òu lai $q = \frac{s_Y^2 - \text{cov}(XY)}{s_X^2 + s_Y^2 - 2\text{cov}(XY)}$
- $Z = qY + (1-q)X$ thì q tối òu lai $q = \frac{s_X^2 - \text{cov}(XY)}{s_X^2 + s_Y^2 - 2\text{cov}(XY)}$ c

CHÖÔNG 3: Ööc lööng khoaing

2.1. Ñình nghĩa

Ngõ òi ta gõi $[\hat{q}_1; \hat{q}_2]$ hay $[q_1; q_2]$ lai khoaing tin cãy với ñõi tin cãy $(1-a)$ cho trõ òc nếu:

$$P[|q - \hat{q}| \leq e] = P[\hat{q} - e = \hat{q}_1 \leq q \leq \hat{q}_2 = \hat{q} + e] = 1 - a$$

Trong ñõi \hat{q}_1, \hat{q}_2 lai cãc ööc lööng ñiõm của q .

$\hat{q}_2 - \hat{q}_1 = 2e$, e lai ñõi chính xác của ööc lööng.

a ñõi bằng 1% ñến 5%, ñõc gõi lai möic yinghõa.

Bãi toain tìm khoaing tin cãy của q lai bãi toain ööc lööng khoaing.

Trõ òc khi ñi vào tìm cãc khoaing ööc lööng cho cãc ñãc trõng thõng kã ta cần ñãc lai kien thõc õi chõng 2: Cho $X_n \in N(m, s^2)$, với cho trõ òc ñõi tin cãy $(1-a)$, ta tìm ñõc t_a (tra bảng B) với

$e = s \cdot t_a$ gõi lai ñõi chính xác, sao cho:

$$P[|X_n - m| \leq t_a \cdot s] = 1 - a = 2j(t_a)$$

$$P[X_n - t_a s \leq m \leq X_n + t_a s] = 1 - a. \quad (*)$$

Vãiy khoaing tin cãy lai $[X_n - t_a s, X_n + t_a s]$ (**)

Nội công Ôn thi cao học, TS.GVC Nguyễn Phú Vinh

$$\text{trong } \tilde{m}_1 = \bar{X}_n - t_a S, \quad \tilde{m}_2 = \bar{X}_n + t_a S$$

Bây giờ ta xét các bài toán tìm ước lượng khoảng sau:

2.2. Khoảng tin cậy cho tỉ lệ nhằm nồng độ

Bài toán

Với tỉ lệ p các phần tử có tính chất A của năm nồng chưa biết với nội tin cậy $1-a$ cho trước, khoảng tin cậy cho p kí hiệu nón giản là $[p_1; p_2]$ thỏa (nhưng ra là kí hiệu $[\hat{p}_1; \hat{p}_2]$):

$$P[p_1 \leq p \leq p_2] = 1-a.$$

$$\text{Vì } F_n \in N\left(p, \frac{pq}{n}\right), \text{ trong } \tilde{s} = \sqrt{\frac{pq}{n}} \approx \sqrt{\frac{F_n(1-F_n)}{n}}$$

$$\text{và khi } \tilde{m}_1 \tilde{m}_2 (*) : P\left(|F_n - p| \leq e = t_a \sqrt{\frac{F_n(1-F_n)}{n}}\right) = 1-a$$

Trong thực hành ta lấy: $f_n = F_n = \frac{m}{n}$,

$$p \approx f_n, \quad q \approx (1-f_n) \text{ và } s^2 = \frac{pq}{n} \Rightarrow s = \sqrt{\frac{pq}{n}} = \sqrt{\frac{f_n(1-f_n)}{n}}$$

thế tại các vào (**), ta có khoảng tin cậy là

$$\left[f_n - t_a \sqrt{\frac{f_n(1-f_n)}{n}}, \quad f_n + t_a \sqrt{\frac{f_n(1-f_n)}{n}} \right] = [\hat{p}_1; \hat{p}_2]$$

Trong nội t_a tìm ước tở $1-a = 2j(t_a)$ (tra bảng B).

Chú ý

+ Nội chính xác của ước lượng là $e = t_a \sqrt{\frac{f_n(1-f_n)}{n}}$. Tở này ta tìm ước kích thước mẫu:

$$+ n = \left[\frac{t_a^2}{e^2} f_n(1-f_n) \right] + 1 \quad \text{và } p \approx f_n, \quad q \approx (1-f_n) \text{ (với } n \text{ lớn)}.$$

Ví dụ 1:

Trong một bầu cử tổng thống, người ta phỏng vấn ngẫu nhiên 1600 cử tri thì ước biết có 960 người sẽ bầu cử ứng viên A. Với nội tin cậy 99%, hãy xem ờng viên A trung cử không? Biết tỉ lệ bại bại là 5%.

Giải:

$$n=1600, \text{ Ước lượng khoảng cho tỉ lệ của phiếu bầu cho ờng viên A: } f_n = \frac{960}{1600} = 0.6,$$

$$1-a = 0.99 = 2j(t_a) \Rightarrow j(t_a) = 0.495 \Rightarrow t_a = 2.58,$$

này là ước lượng tỉ lệ nên ta có

$$F_n \in N\left(p, s^2 = \frac{pq}{n}\right) \Rightarrow s = \sqrt{\frac{pq}{n}} = \sqrt{\frac{f_n(1-f_n)}{n}} \Rightarrow$$

$$e = s \times t_a = \sqrt{\frac{f_n(1-f_n)}{n}} \times t_a = \sqrt{\frac{0.6 \times 0.4}{1600}} \times 2.58 = 0.0315$$

90 Nội công Ôn thi cao học, TS.GVC Nguyễn Phú Vinh

$|p - f_n| \leq e \Leftrightarrow f_n - e \leq p \leq f_n + e$, ta quan tâm nên viết lại dưới dạng

$$f_n - e \leq p \Leftrightarrow 0.6 - 0.0315 = 0.568 > 0.5.$$

(tức là khả năng sai lệch không vượt quá 0.5)

Với niềm tin cậy 99%, ta lập hiệu suất tối thiểu cho ống viên A là 56.8%. Vậy với niềm tin cậy 99%. Ống viên A trung bình

Sinh viên tôi làm lại với niềm tin cậy 95%

☺

Ví dụ 2:

Nội công lương số hai câu trên 1 hơn nữa ngoài ta neo vọng cho 2000 con. Sau một thời gian bắt lại 400 con thấy có 80 con neo vọng. Hãy ước lượng số hai câu với niềm tin cậy 95%, 99%.

Giải:

Nếu đời ngoài thời 400 con----- 80 neo vọng
? 2000 neo vọng

Ta có $2000 \times \frac{400}{80} = 2000 \times \frac{1}{p} = 10000$ con, trong đó

$$p = f_n = \frac{80}{400} = 0.2$$

Tính với niềm tin cậy 95% như sau: Ta ước lượng ta lập niềm tin

$$f_n = \frac{80}{400} = 0.2, P \left[|p - f_n| \leq e = \frac{\sqrt{f_n(1-f_n)}}{\sqrt{n}} \cdot t_a \right] = 1 - \alpha = 2j(t_a)$$

$$1 - \alpha = 0.95 = 2j(t_a) \Rightarrow j(t_a) = 0.475 \Rightarrow t_a = 1.96$$

$$e = \frac{\sqrt{f_n(1-f_n)}}{\sqrt{n}} \times t_a = \frac{\sqrt{0.2 \times 0.8}}{\sqrt{400}} \times 1.96 = 0.0392$$

$$|p - f_n| \leq e \Leftrightarrow f_n - e \leq p \leq f_n + e \Leftrightarrow 0.2 - 0.0392 \leq p \leq 0.2 + 0.0392$$

$$\Leftrightarrow p_1 = 0.1608 \leq p \leq 0.2392 = p_2, p_1 = \frac{n}{N_1} = \frac{2000}{N_1}, p_2 = \frac{n}{N_2} = \frac{2000}{N_2},$$

$$\text{Vậy } N_2 = \frac{2000}{p_2} \leq N \leq \frac{2000}{p_1} = N_1$$

$$\Leftrightarrow 8362 = \frac{2000}{0.1608} \leq N \leq \frac{2000}{0.2392} = 12438. \text{ Vậy } 8362 \leq N \leq 12438$$

Tính với niềm tin cậy 99% $\Rightarrow t_a = 2.58$,

$$e = \frac{\sqrt{0.2 \times 0.8}}{\sqrt{400}} \times 2.58 = 0.0516 \Rightarrow 0.1484 = 0.2 - 0.0516 \leq p \leq 0.2 + 0.0516 = 0.2516$$

$$\text{Vậy } 7949 = \frac{2000}{0.2516} \leq N \leq \frac{2000}{0.1484} = 13477.$$

nhận xét: khi niềm tin cậy (sai số) cao thì khoảng rời rạc hơn, nghĩa là niềm tin cậy chính xác e tăng. $[8362, 12438] \subset [7949, 13477]$

☺

2.3. Ước lượng trung bình niềm tin m

Bài toán

Giải số nhằm tìm khoảng rơi trung bình m chưa biết. Các dữ liệu (X_1, \dots, X_n) , tìm một khoảng $[m_1(X_1, \dots, X_n); m_2(X_1, \dots, X_n)]$ sao cho

$$P[m_1(X_1, \dots, X_n) \leq m \leq m_2(X_1, \dots, X_n)] = 1 - a.$$

Trường hợp 1:

+ $n \geq 30, s^2$ đã biết $\Rightarrow \bar{X}_n \in N\left(m, \frac{s^2}{n}\right)$.

Cho trước $1 - a$, ta tìm số t_a (bảng B) sao cho

$$P\left[|\bar{X}_n - m| \leq \frac{s}{\sqrt{n}} t_a\right] = 1 - a = 2j(t_a)$$

$$P\left[\bar{X}_n - t_a \frac{s}{\sqrt{n}} \leq m \leq \bar{X}_n + t_a \frac{s}{\sqrt{n}}\right] = 1 - a.$$

Vậy $m_1 = \bar{X}_n - t_a \frac{s}{\sqrt{n}}, \quad m_2 = \bar{X}_n + t_a \frac{s}{\sqrt{n}}.$

Trường hợp 2:

+ $n \geq 30, s^2$ chưa biết. Thay s^2 bởi S^2 ta có

$$m_1 = \bar{X}_n - t_a \frac{S}{\sqrt{n}}, \quad m_2 = \bar{X}_n + t_a \frac{S}{\sqrt{n}}.$$

Trường hợp 3:

+ $n < 30, s^2$ đã biết, X có phân phối chuẩn thì

$$m_1 = \bar{X}_n - t_a \frac{S}{\sqrt{n}}, \quad m_2 = \bar{X}_n + t_a \frac{S}{\sqrt{n}}.$$

Trường hợp 4:

+ $n < 30, s^2$ chưa biết, X có phân phối chuẩn.

Khi đó $\frac{\bar{X}_n - m}{\frac{S}{\sqrt{n}}}$ có phân phối Student $(n - 1)$ bậc tự do, biết $1 - a$, ta tìm số t_a^{n-1} (bảng C phân

phối Student) sao cho:
$$P\left[|t_{n-1}| = \left|\frac{\bar{X}_n - m}{\frac{S}{\sqrt{n}}}\right| \leq t_a^{n-1}\right] = P\left[|\bar{X}_n - m| \leq t_a^{n-1} \frac{S}{\sqrt{n}} = e\right] = 1 - a,$$

với $e = t_a^{n-1} S = t_a^{n-1} \frac{S}{\sqrt{n}}$

Suy ra: $m_1 = \bar{X}_n - t_a^{n-1} \frac{S}{\sqrt{n}}, \quad m_2 = \bar{X}_n + t_a^{n-1} \frac{S}{\sqrt{n}}.$

Phân tích:
$$t = \frac{\bar{X}_n - m}{\frac{S}{\sqrt{n}}} = \frac{\frac{\bar{X}_n - m}{\sqrt{V}}}{\sqrt{\frac{V}{n-1}}} = \frac{Z}{\sqrt{\frac{V}{n-1}}},$$

trong nội đã biết :

$$Z = \frac{\bar{X}_n - m}{\frac{s}{\sqrt{n}}} \in N(0,1), \quad V = \frac{(n-1)S^2}{s^2} \in c^2(n-1)$$

vậy theo định nghĩa 2 của phân phối Student ta có $t \in t(n-1)$.

Tóm lại:

1/ $n \geq 30, s^2$ đã biết

+ Tính \bar{x}_n .

+ Với $1-a \Rightarrow \frac{1-a}{2} \xrightarrow{B} t_a$.

+ Khoảng tin cậy $(\bar{x}_n - e, \bar{x}_n + e)$ với độ chính xác: $e = t_a \frac{s}{\sqrt{n}}$.

2/ $n \geq 30, s^2$ chưa biết

+ Tính $\bar{x}_n, \mathcal{S}^2 \Rightarrow s^2 = \frac{n}{n-1} \mathcal{S}^2$.

+ Với $1-a \Rightarrow \frac{1-a}{2} \xrightarrow{B} t_a$ (tra bảng B)

+ Khoảng tin cậy $(\bar{x}_n - e, \bar{x}_n + e)$ với độ chính xác: $e = t_a \frac{s}{\sqrt{n}}$.

3/ $n < 30, X \in N(m, s^2), s^2$ đã biết (nhớ trường hợp 1).

4/ $n < 30, X \in N(m, s^2), s^2$ chưa biết

+ Tính $\bar{x}_n, \mathcal{S}^2 \Rightarrow s^2 = \frac{n}{n-1} \mathcal{S}^2$.

+ Với $1-a \Rightarrow a \xrightarrow{C} t_a^{n-1}$ (tra bảng C)

+ Khoảng tin cậy $(\bar{x}_n - e, \bar{x}_n + e)$ với độ chính xác: $e = t_a^{n-1} \frac{s}{\sqrt{n}}$.

Chú ý:

Khi có mẫu cụ thể ta thay \bar{X}_n bởi \bar{x}_n , S^2 bởi s^2 .

-----Một số ñề thi mẫu

Trường ĐHCN Tp.HCM

Bài 1. (3đ) Trong \mathbb{R}^3 , với cơ sở chính tắc, cho $\alpha_1=(1, -2, -3)$, $\alpha_2=(1, -1, 1)$, $\alpha_3=(-2, -1, 3)$.

a/ Cho biết $F = \{a_1, a_2, a_3\}$ và $x=(3, -3, -14)$, tìm $[x]_F$

b/Cho biết $B = \{a_1, a_2\}$, là cơ sở của $W = \langle a_1, a_2 \rangle$, và $y=(1, 2, 13) \in W$, tìm $[y]_B$

c/Cho $F = \langle \alpha_1=(1, -2, -3), \alpha_2=(1, -1, 1), y=(1, 2, 13) \rangle$, $G = \langle (3, -2, -3), (1, 2, 4) \rangle$
 Tìm một cơ sở của $F \cap G$

Bài 2. (1đ) Trong \mathbb{R}^4 , với cơ sở $B = \{u_1, u_2\}$ của

$W = \langle u_1, u_2 \rangle = \langle u_1 = (3, 1, 1, -2), u_2 = (3, -1, 2, -3) \rangle$. Cho biết một cơ sở khác của W là

$B' = \{v_1, v_2\} = \{v_1 = (3, 5, -1, 0), v_2 = (6, -4, 5, -7)\}$. Cho $x \in W$ thỏa: $[x]_B = [-3 \ 5]^T$. Tìm $[x]_{B'}$.

Bài 2. Trong \mathbb{R}^4 , với cơ sở $B = \{u_1, u_2, u_3\}$ của

$W = \langle u_1, u_2, u_3 \rangle = \langle u_1 = (1, 1, -3, -2), u_2 = (2, -2, 0, -3), u_3 = (-1, 1, 1, -2) \rangle$. Cho biết một cơ sở khác của

W là $B' = \{v_1, v_2, v_3\} = \{v_1 = (-5, 11, -7, -1), v_2 = (-1, 7, -11, 7), v_3 = (2, -8, 8, 2)\}$.

Cho $x \in W$ thỏa: $[x]_B = [-1 \ 2 \ 3]^T$. Tìm $[x]_{B'}$.

Bài 3. (1đ) Trong cơ sở chính tắc. Cho dạng toàn phương (mặt quadric) trong \mathbb{R}^3 :

$$f(x, y, z) = 1 + 16x - 6y - 10y^2 + 32xz - 5z^2 + 10xy + 46z + x^2 - 26yz$$

Bài 5. (2đ) Tìm các điểm cực trị của hàm: (cục tiểu)

$$f(x, y, z) = 6x^2 + 22y^2 + 9z^2 - 2xy - 12xz - 14yz + 34y - 12z + 10$$

và các giá trị hàm tương ứng với các điểm cực trị trên.

Bài 5. (2đ) Tìm các điểm cực trị của hàm: (cục Đại)

$$f(x, y, z) = 1931 + 4x + 20y - 22yz + 28xy + 2xz - 10x^2 + 38z - 26y^2 - 15z^2$$

và các giá trị hàm tương ứng với các điểm cực trị trên.

Bài 6. (1đ). Cho hàm $f(x_1, x_2) = 5x_1^2 - 6x_1x_2 + 20x_1 + 18x_2^2 - 102x_2$, với ràng buộc

$j(x_1, x_2) = 5x_1 - 12x_2 + 75 = 0$. Tìm các điểm cực trị của $f(x_1, x_2)$ và các giá trị hàm tương ứng với các điểm cực trị trên.

Bài 6. (1đ). Cho hàm $f(x_1, x_2) = 3x_1 - 4x_2$, với ràng buộc

$j(x_1, x_2) = 8x_1x_2 + 16x_1 - 8x_2^2 + 24x_2 + 104 = 0$. Tìm các điểm cực trị của $f(x_1, x_2)$ và các giá trị hàm tương ứng với các điểm cực trị trên.

Bài 6. (1đ). Cho hàm $f(x_1, x_2) = -31x_1 + 17x_2 + 27 + 9x_1^2 - 12x_1x_2 + 4x_2^2$, với ràng buộc $g(x_1, x_2) = 9x_1^2 - 12x_1x_2 - 11x_1 + 4x_2^2 + 11x_2 + 2 = 0$. Tìm các điểm cực trị của $f(x_1, x_2)$ và các giá trị hàm tương ứng với các điểm cực trị trên.

Bài 2. (2 đ) Cho hàm mật độ đồng thời của X và Y:

$$f(x, y) = \begin{cases} ky^2x, & 0 < x < 2y \leq 4 \\ 0, & \text{noi khac} \end{cases}$$

- a) Tìm k. Tính kỳ vọng E(Y).
- b) Tính xác suất $P(X + Y < 2)$.
- c) Tìm hàm phân phối F(x,y) (nhắc lại: $F_{xy}'' = f(x, y)$), rồi tính $P(X < 1 \text{ và } Y < 3/2)$.
(tính tích phân, kết quả coi thể bấm máy ra số thập phân).

Bài 3. (2ñ). Một người muốn mời 500 người dờ tiệc cõu, biết rằng xác suất người nõõc mời ñi dờ tiệc thõic sõi là 80%. Vậy phải ñãt ít nhất bao nhiêu chõi ngõi, ñẽi xác suất tất cõi khõich nõõc mời cõi chõi ngõi là ñõn hõn 97%.

Bài 4. (4 đ). X (đơn vị: kg) và Y (đơn vị: cm) là hai chỉ tiêu của một loại sản phẩm. Điều tra một mẫu ta có bảng số liệu sau:

X \ Y	60-64	64-68	68-72	72-76
1	5	8		
2	7	12		
5		16	9	
8		15	10	5
9			8	4

- a) Tính r_{YX} , $cov(X, Y)$, $var(3X - 4Y)$.
- b/ Những sản phẩm có chỉ tiêu trên 68cm là sản phẩm loại A. Ước lượng tỷ lệ sản phẩm loại A với độ tin cậy 95%.
- c/ Có tài liệu nói rằng: trung bình của chỉ tiêu X của sản phẩm loại A là 5 kg. Cho nhận xét về tài liệu này với mức ý nghĩa 5%. Giả thiết X có phân phối chuẩn.

Người giới thiệu